

Міністерство освіти і науки України  
ВІННИЦЬКИЙ НАЦІОНАЛЬНИЙ АГРАРНИЙ УНІВЕРСИТЕТ



**КАТАЛОГ  
ОСВІТНІХ ПРОГРАМ  
підготовки бакалаврів  
на 2020-2021 навчальний рік**

**Вінницького національного аграрного  
університету**

**Вінниця 2020**

УДК 37.091.214(083.81/.82)

К 29

*Друкується за рішенням Вченої ради Вінницького національного аграрного університету (протокол № 12 від 26 травня 2020 року)*

### **Укладачі**

Мазур Віктор Анатолійович - к.с.-г.н., професор, ректор університету

Гулько Ірина Василівна - к.т.н., доцент, проректор з науково-педагогічної та навчальної роботи

Тітаренко Ольга Михайлівна - старший викладач кафедри екології та охорони навколишнього середовища, директор навчально-наукового центру

Дідур Ігор Миколайович - к.с.-г.н., доцент, декан факультету агрономії та лісівництва

Здирко Наталія Григорівна - к.е.н., доцент, декан факультету обліку та аудиту

Скоромна Оксана Іванівна - к.с.-г.н., доцент, декан факультету технології виробництва і переробки продукції тваринництва та ветеринарії

Матвійчук Віктор Андрійович - доктор т.н., професор, декан інженерно-технологічного факультету

Пронько Людмила Миколаївна - к.е.н., доцент, декан факультету менеджменту та права

Салькова Ірина Юріївна - к.е.н., доцент, декан факультету економіки та підприємництва

**Зміст**

Вступ.....	4
<b>1. ФАКУЛЬТЕТ АГРОНОМІЇ ТА ЛІСІВНИЦТВА .....</b>	<b>5</b>
Освітньо-професійна програма «Екологія».....	6
Освітньо-професійна програма «Агрономія» .....	21
Освітньо-професійна програма «Захист і карантин рослин» .....	34
Освітньо-професійна програма «Садівництво та виноградарство».....	52
Освітньо-професійна програма «Лісове господарство».....	66
Освітньо-професійна програма «Садово-паркове господарство».....	81
<b>2. ФАКУЛЬТЕТ ЕКОНОМІКИ ТА ПІДПРИЄМНИЦТВА .....</b>	<b>96</b>
Освітньо – професійна програма «Економіка» .....	97
Освітньо-професійна програма «Підприємництво, торгівля, біржова діяльність» .....	113
Освітньо-професійна програма «Комп`ютерні науки» .....	132
Освітньо-професійна програма «Готельно-ресторанна справа».....	147
Освітньо-професійна програма «Туризм».....	165
<b>3. ІНЖЕНЕРНО-ТЕХНОЛОГІЧНИЙ ФАКУЛЬТЕТ.....</b>	<b>182</b>
Освітньо-професійна програма «Галузеве машинобудування» .....	183
Освітньо-професійна програма «Електроенергетика, електротехніка та електромеханіка» .....	198
Освітньо-професійна програма «Агроінженерія» .....	214
<b>4. ФАКУЛЬТЕТ МЕНЕДЖМЕНТУ ТА ПРАВА .....</b>	<b>232</b>
Освітньо-професійна програма «Менеджмент» .....	233
Освітньо-професійна програма «Маркетинг».....	252
Освітньо-професійна програма «Право».....	271
Освітньо – професійна програма «Публічне управління та адміністрування».....	287
<b>5. ФАКУЛЬТЕТ ОБЛІКУ ТА АУДИТУ .....</b>	<b>302</b>
Освітньо-професійна програма «Облік і оподаткування» .....	303
Освітньо – професійна програма «Фінанси, банківська справа та страхування».....	325
<b>6. ФАКУЛЬТЕТ ТЕХНОЛОГІЇ ВИРОБНИЦТВА І ПЕРЕРОБКИ ПРОДУКЦІЇ ТВАРИННИЦТВА ТА ВЕТЕРИНАРІЇ .....</b>	<b>341</b>
Освітньо – професійна програма «Водні біоресурси та аквакультура» .....	342
Освітньо – професійна програма «Харчові технології».....	364
Освітньо-професійна програма «Технологія виробництва і переробки продукції тваринництва» .....	381

## **Вступ**

Освітній процес у Вінницькому національному аграрному університеті спрямований на формування інтелектуального потенціалу, шляхом розвитку особистості, здатної до постійного оновлення наукових знань, професійної мобільності в сучасних умовах української держави, інтеграції у світовий простір. Студентоцентроване навчання є центральним елементом цієї системи. Так, наприклад, основним принципом залучення студентів до процесу забезпечення якості освітніх послуг, а його метою є забезпечення вимог та очікувань здобувачів освітніх послуг Університету (абітурієнтів, студентів, аспірантів). Значна увага приділяється використанню зручних для студента форм та методів надання освітніх послуг, інтерактивності, мобільності та наставництву. Організація освітнього процесу базується на багатоступеневій системі вищої освіти.

Університет має у своєму складі 6 факультетів: агрономії та лісівництва, економіки та підприємництва, обліку та аудиту, менеджменту та права, інженерно-технологічний, технології виробництва і переробки продукції тваринництва та ветеринарії.

Зміст освіти у Вінницькому національному аграрному університеті визначається освітньо-професійною програмою підготовки, структурно-логічною схемою підготовки, навчальними програмами дисциплін, іншими нормативними актами органів державного управління освітою та університету і відображається у відповідних підручниках, навчальних посібниках, методичних матеріалах, дидактичних засобах, а також при проведенні навчальних занять та інших видів навчальної діяльності.

Освітньо-професійні програми підготовки фахівців першого (бакалаврського) рівня вищої освіти розроблені відповідно до вимог Закону України «Про освіту» від 05.09.2017 № 2145-УІІ (стаття 44. Акредитація освітньої програми), Закону України «Про вищу освіту» (стаття 10. Стандарти вищої освіти, стаття 25.

Освітньо-професійні програми розроблено проєктними групами, створеними за кожною освітньою програмою, що очолюються гарантами програм. Склад проєктних груп затверджено наказом ректора університету.

Вченою радою Вінницького національного аграрного університету (протокол № 12 від 26.05.2020 року) затверджено 24 освітньо-професійних програм підготовки бакалаврів у 2020-2021 навчальному році.

# 1. Факультет агрономії та лісівництва



Бакалаврський рівень вищої освіти	Спеціальність	Ліцензований обсяг	Освітньо-професійна програма
	101 Екологія	90	Екологія
	201 Агрономія	200	Агрономія
	202 Захист і карантин рослин	25	Захист і карантин рослин
	203 Садівництво та виноградарство	50	Садівництво та виноградарство
	205 Лісове господарство	40	Лісове господарство
	206 Садово-паркове господарство	40	Садово-паркове господарство



МІНІСТЕРСТВО ОСВІТИ І НАУКИ УКРАЇНИ  
ВІННИЦЬКИЙ НАЦІОНАЛЬНИЙ АГРАРНИЙ УНІВЕРСИТЕТ

**ОСВІТНЬО-ПРОФЕСІЙНА ПРОГРАМА  
«ЕКОЛОГІЯ»  
Першого (бакалаврського) рівня вищої освіти  
за спеціальністю 101 Екологія  
галузі знань 10 Природничі науки  
Кваліфікація: Бакалавр з екології**

## ПЕРЕДМОВА

Освітньо-професійна програма (ОПП) для підготовки здобувачів вищої освіти першого (бакалаврського) рівня за спеціальністю 101 Екологія містить обсяг кредитів ЄКТС, необхідний для здобуття відповідного ступеня вищої освіти; перелік компетентностей випускника; нормативний зміст підготовки здобувачів вищої освіти, сформульований у термінах результатів навчання; форми атестації здобувачів вищої освіти; вимоги до наявності системи внутрішнього забезпечення якості вищої освіти.

Розроблено робочою групою у складі:

Кравчук Г.І. – кандидат с.-г. наук, доцент кафедри екології та охорони навколишнього середовища;

Разанов С.Ф. – доктор с.-г. наук, професор, завідувач кафедри екології та охорони навколишнього середовища;

Дідур І.М. – кандидат с.-г. наук, доцент кафедри землеробства, ґрунтознавства та агрохімії, декан факультету агрономії та лісівництва;

Ткачук О.П. – доктор с.-г. наук, старший викладач кафедри екології та охорони навколишнього середовища;

Циганський В.І. – кандидат с.-г. наук, старший викладач кафедри рослинництва, селекції та біоенергетичних культур;

Мудрак Г.В. – кандидат географічних наук, доцент кафедри екології та охорони навколишнього середовища.

Вергелес П.М. – кандидат с.-г. наук, доцент кафедри ботаніки, генетики та захисту рослин;

Перелік нормативних документів, на яких базується стандарт освітньо-професійної програми:

1. Закон “Про вищу освіту” // Електронний ресурс. – Режим доступу: <http://zakon4.rada.gov.ua/laws/show/1556-18>.
2. Наказ МОН “Про затвердження Положення про підвищення кваліфікації та стажування педагогічних і науково-педагогічних працівників вищих навчальних закладів” від 24.01.2013 № 48 // Електронний ресурс. – Режим доступу: <http://zakon3.rada.gov.ua/laws/show/z0488-13>.
3. Національний глосарій 2014 // Електронний ресурс. – Режим доступу: [http://ihed.org.ua/images/biblioteka/glossariy\\_Visha\\_osvita\\_2014\\_tempus-office.pdf](http://ihed.org.ua/images/biblioteka/glossariy_Visha_osvita_2014_tempus-office.pdf).
4. Національний класифікатор України: Класифікатор професій ДК 003:2010. – К.: Видавництво “Соцінформ”, 2010.
5. Національна рамка кваліфікацій // Електронний ресурс. – Режим доступу: <http://zakon4.rada.gov.ua/laws/show/1341-2011-п>.
6. Перелік галузей знань і спеціальностей // Електронний ресурс. – Режим доступу: <http://zakon4.rada.gov.ua/laws/show/266-2015-п>.
7. Стандарт вищої освіти України: перший (бакалаврський) рівень, галузь знань 10 – Природничі науки, спеціальність 101 – Екологія. Затверджено і введено в дію наказом Міністерства освіти і науки України від 04.10.2018 р. № 1076 // Електронний ресурс. – Режим доступу: <https://mon.gov.ua/storage/app/media/vishcha-osvita/zatverdzeni%20standarty/12/21/101-ekologiya-bakalavr.pdf>

### 1. Профіль освітньої програми із спеціальності 101 Екологія

<b>1- Загальна інформація</b>	
<b>Повна назва вищого навчального закладу та структурного підрозділу</b>	Вінницький національний аграрний університет Факультет агрономії та лісівництва
<b>Ступінь вищої освіти та назва кваліфікації мовою оригіналу</b>	Бакалавр Бакалавр з екології
<b>Офіційна назва освітньої програми</b>	Екологія
<b>Тип диплому та обсяг освітньої програми</b>	Диплом бакалавра, одиничний, 240 кредитів ЄКТС, термін навчання 4 роки
<b>Наявність акредитації</b>	Наказ МОН України від 11.06.2014 р. №2323 л. (на підставі наказу МОН України від 19.12.2016 р. №1565). Термін дії сертифіката до 01.07.2024 р.
<b>Цикл/рівень</b>	НРК України – 6 рівень, FQ – ENEA – перший цикл, EQF-LLL – 6 рівень,
<b>Передумови</b>	Умови вступу визначаються «Правилами прийому до Вінницького національного аграрного університету», затвердженими Вченою радою
<b>Мова(и) викладання</b>	Українська мова
<b>Термін дії освітньої програми</b>	Термін дії освітньої програми до 1 липня 2024 р.
<b>Інтернет – адреса постійного розміщення опису освітньої програми</b>	<a href="http://www.vsau.org">http://www.vsau.org</a>
<b>2 - Мета освітньої програми</b>	
Структура та функціональні компоненти екосистем різного рівня та походження; антропогенний вплив на довкілля та оптимізація природокористування.	
<b>3 - Характеристика освітньої програми</b>	
<b>Предметна область, напрям</b>	10 – Природничі науки 101 – Екологія ОП – мультидисциплінарна; Основні компоненти – екологія, екосистеми, природокористування, охорона довкілля та дотичні – сільське господарство, знання іноземної мови – бажано; факультативи – гуманітарні, соціально-економічні, математичні науки. Екологія – 60%, дотичні – 25%, факультативи – 15%.
<b>Основний фокус освітньої програми та спеціалізації</b>	Формування у здобувачів вищої освіти комплексу знань, умінь та навичок для застосування в професійній діяльності у сфері екології, охорони довкілля та збалансованого природокористування через теоретичне та практичне навчання. Ключові слова: екологія, екосистема, природокористування, довкілля, охорона.
<b>Орієнтація програми</b>	Освітньо-професійна, комбінована (академічна, прикладна). Програма базується на досягненнях сучасної екологічної науки та орієнтує на напрямки досліджень, на яких може будуватися подальша професійна діяльність.



<b>Особливості програми</b>	Вимагає спеціальної практики тощо.
<b>4 – Придатність випускників до працевлаштування та продовження освіти</b>	
<b>Придатність до працевлаштування</b>	<p>Фахівець здатний виконувати зазначену професійну роботу відповідно до класифікатора професій ДК 003:2010 та/або International Standard Classification of Occupations 2008 (ISCO-08).</p> <p>Основні напрями професійної діяльності – організаційна, адміністративно-господарська, інформаційно-аналітична. Спеціаліст з екології за умов набуття відповідного досвіду може адаптуватися до таких напрямів суміжної професійної діяльності: економічна, зовнішньоекономічна.</p> <p>Розв’язання спеціалізованих задач та вирішення практичних екологічних проблем, які характеризуються комплексністю, невизначеністю умов.</p>
<b>Продовження освіти</b>	Продовження навчання для здобуття другого (магістерського) рівня за цією ж галуззю знань (що узгоджується з отриманим дипломом бакалавра) або суміжною. Набуття додаткових кваліфікацій в системі післядипломної освіти.
<b>5 - Викладання та оцінювання</b>	
<b>Викладання та навчання</b>	<p>Загальний стиль навчання – проблемно-орієнтований. Лекційні курси поєднуються з практичними і лабораторними заняттями. Переважно навчання відбувається в малих групах ( до 25 осіб ), з дискусіями та підготовкою презентацій самостійно та в малих групах.</p> <p>Здобувач має оволодіти методами збирання, обробки та інтерпретації результатів екологічних досліджень; навичками науково-виробничої, проектної, організаційної та управлінської діяльності; здатністю до педагогічної та просвітницької діяльності в сфері екології, охорони навколишнього середовища та збалансованого природокористування.</p> <p>Обладнання, устаткування та програмне забезпечення, необхідне для натурних, лабораторних та дистанційних досліджень будови та властивостей екологічних систем різного рівня та походження</p>
<b>Система оцінювання</b>	усні та письмові екзамени, тестування, презентації, тощо.
<b>6- Програмні компетентності</b>	
<b>Інтегральна компетентність</b>	Здатність розв’язувати складні спеціалізовані задачі та вирішувати практичні проблеми у сфері екології, охорони довкілля і збалансованого природокористування, що передбачає застосування основних теорій та методів наук про довкілля, які характеризуються комплексністю та невизначеністю умов.
<b>Загальні компетентності (ЗК)</b>	<ol style="list-style-type: none"> <li>1. Знання та критичне розуміння предметної області та професійної діяльності.</li> <li>2. Навички використання інформаційних і комунікаційних технологій.</li> <li>3. Здатність до адаптації та дії в новій ситуації.</li> <li>4. Здатність до професійного спілкування державною та іноземною мовами.</li> </ol>

	<p>5. Здатність спілкуватися з представниками інших професійних груп різного рівня для донесення інформації та власного досвіду.</p> <p>6. Здатність діяти соціально відповідально та свідомо.</p> <p>7. Здатність до участі у проведенні досліджень на відповідному рівні.</p> <p>8. Здатність працювати в команді, використовуючи навички міжособистісної взаємодії.</p> <p>9. Здатність оцінювати та забезпечувати якість виконуваних робіт</p>
<p><b>Фахові компетентності (ФК)</b></p>	<p>Знання та розуміння теоретичних основ екології, охорони довкілля та збалансованого природокористування.</p> <p>Здатність до критичного осмислення основних теорій, методів та принципів природничих наук.</p> <p>3. Здатність до розуміння основних теоретичних положень, концепцій та принципів математичних та соціально-економічних наук.</p> <p>4. Знання сучасних досягнень національного та міжнародного екологічного законодавства.</p> <p>5. Здатність до оцінки впливу процесів техногенезу на стан навколишнього середовища та виявлення екологічних ризиків, пов'язаних з виробничою діяльністю.</p> <p>6. Здатність до використання основних принципів та складових екологічного управління.</p> <p>7. Здатність проводити моніторинг та оцінювати поточний стан навколишнього середовища.</p> <p>8. Здатність обґрунтовувати необхідність та розробляти заходи, спрямовані на збереження ландшафтно-біологічного різноманіття та формування екологічної мережі.</p> <p>9. Здатність до участі в розробці системи управління та поводження з відходами виробництва та споживання.</p> <p>10. Здатність до використання сучасних інформаційних ресурсів для екологічних досліджень.</p> <p>11. Здатність інформувати громадськість про стан екологічної безпеки та збалансованого природокористування.</p> <p>12. Здатність до опанування міжнародного та вітчизняного досвіду вирішення регіональних та транскордонних екологічних проблем.</p> <p>13. Здатність до участі в управлінні природоохоронними діями та/або екологічними проектами.</p>
<b>7 - Програмні результати навчання</b>	
<p>1. Демонструвати розуміння основних принципів управління природоохоронними діями та/або екологічними проектами.</p> <p>2. Формулювати основні екологічні закони, правила та принципи охорони довкілля та природокористування.</p> <p>3. Розуміти основні концепції, теоретичні та практичні проблеми в галузі природничих наук, що необхідні для аналізу і прийняття рішень в сфері екології, охорони довкілля та оптимального природокористування.</p> <p>4. Компілювати принципи управління, на яких базується система екологічної безпеки.</p> <p>5. Знати концептуальні основи моніторингу та нормування антропогенного навантаження</p>	

на довкілля.

6. Аналізувати фактори, що визначають формування ландшафтно-біологічного різноманіття.
7. Розв'язувати проблеми у сфері захисту навколишнього середовища із застосуванням інноваційних підходів та міжнародного і вітчизняного досвіду.
8. Проводити пошук інформації з використанням відповідних джерел для прийняття обґрунтованих рішень.
9. Демонструвати навички оцінювання непередбачуваних екологічних проблем і обдуманого вибору шляхів їх вирішення.
10. Застосовувати програмні засоби, ГІС-технології та ресурси Інтернету для інформаційного забезпечення екологічних досліджень.
11. Прогнозувати вплив технологічних процесів та виробництв на навколишнє середовище.
12. Брати участь у розробці та реалізації проектів, направлених на оптимальне управління та поведження з виробничими та муніципальними відходами.
13. Формувати ефективні комунікаційні стратегії з метою донесення ідей, проблем, рішень та власного досвіду в сфері екології.
14. Формувати тексти, робити презентації та повідомлення для професійної аудиторії та широкого загалу з дотриманням професійної сумлінності та унеможливлення плагіату.
15. Пояснювати соціальні, економічні та політичні наслідки впровадження екологічних проектів.
16. Вибирати оптимальну стратегію проведення громадських слухань щодо проблем та формування територій природно-заповідного фонду та екологічної мережі.
17. Усвідомлювати відповідальність за ефективність та наслідки реалізації комплексних природоохоронних заходів.
18. Поєднувати навички самостійної та командної роботи задля отримання результату з акцентом на професійну сумлінність та відповідальність за прийняття рішень.
19. Підвищувати професійний рівень шляхом продовження формальної освіти та самоосвіти.
20. Формувати запити та визначати дії, що забезпечують виконання норм і вимог екологічного законодавства.
21. Обирати оптимальні методи та інструментальні засоби для проведення досліджень, збору та обробки даних.
22. Брати участь у розробці проектів і практичних рекомендацій щодо збереження довкілля із залученням громадськості.
23. Впроваджувати природоохоронні заходи та проекти

### **8 - Ресурсне забезпечення реалізації програми**

<b>Кадрове забезпечення</b>	Всі науково-педагогічні працівники, залучені до реалізації освітньої складової освітньо-професійної програми є штатними співробітниками ВНАУ, мають науковий ступінь і вчене звання та підтверджений рівень наукової і професійної активності.
<b>Матеріально-технічне забезпечення</b>	Забезпеченість навчальними приміщеннями, комп'ютерними робочими місцями, мультимедійним обладнанням відповідає потребі. Обладнання, устаткування та програмне забезпечення, необхідне для натурних, лабораторних та дистанційних досліджень будови та властивостей екологічних систем різного рівня та походження. Наявна вся необхідна соціально-побутова інфраструктура, кількість місць в гуртожитках

**Освітні програми підготовки першого (бакалаврського) рівня вищої освіти.**

	відповідає вимогам.
<b>Інформаційне та навчально-методичне забезпечення</b>	Офіційний веб-сайт <a href="http://www.vsau.org">http://www.vsau.org</a> містить інформацію про освітні програми, навчальну, наукову і виховну діяльність, структурні підрозділи, правила прийому, контакти. Всі зареєстровані користувачі мають необмежений доступ до мережі Інтернет та внутрішньої мережі Інтранет (Сократ). Матеріали навчально-методичного забезпечення освітньо-наукової програми викладені у базі інтернет-ресурсів університету «Софія» Фонд наукової бібліотеки ВНАУ містить 7000 одиниць літератури. Читальний зал забезпечений бездротовим доступом до мережі Інтернет. Всі ресурси бібліотеки доступні через сайту університету: <a href="http://www.vsau.org">http://www.vsau.org</a>
<b>9 - Академічна мобільність</b>	
<b>Національна кредитна мобільність</b>	Можливість продовження навчання у інших вузах України та світу
<b>Міжнародна кредитна мобільність</b>	Участь у міжнародних програмах з навчання та обміну досвідом
<b>Навчання іноземних здобувачів вищої освіти</b>	Можливість навчання іноземних здобувачів вищої освіти

**2. Перелік компонент освітньо-професійної програми та їх логічна послідовність**

**2.1. Перелік компонент освітньої програми**

Код	Компонети освітньої програми	Кількість кредитів	Форма підсумкового контролю
<i>Обов'язкові компоненти</i>			
ОК 1	Історія України та етнокультурологія	5	екзамен
ОК 2	Іноземна мова (проф.спр.)	4	залік
ОК 3	Українська мова (проф.спр.)	4	екзамен
ОК 4	Філософія	4	екзамен
ОК 5	Вища математика	4	екзамен
ОК 6	Геологія з основами геоморфології	5	залік
ОК 7	Хімія з основами біогеохімії	5	екзамен
ОК 8	Фізика	4	екзамен
ОК 9	Метеорологія і кліматологія	5	залік
ОК 10	Ґрунтознавство	5	залік
ОК 11	Гідрологія	5	екзамен
ОК 12	Біологія	6	екзамен
ОК 13	Загальна екологія	6	екзамен
ОК 14	Ландшафтна екологія	5	залік
ОК 15	Екологія людини	5	залік
ОК 16	Урбоекологія	6	екзамен
ОК 17	Екологічна експертиза	5	екзамен
ОК 18	Моніторинг довкілля	7	екзамен

**Освітні програми підготовки першого (бакалаврського) рівня вищої освіти.**

ОК 19	Техноекологія	5	екзамен
ОК 20	Екологічна безпека	5	екзамен
ОК 21	Заповідна справа	5	залік
ОК 22	Моделювання і прогнозування стану довкілля	7	екзамен
ОК 23	Природоохоронне законодавство та екологічне право	5	екзамен
ОК 24	Економіка природокористування	5	екзамен
ОК 25	Нормування антропогенного навантаження на довкілля	5	екзамен
ОК 26	Навчальна практика	3	залік
ОК 27	Виробнича практика	7	залік
ОК 29	Дипломне проектування	7	Захист дипломної роботи
<b>Загальний обсяг обов'язкових компонент</b>		<b>144</b>	
<i>Вибірковий блок 1</i>			
ВБ 1.1	Теологія	4	залік
ВБ 1.2	Інформаційні технології	5	залік
ВБ 1.3	Методи та засоби вимірювання параметрів довкілля	6	залік
ВБ 1.4	Безпека праці та життєдіяльності	5	екзамен
ВБ 1.5	Радіоекологія	5	залік
ВБ 1.6	Аграрна політика та земельні відносини	6	залік, екзамен
ВБ 1.7	Біопалива: ефективність виробництва і споживання в АПК	5	екзамен
ВБ 1.8	Екотрофологія	5	залік
ВБ 1.9	Міжнародна екологічна політика та діяльність	5	залік
ВБ 1.10	Сільськогосподарська екологія	5	екзамен
ВБ 1.11	Агрохімія	5	залік
ВБ 1.12	Збалансоване природокористування	5	залік
ВБ 1.13	Екологічна токсикологія	5	залік
ВБ 1.14	Екологічна стандартизація	5	залік
ВБ 1.15	Біоекологія	5	залік
ВБ 1.16	Хімічна екологія	5	залік
ВБ 1.17	Організація управління в природоохоронній діяльності	5	залік
ВБ 1.18	Екологічна паспортизація територій і підприємств	5	залік
ВБ 1.19	Природоохоронне інспектування	5	залік
<b>Загальний обсяг вибірових компонент</b>		<b>96</b>	
<b>Загальний обсяг освітньої програми</b>		<b>240</b>	
<i>Вибірковий блок 2</i>			
ВБ 2.1	Теологія	4	залік
ВБ 2.2	Інформаційні технології	5	залік
ВБ 2.3	Методи та засоби вимірювання параметрів довкілля	6	залік
ВБ 2.4	Безпека праці та життєдіяльності	5	екзамен

***Освітні програми підготовки першого (бакалаврського) рівня вищої освіти.***

ВБ 2.5	Радіоекологія	5	залік
ВБ 2.6	Аграрна політика та земельні відносини	6	залік, екзамен
ВБ 2.7	Біопалива: ефективність виробництва і споживання в АПК	5	екзамен
ВБ 2.8	Контроль якості с.-г. продукції	5	залік
ВБ 2.9	Сільськогосподарська екологія	5	залік
ВБ 2.10	Міжнародна екологічна політика та діяльність	5	екзамен
ВБ 2.11	Екологічна паспортизація територій та підприємств	5	залік
ВБ 2.12	Технічні засоби екологічного контролю	5	залік
ВБ 2.13	Природоохоронне інспектування	5	залік
ВБ 2.14	Правоохоронна діяльність митних органів	5	залік
ВБ 2.15	Митний контроль та митне оформлення	5	залік
ВБ 2.16	Інформаційно-аналітичне забезпечення митних органів	5	залік
ВБ 2.17	Митне регулювання	5	залік
ВБ 2.18	Управління в митній службі	5	залік
ВБ 2.19	Техногенна небезпека	5	залік
<b>Загальний обсяг вибіркового компонента</b>		<b>96</b>	
<b>Загальний обсяг освітньої програми</b>		<b>240</b>	

## 2.2. Структурно-логічна схема освітньо-професійної програми Екологія

1 семестр	Українська мова (проф.спр.)	Іноземна мова (проф.спр.)	Вища математика (фах.спр.)	Фізика	Інформатика і системологія	Хімія з основами біогеохімії	Вступ до фаху	Біологія	Технологія виробництва продукції рослинництва
2 семестр	Історія України та етнокультурологія	Іноземна мова (проф.спр.)	Геологія з основами геоморфології	Хімія з основами біогеохімії	Біологія	Загальна екологія	Біоекологія		
3 семестр	Іноземна мова (проф.спр.)	Філософія	Метеорологія і кліматологія	Грунтознавство	Загальна екологія	Методи та засоби вимірювання параметрів довкілля	Екотрофологія	Сільськогосподарська екологія	
4 семестр	Іноземна мова (проф.спр.)	Гідрологія	Ландшафтна екологія	Екологія людини	Урбо-екологія	Радіоекологія	Міжнародна екологічна політика та діяльність	Безпека праці та життєдіяльності	
5 семестр	Моніторинг довкілля	Техно-екологія	Урбо-екологія	Екологічна експертиза	Основи екологічної токсикології	Охорона навколишнього середовища	Агрохімія		
6 семестр	Моніторинг довкілля	Моделювання і прогнозування стану довкілля	Техно-екологія	Екологічна безпека	Природоохоронне законодавство та екологічне прав	Економіка природокористування	Топографія з основами картографії		
7 семестр	Моделювання і прогнозування стану довкілля	Природоохоронне законодавство та екологічне прав	Економіка природокористування	Біопалива: ефективність виробництва і	Аграрна політика та земельні відносини	Екологічна стандартизація	Основи хімічної екології (методи знезараження засобів хімізації)		
8 семестр	Нормування антропогенного навантаження на довкілля	Організація управління в природоохоронній діяльності	Аграрна політика та земельні відносини	Біологічний та санітарний моніторинг	Екологічна паспортизація територій і підприємств	Природоохоронне інспектування	Заповідна справа		

### **3. Форма атестації здобувачів першого (бакалаврського) ступеня вищої освіти**

Форма атестації здобувачів вищої освіти	Атестація здійснюється у формі публічного захисту кваліфікаційної роботи.
Вимоги до кваліфікаційної роботи	<p>Кваліфікаційна робота передбачає розв'язання складної спеціалізованої задачі та/або практичної проблеми у сфері екології, охорони довкілля, збалансованого природокористування і сталого розвитку, що характеризується комплексністю та невизначеністю умов, потребує застосування теоретичних положень і методів наук про довкілля.</p> <p>Кваліфікаційна робота має бути перевірена на плагіат. Кваліфікаційна робота має бути розміщена на сайті закладу вищої освіти або його структурного підрозділу, або у репозитарії закладу вищої освіти.</p>

Атестація завершується видачею документу встановленого зразка про присудження випускнику ступеня бакалавра із присвоєнням кваліфікації:

- освітньої: Бакалавр з екології;
- професійної: Організатор природокористування.

Атестація здійснюється відкрито і публічно



### 3. Матриця відповідності програмних компетентностей компонентам освітньої програми

Навчальні компоненти	Компетентності																					
	Інтегральна компетентність	Загальні компетентності (ЗК)									Спеціальні (фахові) компетентності (ФК)											
		1	2	3	4	5	6	7	8	9	1	2	3	4	5	6	7	8	9	10	11	12
ОК 1	+					+																
ОК 2	+			+																		
ОК 3	+			+																		
ОК 4	+					+																
ОК 5	+												+									
ОК 6	+												+									
ОК 7	+	+											+									
ОК 8	+	+											+									
ОК 9	+	+											+									
ОК 10	+		+																			
ОК 11	+	+											+									
ОК 12	+												+	+								
ОК 13	+	+											+									
ОК 14	+	+											+									
ОК 15	+	+											+	+								
ОК 16	+	+											+	+				+				
ОК 17	+	+											+	+	+							
ОК 18	+	+											+	+		+	+					
ОК 19	+	+											+	+		+	+					
ОК 20	+	+											+	+		+	+					
ОК 21	+	+											+	+		+	+					
ОК 22	+	+											+	+		+	+	+				+
ОК 23	+	+											+	+		+	+	+		+	+	+
ОК 24	+	+											+	+		+	+					
ОК 25	+	+											+			+	+					+
ОК 26	+	+											+			+	+					+
ОК 27	+	+											+			+	+					+
ОК 28	+	+											+	+				+				
ОК 29	+	+	+											+	+		+	+				

**Освітні програми підготовки першого (бакалаврського) рівня вищої освіти.**

Навчальні компоненти	Компетентності																					
	Інтегральна ком- петентність	Загальні компетентності (ЗК)									Спеціальні (фахові) компетентності (ФК)											
		1	2	3	4	5	6	7	8	9	1	2	3	4	5	6	7	8	9	10	11	12
ВБ 1.1	+				+	+																
ВБ 1.2	+		+			+								+								
ВБ 1.3	+																					
ВБ 1.4	+	+	+										+	+		+		+				
ВБ 1.5	+	+											+	+								
ВБ 1.6	+	+										+			+					+		
ВБ 1.7	+	+										+			+					+		
ВБ 1.8	+	+										+			+					+		
ВБ 1.9	+	+										+			+							
ВБ 1.10	+	+										+			+					+		
ВБ 1.11	+	+										+			+		+			+		
ВБ 1.12	+	+	+										+			+						+
ВБ 1.13	+	+										+										
ВБ 1.14	+														+							
ВБ 1.15	+	+										+			+	+						
ВБ 1.16	+	+										+	+									
ВБ 1.17	+	+										+	+									
ВБ 1.18	+														+							
ВБ 1.19	+														+			+				

**5. Матриця забезпечення програмних результатів навчання (ПРН) відповідними компонентами освітньої програми**

Навчальні компоненти	ПРН 1	ПРН 2	ПРН 3	ПРН 4	ПРН 5	ПРН 6	ПРН 7	ПРН 8	ПРН 9	ПРН 10	ПРН 11	ПРН 12	ПРН 13	ПРН 14	ПРН 15	ПРН 16	ПРН 17	ПРН 18	ПРН 19	ПРН 20	ПРН 21	ПРН 22	ПРН 23
ОК 1															+			+	+				
ОК 2														+	+			+	+				
ОК 3														+	+			+	+				
ОК 4															+			+	+				
ОК 5															+			+	+				
ОК 6															+			+	+				
ОК 7			+																				
ОК 8			+																				
ОК 9			+																				
ОК 10								+		+													
ОК 11			+																				
ОК 12		+																					
ОК 13		+											+										
ОК 14			+			+																	
ОК 15		+	+																				
ОК 16						+																	
ОК 17												+										+	+
ОК 18					+		+				+											+	
ОК 19							+				+												
ОК 20							+															+	+
ОК 21							+															+	+
ОК 22					+		+		+			+										+	+
ОК 23				+			+		+			+										+	+
ОК 24									+			+											
ОК 25	+	+																			+		
ОК 26	+			+								+	+			+	+						
ОК 27		+																					
ОК 28																+							

*Освітні програми підготовки першого (бакалаврського) рівня вищої освіти.*

Нав- чальні компо- ненти	ПРН 1	ПРН 2	ПРН 3	ПРН 4	ПРН 5	ПРН 6	ПРН 7	ПРН 8	ПРН 9	ПРН 10	ПРН 11	ПРН 12	ПРН 13	ПРН 14	ПРН 15	ПРН 16	ПРН 17	ПРН 18	ПРН 19	ПРН 20	ПРН 21	ПРН 22	ПРН 23	
ОК 29					+		+				+											+		
ВБ 1.1															+									
ВБ 1.2							+																	
ВБ 1.3	+	+																						
ВБ 1.4					+																	+		
ВБ 1.5		+																						
ВБ 1.6									+															
ВБ 1.7							+																+	+
ВБ 1.8							+																	
ВБ 1.9							+																+	+
ВБ 1.10							+																+	+
ВБ 1.11																							+	+
ВБ 1.12							+		+															
ВБ 1.13						+																		
ВБ 1.14			+																					
ВБ 1.15							+																+	+
ВБ 1.16						+																		
ВБ 1.17			+			+																		
ВБ 1.18																							+	+
ВБ 1.19							+																+	+
ВБ 1.20						+																		
ВБ 1.21									+															
ВБ 1.22						+																		

МІНІСТЕРСТВО ОСВІТИ І НАУКИ УКРАЇНИ  
ВІННИЦЬКИЙ НАЦІОНАЛЬНИЙ АГРАРНИЙ УНІВЕРСИТЕТ

**ОСВІТНЬО-ПРОФЕСІЙНА ПРОГРАМА  
«АГРОНОМІЯ»  
Першого (бакалаврського) рівня вищої освіти  
за спеціальністю 201 Агрономія  
галузі знань 20 Аграрні науки та продовольство  
Кваліфікація: Бакалавр з агрономії**

## ПЕРЕДМОВА

Освітньо-професійна програма (ОПП) для підготовки здобувачів вищої освіти першого (бакалаврського) рівня за спеціальністю 201 Агронімія містить обсяг кредитів ЄКТС, необхідний для здобуття відповідного ступеня вищої освіти; перелік компетентностей випускника; нормативний зміст підготовки здобувачів вищої освіти, сформульований у термінах результатів навчання; форми атестації здобувачів вищої освіти; вимоги до наявності системи внутрішнього забезпечення якості вищої освіти.

Розроблено робочою групою у складі:

Дідур І.М. – кандидат с.-г. наук, доцент кафедри землеробства, ґрунтознавства та агрохімії, декан факультету агрономії та лісівництва;

Вдовенко С.А. – доктор с.-г. наук, доцент кафедри садово-паркового господарства, садівництва та виноградарства;

Ткачук О.П. – доктор с.-г. наук, старший викладач кафедри екології та охорони навколишнього середовища;

Циганський В.І. – кандидат с.-г. наук, старший викладач кафедри рослинництва, селекції та біоенергетичних культур;

Мазур О.В. – кандидат с.-г. наук, в.о. завідувача кафедри рослинництва, селекції та біоенергетичних культур, доцент;

Поліщук М.І. – кандидат с.-г. наук, завідувач кафедри землеробства, ґрунтознавства та агрохімії, доцент.

Перелік нормативних документів, на яких базується стандарт освітньо-професійної програми:

1. Закон “Про вищу освіту” // Електронний ресурс. – Режим доступу: <http://zakon4.rada.gov.ua/laws/show/1556-18>.
2. Наказ МОН “Про затвердження Положення про підвищення кваліфікації та стажування педагогічних і науково-педагогічних працівників вищих навчальних закладів” від 24.01.2013 № 48 // Електронний ресурс. – Режим доступу: <http://zakon3.rada.gov.ua/laws/show/z0488-13>.
3. Національний глосарій 2014 // Електронний ресурс. – Режим доступу: [http://ihed.org.ua/images/biblioteka/glossariy\\_Visha\\_osvita\\_2014\\_tempus-office.pdf](http://ihed.org.ua/images/biblioteka/glossariy_Visha_osvita_2014_tempus-office.pdf).
4. Національний класифікатор України: Класифікатор професій ДК 003:2010 . – К.: Видавництво “Соцінформ”, 2010.
5. Національна рамка кваліфікацій // Електронний ресурс. – Режим доступу: <http://zakon4.rada.gov.ua/laws/show/1341-2011-п>.
6. Перелік галузей знань і спеціальностей // Електронний ресурс. – Режим доступу: <http://zakon4.rada.gov.ua/laws/show/266-2015-п>.
7. Стандарт вищої освіти України першого (бакалаврського) рівня освіти ступеня вищої освіти – бакалавр галузі знань – 20 Аграрні науки та продовольство спеціальності – 201 Агронімія. Затверджено і введено в дію наказом Міністерства освіти і науки України від 05.12.2018 р. № 1339. // Електронний ресурс. – Режим доступу: <https://mon.gov.ua/storage/app/media/vishcha-osvita/zatverdzeni%20standarty/12/21/201-agronomiya-bakalavr.pdf>

**1.Профіль освітньої програми із спеціальності 201 Агрономія**

<b>1- Загальна інформація</b>	
<b>Повна назва вищого навчального закладу та структурного підрозділу</b>	Вінницький національний аграрний університет Факультет агрономії та лісівництва
<b>Ступінь вищої освіти та назва кваліфікації мовою оригіналу</b>	Бакалавр Бакалавр з агрономії
<b>Офіційна назва освітньої програми</b>	Агрономія
<b>Тип диплому та обсяг освітньої програми</b>	Диплом бакалавра, одиничний, 240 кредитів ЄКТС, термін навчання 4 роки
<b>Наявність акредитації</b>	Наказ МОН України від 11.06.2014 р. №2323 л. (на підставі наказу МОН України від 19.12.2016 р. №1565). Термін дії сертифіката до 01.07.2024 р.
<b>Цикл/рівень</b>	НРК України – 6 рівень, FQ – ENEA – перший цикл, EQF-LLL – 6 рівень,
<b>Мова(и) викладання</b>	Українська мова
<b>Термін дії освітньої програми</b>	Термін дії освітньої програми до 1 липня 2024 р.
<b>Інтернет – адреса постійного розміщення опису освітньої програми</b>	<a href="http://www.vsau.org">http://www.vsau.org</a>
<b>2 - Мета програми</b>	
Формування у здобувачів вищої освіти комплексу знань, умінь та навичок для застосування в професійній діяльності у сфері агрономії, спрямованих на вирішення комплексних завдань з організації і технології виробництва високоякісної екологічно безпечної сільськогосподарської продукції та збалансованого природокористування через теоретичне та практичне навчання	
<b>3 - Характеристика програми</b>	
<b>Предметна область, напрям</b>	20 – Аграрні науки та продовольство 201 – Агрономія ОП – мультидисциплінарна; Основні компоненти – агрономія та дотичні – екологія, меліорація, знання іноземної мови – бажано; факультативи – гуманітарні, соціально-економічні, математичні науки. Агрономія – 60%, дотичні – 25%, факультативи – 15%.
<b>Основний фокус освітньої програми та спеціалізації</b>	Технологічні процеси вирощування сільськогосподарських культур Ключові слова: агроном, технологія, вирощування, рослина.
<b>Орієнтація програми</b>	Освітньо-професійна, комбінована (академічна, прикладна). Програма базується на досягненнях сучасної агрономічної науки та орієнтує на напрямки досліджень, на яких може будуватися подальша професійна діяльність.

<b>Особливості програми</b>	Вимагає спеціальної практики тощо.
<b>4 – Придатність випускників до працевлаштування та продовження освіти</b>	
<b>Придатність до працевлаштування</b>	Фахівець здатний виконувати професійну роботу, зазначену в чинній редакції Національного класифікатора України та/або Класифікатор професій ДК 003:2010 International Standard Classification of Occupations 2008 (ISCO-08): Агроном Відповідні робочі місця у аграрних і продовольчих підприємствах, комерційна діяльність, самостійне працевлаштування.
<b>Продовження освіти</b>	Продовження навчання для здобуття другого (магістерського) рівня за цією ж галуззю знань (що узгоджується з отриманим дипломом бакалавра) або суміжною. Набуття додаткових кваліфікацій в системі післядипломної освіти.
<b>5 - Викладання та оцінювання</b>	
<b>Викладання та навчання</b>	Загальний стиль навчання – проблемно-орієнтований. Лекційні курси поєднуються з практичними і лабораторними заняттями. Переважно навчання відбувається в малих групах (до 25 осіб), з дискусіями та підготовкою презентацій самостійно та в малих групах.
<b>Система оцінювання</b>	усні та письмові екзамени, тестування, презентації, тощо.
<b>6- Програмні компетентності</b>	
<b>Інтегральна компетентність</b>	Здатність розв'язувати складні фахові задачі та практичні проблеми в галузі сільськогосподарського виробництва, що передбачає застосування теорій та методів відповідної науки і характеризується комплексністю та відповідністю зональних умов.
<b>Загальні компетентності (ЗК)</b>	<ol style="list-style-type: none"> <li>1. Здатність до абстрактного мислення, аналізу та синтезу.</li> <li>2. Здатність спілкуватися державною мовою як усно, так і письмово.</li> <li>3. Здатність спілкуватися іноземною мовою.</li> <li>4. Знання та розуміння предметної області та розуміння професійної діяльності.</li> <li>5. Здатність застосовувати знання у практичних ситуаціях.</li> <li>6. Навички здійснення безпечної діяльності.</li> <li>7. Здатність до пошуку, оброблення та аналізу інформації з різних джерел.</li> <li>8. Здатність працювати в команді.</li> <li>9. Прагнення до збереження навколишнього середовища.</li> </ol>
<b>Фахові компетентності (ФК)</b>	<ol style="list-style-type: none"> <li>1. Базові знання з агрономічних дисциплін (рослинництво, землеробство, селекція і насінництво сільськогосподарських культур, агрохімія, агрометеорологія, плідівництво, овочівництво, ґрунтознавство, кормовиробництво, механізація в рослинництві, фітопатологія, ентомологія, фітофармакологія та інші).</li> <li>2. Здатність вирощувати, розмножувати сільськогосподарські культури та здійснювати технологічні операції з первинної переробки і зберігання продукції.</li> <li>3. Знання та розуміння основних біологічних і агротехнологічних концепцій, правил і теорій, пов'язаних з вирощуванням культур.</li> </ol>



	<p>щуванням сільськогосподарських та інших рослин.</p> <ol style="list-style-type: none"> <li>4. Уміння застосовувати знання та розуміння фізіологічних процесів сільськогосподарських рослин для розв'язання виробничих технологічних задач.</li> <li>5. Навички оцінювання, інтерпретації й синтезу теоретичної інформації та практичних, виробничих і дослідних даних в галузях сільськогосподарського виробництва.</li> <li>6. Уміння застосування методів статистичної обробки дослідних даних, пов'язаних з технологічними та селекційними процесами в агрономії.</li> <li>7. Уміння науково-обґрунтовано використовувати добрива та засоби захисту рослин, з урахуванням їхніх хімічних і фізичних властивостей та впливу на навколишнє середовище.</li> <li>8. Здатність розв'язувати широке коло проблем та задач в процесі вирощування сільськогосподарських культур, шляхом розуміння їх біологічних особливостей та використання як теоретичних, так і практичних методів.</li> <li>9. Навички управління комплексними діями або проектами, відповідальність за прийняття рішень у конкретних виробничих умовах.</li> <li>10. Вміти застосовувати фахові компетентності, щоб претендувати на первинні посади з агрономічних спеціальностей.</li> </ol>
--	--

**7 - Програмні результати навчання**

<ol style="list-style-type: none"> <li>1. Здатність демонструвати знання і розуміння основ філософії, історії і культури України, що сприяють розвитку загальної політичної культури та активності, формуванню національної гідності й патріотизму, соціалізації особистості, схильності до етичних цінностей, знання економіки й права.</li> <li>2. Розуміння причинно-наслідкових зв'язків розвитку суспільства й уміння їх використовувати в професійній і соціальній діяльності; використання сучасних науково-технічних і культурних досягнень світової цивілізації.</li> <li>3. Володіння українською та іноземною (на вибір – англійською, німецькою, французькою та ін.) мовами, зокрема спеціальною термінологією для проведення літературного пошуку.</li> <li>4. Здатність демонструвати знання й розуміння фундаментальних розділів математики, фізики і хімії в обсязі, необхідному для володіння відповідними знаннями в галузі сільськогосподарського виробництва.</li> <li>5. Здатність демонструвати знання і розуміння ботаніки, мікробіології, генетики, фізіології рослин та екології в обсязі, необхідному для освоєння загально- та спеціалізовано-професійних дисциплін.</li> <li>6. Здатність використовувати статистичні методи опрацювання даних у сільськогосподарському виробництві.</li> <li>7. Здатність володіти на операційному рівні методами спостереження, опису, ідентифікації, класифікації, а також культивування об'єктів і підтримання стабільності агроценозів із збереженням природного різноманіття.</li> <li>8. Здатність демонструвати знання і розуміння дисциплін професійної підготовки (агrometeorології, агрохімії, ґрунтознавства, землеробства, ентомології та фітопатології, меліорації земель, кормовиробництва та лукивництва, механізації виробничих процесів, рослинництва, селекції і насінництва, технології зберігання і переробки продукції</li> </ol>
---

<p>рослинництва та ін.) в обсязі, необхідному для спеціалізованої професійної роботи у галузі сільськогосподарського виробництва.</p> <p>9. Здатність кваліфіковано проектувати й організовувати технології вирощування насінневого та посадкового матеріалу сільськогосподарських культур відповідно до встановлених вимог.</p> <p>10. Здатність кваліфіковано проектувати технології доробки і первинної переробки продукції рослинництва, її зберігання.</p> <p>11. Здатність координувати, інтегрувати й удосконалювати організацію виробничих процесів у сільськогосподарському виробництві.</p> <p>12. Планувати економічно вигідне виробництво рослинницької продукції.</p> <p>13. Організовувати результативні і безпечні умови роботи.</p> <p>14. Вдосконалювати знання і навички за допомогою довідкової та нормативної літератури, відповідної документації для вирішення виробничих завдань, пов'язаних з професійною діяльністю.</p>	
<b>8 - Ресурсне забезпечення реалізації програми</b>	
<b>Кадрове забезпечення</b>	Всі науково-педагогічні працівники, залучені до реалізації освітньої складової освітньо-професійної програми є штатними співробітниками ВНАУ, мають науковий ступінь і вчене звання та підтверджений рівень наукової і професійної активності.
<b>Матеріально-технічне забезпечення</b>	Забезпеченість навчальними приміщеннями, комп'ютерними робочими місцями, мультимедійним обладнанням відповідає потребі. Наявне обладнання, устаткування та програмне забезпечення, необхідне для лабораторних, лабораторно-польових та польових досліджень в агрономії Наявна вся необхідна соціально-побутова інфраструктура, кількість місць в гуртожитках відповідає вимогам.
<b>Інформаційне та навчально-методичне забезпечення</b>	Офіційний веб-сайт <a href="http://www.vsau.org">http://www.vsau.org</a> містить інформацію про освітні програми, навчальну, наукову і виховну діяльність, структурні підрозділи, правила прийому, контакти. Всі зареєстровані користувачі мають необмежений доступ до мережі Інтернет та внутрішньої мережі Інтранет (Сократ). Матеріали навчально-методичного забезпечення освітньо-наукової програми викладені у базі інтернет-ресурсів університету «Софія» Фонд наукової бібліотеки ВНАУ містить 7000 одиниць літератури. Читальний зал забезпечений бездротовим доступом до мережі Інтернет. Всі ресурси бібліотеки доступні через сайту університету: <a href="http://www.vsau.org">http://www.vsau.org</a>
<b>9 - Академічна мобільність</b>	
<b>Національна кредитна мобільність</b>	Можливість продовження навчання у інших вузах України та світу
<b>Міжнародна кредитна мобільність</b>	Участь у міжнародних програмах з навчання та обміну досвідом
<b>Навчання іноземних здобувачів вищої освіти</b>	Можливість навчання іноземних здобувачів вищої освіти

**2. Перелік компонент освітньо-професійної програми та їх логічна послідовність**

**2.1. Перелік компонент освітньої програми**

Код	Компонети освітньої програми	Кількість кредитів	Форма підсумкового контролю
<i>Обов'язкові компоненти</i>			
ОК 1	Історія України та етнокulturологія	5	екзамен
ОК 2	Іноземна мова (проф.спр.)	4	залік
ОК 3	Українська мова (проф.спр.)	4	екзамен
ОК 4	Філософія	4	екзамен
ОК 5	Вища математика	4	екзамен
ОК 6	Хімія	4	екзамен
ОК 7	Ботаніка	5	екзамен
ОК 8	Фізика з основами біофізики	4	екзамен
ОК 9	Фізіологія рослин	5	екзамен
ОК 10	Генетика	5	екзамен
ОК 11	Агрометеорологія	5	залік
ОК 12	Грунтознавство з основами геології	7	екзамен
ОК 13	Ентомологія	5	екзамен
ОК 14	Фітопатологія	5	екзамен
ОК 15	Машини та обладнання і їх використання в рослинництві	5	залік
ОК 16	Землеробство	5	екзамен
ОК 17	Герботологія	5	екзамен
ОК 18	Овочівництво	5	екзамен
ОК 19	Агрохімія	5	екзамен
ОК 20	Плодівництво	5	екзамен
ОК 21	Селекція та насінництво польових культур	5	екзамен
ОК 22	Рослинництво	6	екзамен
ОК 23	Агрофармакологія	5	екзамен
ОК 24	Програмування врожаю	5	залік
ОК 25	Кормовиробництво і луківництво	5	екзамен
ОК 26	Практика навчальна	7	Захист звіту з практики
ОК 27	Практика виробнича	10	Захист звіту з практики
ОК 28	Державний екзамен	5	екзамен
<b>Загальний обсяг обов'язкових компонент</b>		<b>144</b>	
<b>Вибіркові компоненти ОПІ</b>			
<i>Вибірковий блок 1</i>			
ВБ 1.1	Геологія	5	залік
ВБ 1.2	Інформаційні технології	5	залік
ВБ 1.3	Мікробіологія і вірусологія	5	залік
ВБ 1.4	Екологія (фах.спрямув.)	5	залік
ВБ 1.5	Безпека праці та життєдіяльності	5	залік
ВБ 1.6	Аграрна політика та земельні відносини	6	залік, екзамен
ВБ 1.7	Біопалива: ефективність виробництва і споживання в АПК	5	екзамен
ВБ 1.8	С.-г. меліорація	5	залік
ВБ 1.9	Лісівництво та агролісомеліорація	5	залік

**Освітні програми підготовки першого (бакалаврського) рівня вищої освіти.**

ВБ 1.10	Геодезія та земельний кадастр	5	залік
ВБ 1.11	Насіннезнавство	5	залік
ВБ 1.12	Методика наукових досліджень в агрономії	5	залік
ВБ 1.13	Охорона земель	5	залік
ВБ 1.14	Карантин рослин	5	залік
ВБ 1.15	Технічні культури	5	екзамен
ВБ 1.16	Організація с.-г. виробництва	5	залік
ВБ 1.17	Технологія зберігання і переробки продукції рослинництва	5	залік
ВБ 1.18	Стандартизація та управління якістю продукції рослинництва	5	залік
ВБ 1.19	Аграрна економіка і підприємництво	5	залік
<b>Загальний обсяг вибіркового компонента блоку 1</b>		<b>96</b>	
<b>Вибірковий блок 2</b>			
ВБ 2.1	Геологія	5	залік
ВБ 2.2	Інформаційні технології	5	залік
ВБ 2.3	Мікробіологія і вірусологія	5	залік
ВБ 2.4	Екологія (фах.спрямув.)	5	залік
ВБ 2.5	Безпека праці та життєдіяльності	5	залік
ВБ 2.6	Аграрна політика та земельні відносини	6	залік, екзамен
ВБ 2.7	Біопалива: ефективність виробництва і споживання в АПК	5	екзамен
ВБ 2.8	Природоохоронні технології в землеробстві	5	залік
ВБ 2.9	Фітомеліорація ґрунту	5	залік
ВБ 2.10	Безпека праці та життєдіяльності	5	залік
ВБ 2.11	Насіннезнавство	5	залік
ВБ 2.12	Охорона земель	5	залік
ВБ 2.13	Розширене відтворення родючості ґрунтів	5	залік
ВБ 2.14	Мікробіологія ґрунту	5	залік
ВБ 2.15	Екологічне рослинництво	5	екзамен
ВБ 2.16	Рекультивация земель	5	залік
ВБ 2.17	Земельний кадастр	5	залік
ВБ 2.18	Технологія зберігання і переробки продукції рослинництва	5	залік
ВБ 2.19	Стандартизація та управління якістю продукції рослинництва	5	залік
<b>Загальний обсяг вибіркового компонента блоку 2</b>		<b>96</b>	
<b>Загальний обсяг освітньої програми</b>		<b>240</b>	

2.2. Структурно-логічна схема освітньо-професійної програми Агрономія

1 семестр	Іноземна мова (проф. спр.)	Вища математика	Фізика з основами біофізики	Хімія	Ботаніка	Інформаційні технології	Агрометеорологія	Теологія	Вступ до фаху	Агробіоценологія
2 семестр	Історія України та етнологія	Українська мова	Іноземна мова (проф. спр.)	Ботаніка	Фізіологія рослин	Грунтознавство з основами геології	Лісівництво та агролісомеліорація	Мікробіологія і вірусологія		
3 семестр	Іноземна мова (проф. спр.)	Філософія	Екологія	Фізіологія рослин	Грунтознавство з основами геології	Ентомологія	Фітопатологія	Машини та обладнання і їх використання у рослинництві	Радіобіологія	
4 семестр	Іноземна мова (проф. спр.)	Генетика	Грунтознавство з основами геології	Машини та обладнання і їх використання у рослинництві	Землеробство	Безпека праці та життєдіяльності				
5 семестр	Землеробство	Герботологія	Агрохімія	Овочівництво	С.-г. меліорація	Насіннезнавство	Методика наукових досліджень в агрономії			
6 семестр	Рослинництво	Агрохімія	Плодівництво	Селекція та насінництво польових культур	Охорона земель	Карантин рослин				
7 семестр	Рослинництво	Біопалива: ефективність виробництва і споживання в АПК	Геодезія та земельний кадастр	Аграрна політика та земельні відносини	Організація с.-г. виробництва	Технологія зберігання і переробки продукції рослинництва				
8 семестр	Агрофармакологія	Кормовиробництво і лувківництво	Програмування врожаю	Аграрна політика та земельні відносини	Системи застосування добрив	Технічні культури	Стандартизація та управління якістю продукції рослинництва	Аграрна економіка і підприємництво		

### **3. Форма атестації здобувачів вищої освіти**

Атестація випускників освітньої програми спеціальності 201 – Агрономія проводиться у формі атестаційного екзамену або публічного захисту (демонстрації) кваліфікаційної роботи та завершується видачею документу встановленого зразка про присудження йому ступеня бакалавра із присвоєнням кваліфікації:

- освітньої: Бакалавр з агрономії;
- професійної: Технолог з агрономії

Атестація здійснюється відкрито і публічно.

Вимоги до кваліфікаційної роботи	<p>Кваліфікаційна робота має передбачати розв'язання складної спеціалізованої задачі або практичної проблеми в агрономії, що характеризується комплексністю та невизначеністю умов, із застосуванням положень і методів аграрних наук.</p> <p>У кваліфікаційній роботі не може бути академічного плагіату, фальсифікації та списування. Кваліфікаційна робота має бути оприлюднена на офіційному сайті закладу вищої освіти або його структурного підрозділу, або у репозитарії закладу вищої освіти.</p>
Вимоги до атестаційного екзамену	<p>Атестаційний екзамен є комплексною перевіркою рівня відповідності компетентностей випускників стандарту вищої освіти.</p>

#### 4. Матриця відповідності програмних компетентностей компонентам освітньої програми

Навчальні компоненти	Компетентності																			
	Інтегральна компетен- тність	Загальні компетентності (ЗК)									Спеціальні (фахові) компетентності (ФК)									
		1	2	3	4	5	6	7	8	9	1	2	3	4	5	6	7	8	9	10
ОК 1	+	+																		
ОК 2	+			+																
ОК 3	+		+																	
ОК 4	+	+			+															
ОК 5	+													+	+					
ОК 6	+															+				
ОК 7	+			+	+									+						
ОК 8	+	+			+															
ОК 9	+			+	+															
ОК 10	+	+	+	+					+											
ОК 11	+												+							
ОК 12	+	+						+								+				
ОК 13	+						+	+		+	+							+	+	
ОК 14	+						+	+		+	+							+	+	
ОК 15	+					+					+							+		
ОК 16	+	+								+	+		+				+	+		
ОК 17	+										+									
ОК 18	+														+					
ОК 19	+	+									+	+	+	+			+	+	+	
ОК 20	+										+		+				+	+		
ОК 21	+										+		+				+	+		
ОК 22	+										+	+	+	+				+	+	
ОК 23	+										+	+	+					+		
ОК 24	+										+	+	+	+			+	+	+	
ОК 25	+										+	+	+					+	+	
ОК 26	+										+	+	+	+				+	+	

**Освітні програми підготовки першого (бакалаврського) рівня вищої освіти.**

Навчальні компоненти	Компетентності																			
	Інтегральна компетенція	Загальні компетентності (ЗК)									Спеціальні (фахові) компетентності (ФК)									
		1	2	3	4	5	6	7	8	9	1	2	3	4	5	6	7	8	9	10
ОК 27	+									+	+	+	+					+	+	+
ОК 28	+									+	+	+	+					+	+	+
ВБ 1.1	+	+																		
ВБ 1.2	+				+															
ВБ 1.3	+					+	+													
ВБ 1.4	+												+							
ВБ 1.5	+					+	+													
ВБ 1.6	+						+													
ВБ 1.7	+				+	+	+													
ВБ 1.8	+				+	+	+													
ВБ 1.9	+														+					
ВБ 1.10	+																		+	
ВБ 1.11	+	+			+															
ВБ 1.12	+					+				+										
ВБ 1.13	+												+							
ВБ 1.14	+												+	+						
ВБ 1.15	+										+									
ВБ 1.16	+						+													
ВБ 1.17	+					+														
ВБ 1.18	+																	+		
ВБ 1.19	+									+	+	+	+					+		+



**5. Матриця забезпечення програмних результатів навчання**

Навчальні компоненти	ПР Н 1	ПР Н 2	ПР Н 3	ПР Н 4	ПР Н 5	ПР Н 6	ПР Н 7	ПР Н 8	ПР Н 9	ПР Н 10	ПР Н 11	ПР Н 12	ПР Н 13	ПР Н 14
ОК 1	+	+												
ОК 2			+											
ОК 3			+											
ОК 4	+	+												
ОК 5				+										
ОК 6				+										
ОК 7				+										
ОК 8					+									
ОК 9					+									
ОК 10				+										
ОК 11					+									
ОК 12					+									
ОК 13							+	+						
ОК 14							+	+						
ОК 15					+			+						
ОК 16					+			+						
ОК 17								+						
ОК 18						+								
ОК 19								+	+		+			
ОК 20					+			+						
ОК 21								+	+		+			
ОК 22								+	+		+			
ОК 23								+	+		+			
ОК 24								+	+		+			
ОК 25								+	+		+			
ОК 26								+	+		+			
ОК 27								+	+					
ОК 28								+	+		+			
ВБ 1.1	+													
ВБ 1.2					+									
ВБ 1.3		+			+									
ВБ 1.4					+			+						
ВБ 1.5					+									
ВБ 1.6					+									
ВБ 1.7								+						
ВБ 1.8								+						
ВБ 1.9						+			+			+		
ВБ 1.10					+									
ВБ 1.11	+	+												
ВБ 1.12							+							
ВБ 1.13					+			+						
ВБ 1.14					+			+						
ВБ 1.15					+									
ВБ 1.16					+									
ВБ 1.17					+									
ВБ 1.18								+	+					
ВБ 1.19								+	+		+			

МІНІСТЕРСТВО ОСВІТИ І НАУКИ УКРАЇНИ  
ВІННИЦЬКИЙ НАЦІОНАЛЬНИЙ АГРАРНИЙ УНІВЕРСИТЕТ

**ОСВІТНЬО-ПРОФЕСІЙНА ПРОГРАМА  
«ЗАХИСТ І КАРАНТИН РОСЛИН»  
Першого (бакалаврського) рівня вищої освіти  
за спеціальністю 202 Захист і карантин рослин  
галузі знань 20 Аграрні науки та продовольство  
Кваліфікація: Бакалавр з захисту і карантину рослин**

**ЛИСТ ПОГОДЖЕННЯ**  
**освітньо-професійної програми**

Рівень вищої освіти  
Галузь знань  
Спеціальність  
Освітня кваліфікація

перший  
20 Аграрні науки та продовольство  
202 Захист і карантин рослин  
Бакалавр з захисту і карантину рослин

**РОЗРОБЛЕНО І СХВАЛЕНО**

Кафедрою ботаніки, генетики  
та захисту рослин  
Протокол № \_\_\_\_\_  
від «\_\_\_» \_\_\_\_\_ 2020 р.  
Зав. кафедри

\_\_\_\_\_ Н.В. Пінчук  
підпис

**ПОГОДЖЕНО**

Проректор з науково-педагогічної та  
навчальної роботи, голова Науково-  
методичної комісії університету  
Протокол НМК № \_\_\_\_\_  
від «\_\_\_» \_\_\_\_\_ 2020 р.

\_\_\_\_\_ І.В. Гунько  
підпис

**ПОГОДЖЕНО**

Директор навчально-наукового  
центру  
\_\_\_\_\_ О.М.Тітаренко  
підпис

«\_\_\_» \_\_\_\_\_ 2020 р.

**ПОГОДЖЕНО**

Декан факультету агрономії та  
лісівництва  
\_\_\_\_\_ І.М.Дідур  
підпис

«\_\_\_» \_\_\_\_\_ 2020 р.

## ПЕРЕДМОВА

Освітньо-професійна програма (ОПП) для підготовки здобувачів вищої освіти першого (бакалаврського) рівня за спеціальністю 202 Захист і карантин рослин містить обсяг кредитів ЄКТС, необхідний для здобуття відповідного ступеня вищої освіти; перелік компетентностей випускника; нормативний зміст підготовки здобувачів вищої освіти, сформульований у термінах результатів навчання; форми атестації здобувачів вищої освіти; вимоги до наявності системи внутрішнього забезпечення якості вищої освіти.

*Розроблено робочою групою у складі:*

Пінчук Н.В. – кандидат с.-г. наук, доцент, завідувач кафедри ботаніки, генетики та захисту рослин, гарант програми;

Дідур І.М. – кандидат с.-г. наук, доцент кафедри землеробства, ґрунтознавства та агрохімії, декан факультету агрономії та лісівництва;

Мамалига В.С. – кандидат біологічних наук, професор кафедри ботаніки, генетики та захисту рослин;

Циганський В.І. – кандидат с.-г. наук, старший викладач кафедри рослинництва, селекції та біоенергетичних культур;

Вергелес П.М. – кандидат с.-г. наук, доцент кафедри ботаніки, генетики та захисту рослин;

Рудська Н.О. – кандидат с.-г. наук, старший викладач кафедри ботаніки, генетики та захисту рослин;

Неїлик М.М. – кандидат с.-г. наук, старший викладач кафедри землеробства, ґрунтознавства та агрохімії.

*Рецензії-відгуки зовнішніх стейкхолдерів:*

Жосан В.В. – начальник управління фітосанітарної безпеки Головного управління Держпродспоживслужби у Вінницькій області;

Колосовський В.І. – регіональний керівник компанії «Corteva».

*Перелік нормативних документів, на яких базується стандарт освітньо-професійної програми:*

1. Закон “Про вищу освіту” // Електронний ресурс. – Режим доступу: <http://zakon4.rada.gov.ua/laws/show/1556-18>.

2. Наказ МОН “Про затвердження Положення про підвищення кваліфікації та стажування педагогічних і науково-педагогічних працівників вищих навчальних закладів” від 24.01.2013 № 48 // Електронний ресурс. – Режим доступу: <http://zakon3.rada.gov.ua/laws/show/z0488-13>.

3. Національний глосарій 2014 // Електронний ресурс. – Режим доступу: [http://ihed.org.ua/images/biblioteka/glossariy\\_Visha\\_osvita\\_2014\\_tempus-office.pdf](http://ihed.org.ua/images/biblioteka/glossariy_Visha_osvita_2014_tempus-office.pdf).

4. Національний класифікатор України: Класифікатор професій ДК 003:2010. – К.: Видавництво “Соцінформ”, 2010.

5. Національна рамка кваліфікацій // Електронний ресурс. – Режим доступу: <http://zakon4.rada.gov.ua/laws/show/1341-2011-п>.

6. Стандарт вищої освіти України першого (бакалаврського) рівня освіти ступеня вищої освіти – бакалавр галузі знань – 20 Аграрні науки та продовольство спеціальності –

***Освітні програми підготовки першого (бакалаврського) рівня вищої освіти.***

---

202 Захист і карантин рослин. Затверджено і введено в дію наказом Міністерства освіти і науки України від 22.12.2018 р.№ 1442. // Електронний ресурс. – Режим доступу: <https://mon.gov.ua/storage/app/media/vishcha-osvita/zatverdzeni%20standarty/12/26/202-zakhist-i-karantin-roslin-bakalavr.pdf>

## 1. Профіль освітньої програми із спеціальності 202 Захист і карантин рослин

<b>1- Загальна інформація</b>	
<b>Повна назва вищого навчального закладу та структурного підрозділу</b>	Вінницький національний аграрний університет Факультет агрономії та лісівництва
<b>Ступінь вищої освіти та назва кваліфікації мовою оригіналу</b>	Бакалавр Бакалавр з захисту і карантину рослин
<b>Офіційна назва освітньої програми</b>	Захист і карантин рослин
<b>Тип диплому та обсяг освітньої програми</b>	Диплом бакалавра, одиничний, 240 кредитів ЄКТС, термін навчання 3 роки і 10 місяців
<b>Наявність акредитації</b>	Заплановано проходження акредитації у 2021 р.
<b>Цикл/рівень</b>	НРК України – 6 рівень, FQ – ENEA – перший цикл, EQF-LLL – 6 рівень,
<b>Передумови</b>	Умови вступу визначаються «Положенням про прийом на навчання до Вінницького національного аграрного університету на здобуття ступеня бакалавра на основі повної загальної середньої освіти».
<b>Мова(и) викладання</b>	Українська мова
<b>Термін дії освітньої програми</b>	До акредитації
<b>Інтернет – адреса постійного розміщення опису освітньої програми</b>	<a href="https://vsau.org">https://vsau.org</a>
<b>2 - Мета програми</b>	
Підготовка фахівців із захисту і карантину рослин здатних до професійного вирішення виробничих питань рентабельного і екологічно безпечного захисту сільськогосподарських, лікарських, декоративних, культур, лісових насаджень тощо від шкідливих організмів	
<b>3 – Характеристика освітньої програми</b>	
<b>Предметна область, (галузь знань, спеціальність, спеціалізація (за наявності))</b>	Галузь знань 20 – Аграрні науки та продовольство Спеціальність 202 – Захист і карантин рослин
<b>Орієнтація освітньої програми</b>	Освітньо-професійна. Програма базується на досягненнях сучасної науки із захисту рослин та орієнтує на напрямки досліджень, на яких може будуватися подальша професійна діяльність
<b>Основний фокус освітньої програми та спеціалізації</b>	Освітньо-професійна програма має на меті підготовку фахівців, здатних проводити на високому науковому та методичному рівні польові та лабораторні дослідження із вивченням морфологічних, біологічних, особливостей шкідливих організмів та ефективності засобів захисту рослин, а на підставі аналізу отриманих експериментальних даних прогнозувати ступінь шкідливості шкідників, хвороб і бур'янів, розробляти та здійснювати плани з інтегрованих систем захисту рослин. Ключові слова: захист рослин, карантин рослин, хвороби і шкідники рослин, бур'яни.

<p><b>Особливості програми</b></p>	<p>Освітньо-професійна програма є основою для поглибленого вивчення обов'язкових і вибіркових компонентів (навчальних дисциплін), які передбачені циклами загальної та спеціальної підготовки. Обов'язковою умовою ОПП є проходження виробничої практики у аграрних підприємствах різних форм власності.</p> <p>Можливість здобуття вищої освіти за дуальною формою навчання. Застосування у навчанні сучасних інформаційно-комунікаційних технологій.</p>
<p align="center"><b>4 – Придатність випускників до працевлаштування та подальшого навчання</b></p>	
<p><b>Придатність до працевлаштування</b></p>	<p>Фахівець здатний виконувати професійну роботу, зазначену в чинній редакції Національного класифікатора України та/або Класифікатор професій ДК 003:2010 International Standard Classification of Occupations 2008 (ISCO-08): 3212 Інспектора із захисту рослин, і може займати первинні посади: інспектора із карантину рослин, дослідника із захисту рослин, агронома із захисту рослин, агронома із захисту рослин відповідно до (ДК 003:2010). 3449 Державного інспектора з карантину рослин</p>
<p><b>Подальше навчання</b></p>	<p>Продовження навчання на другому (магістерському) рівні. Набуття додаткових кваліфікацій в системі післядипломної освіти.</p>
<p align="center"><b>5 - Викладання та оцінювання</b></p>	
<p><b>Викладання та навчання</b></p>	<p>Студентоцентроване навчання, використання інноваційних технологій у навчанні, самонавчання, кредитно-трансферна система організації навчання, електронне навчання в системі АСУ «Сократ», використання студентами електронних бібліотек для навчання, проблемно-орієнтоване навчання, навчання через навчальну та виробничу практику.</p> <p>Викладання навчальних дисциплін за освітньою програмою проводиться у вигляді: лекції, мультимедійних лекцій, практичних занять, лабораторних робіт, самостійного навчання на основі використання навчальних посібників, підручників та конспектів, консультації з викладачами.</p>
<p><b>Оцінювання</b></p>	<p>Система оцінювання знань студентів включає поточний, проміжний та семестровий контроль знань з кожної навчальної дисципліни, оцінювання результатів практик.</p> <p>Іспити та заліки проводяться відповідно до вимог «Положення про порядок оцінювання знань здобувачів вищої освіти у Вінницькому національному аграрному університеті».</p>
<p align="center"><b>6- Програмні компетентності</b></p>	
<p><b>Інтегральна компетентність</b></p>	<p>Здатність розв'язувати складні спеціалізовані задачі та практичні проблеми професійної діяльності з захисту і карантину рослин або у процесі навчання, що характеризуються комплексністю та невизначеністю умов, з використанням теорій і методів біології та аграрних наук.</p>
<p><b>Загальні компетентності (ЗК)</b></p>	<ol style="list-style-type: none"> <li>1. Здатність до абстрактного мислення, аналізу та синтезу.</li> <li>2. Здатність застосовувати знання у практичних ситуаціях.</li> <li>3. Знання і розуміння предметної області та розуміння про-</li> </ol>

	<p>фесійної діяльності.</p> <p>4. Здатність спілкуватися державною мовою як усно, так і письмово.</p> <p>5. Здатність спілкуватися іноземною мовою, здатність до роботи в іншомовному середовищі.</p> <p>6. Навички використання інформаційних і комунікаційних технологій для професійної діяльності.</p> <p>7. Здатність вчитися і оволодівати сучасними знаннями та пошуку.</p> <p>8. Здатність генерувати нові ідеї (креативність).</p> <p>9. Здатність приймати обґрунтовані рішення.</p> <p>10. Здатність працювати в команді.</p> <p>11. Здатність працювати в міжнародному контексті.</p> <p>12. Навички здійснення безпечної діяльності.</p> <p>13. Здатність реалізувати свої права і обов'язки як члена суспільства, усвідомлювати цінності громадянського (вільного демократичного) суспільства та необхідність його сталого розвитку, верховенства права, прав і свобод людини і громадянина в Україні.</p> <p>14. Здатність зберігати та примножувати моральні, культурні, наукові цінності і досягнення суспільства на основі розуміння історії та закономірностей розвитку предметної області, її місця у загальній системі знань про природу і суспільство та у розвитку суспільства, техніки і технологій, використовувати різні види та форми рухової активності для активного відпочинку та ведення здорового способу життя.</p>
<p><b>Фахові компетентності спеціальності (ФК)</b></p>	<p>1. Здатність проводити фітосанітарну діагностику хвороб рослин, комах, кліщів, нематод, гризунів та бур'янів за сучасними принципами і методами.</p> <p>2. Здатність інспектувати об'єкти регулювання з метою забезпечення дотримання ними фітосанітарних заходів у процесі виробництва, зберігання, транспортування, реалізації, експорту, імпорту, транзиту продукції рослинного походження.</p> <p>3. Здатність прогнозувати процеси розвитку і поширення шкідливих організмів.</p> <p>4. Здатність виявляти, локалізувати і ліквідувати регульовані шкідливі організми за результатами інспектування та фітосанітарної експертизи.</p> <p>5. Здатність розробляти і застосовувати технології захисту рослин на об'єктах сільськогосподарського та іншого призначення.</p> <p>6. Здатність оцінювати фітосанітарні ризики (біологічні, екологічні, економічні) внаслідок занесення чи поширення регульованих шкідливих організмів.</p> <p>7. Здатність здійснювати фітосанітарний моніторинг щодо виявлення, ідентифікації та визначення особливостей біології та екології шкідливих організмів в Україні та відповідно до угод СОТ, СФЗ, європейських вимог.</p> <p>8. Здатність застосовувати агротехнічні, біологічні, організа-</p>



	<p>ційно-господарські методи для довгострокового регулювання розвитку та поширення шкідливих організмів до господарсько-невідчутного рівня на основі прогнозу, економічних порогів шкідливості, ефективності дії корисних організмів, енергоощадних та природоохоронних технологій, які забезпечують надійний захист рослин і екологічну безпеку довкілля.</p> <p>9. Здатність організовувати заходи із захисту і карантину рослин підприємствами, установами, організаціями усіх форм власності та громадянами, діяльність яких пов'язана з користуванням землею, водними об'єктами, вирощуванням рослин сільськогосподарського та іншого призначення, їх реалізацією, переробкою, зберіганням і використанням відповідно до угод СОТ, СФЗ, європейських вимог.</p> <p>10. Здатність організовувати роботи зі зберігання, транспортування, торгівлі та застосування засобів захисту рослин, спрямовані на адаптацію європейських вимог.</p>
--	--

### **7 - Програмні результати навчання**

1. Володіти знаннями, що сприяють розвитку загальної політичної культури та активності, формуванню національної гідності і патріотизму, соціалізації особистості, схильності до етичних цінностей.
2. Розуміти причинно-наслідкові зв'язки розвитку господарств сільськогосподарського призначення усіх форм власності та використовувати в професійній діяльності фахівця з захисту і карантину рослин
3. Вільно спілкуватися усно і письмово українською та іноземною мовами з професійних питань, що належать до спеціальності «Захист і карантин рослин».
4. Знати і розуміти математику та природничі науки в обсязі, необхідному для професійної діяльності із захисту і карантину рослин.
5. Коректно використовувати доцільні математичні і статистичні методи та інформаційні технології у професійній діяльності.
6. Коректно використовувати доцільні методи спостереження, опису, ідентифікації, класифікації, культивування об'єктів агробіоценозів та підтримання їх стабільності для збереження природного різноманіття.
7. Скласти технологічні карти для організації заходів із захисту рослин.
8. Уміти координувати, інтегрувати та удосконалювати організацію виробничих процесів під час проведення заходів із захисту рослин.
9. Ефективно планувати час для отримання прогнозованих результатів діяльності із захисту і карантину рослин.
10. Навчати, контролювати і оцінювати професійні навички працівників, задіяних у виконанні заходів із захисту і карантину рослин.
11. Дотримуватися вимог законодавства у сфері захисту і карантину рослин та оперативно реагувати на зміни в законодавстві.
12. Дотримуватися вимог охорони праці.
13. Використовувати інструменти демократичної правової держави в професійній та громадській діяльності.
14. Застосовувати міжнародні та національні стандарти і практики в професійній діяльності.
15. Усвідомлювати цінність захисту незалежності, територіальної цілісності та демократичного устрою України.
16. Знати основні історичні етапи розвитку предметної області.

### **8 - Ресурсне забезпечення реалізації програми**

**Освітні програми підготовки першого (бакалаврського) рівня вищої освіти.**

<p><b>Кадрове забезпечення</b></p>	<p>Всі науково-педагогічні працівники, залучені до реалізації освітньо-професійної програми є штатними співробітниками ВНАУ, мають науковий ступінь і вчене звання та підтверджений рівень наукової і професійної активності.</p>
<p><b>Матеріально-технічне забезпечення</b></p>	<p>Забезпеченість навчальними приміщеннями, комп'ютерними робочими місцями, мультимедійним обладнанням відповідає потребі.</p> <p>Наявне обладнання та устаткування необхідне для лабораторних, лабораторно-польових та польових досліджень в рамках реалізації освітньої програми.</p> <p>Наявна вся необхідна соціально-побутова інфраструктура, кількість місць в гуртожитках є достатніми для забезпечення навчального процесу та дозвілля здобувачів.</p>
<p><b>Інформаційне та навчально-методичне забезпечення</b></p>	<p>Офіційний веб-сайт <a href="http://www.vsau.org">http://www.vsau.org</a> містить інформацію про структуру університету, навчальну, наукову і виховну діяльність, структурні підрозділи, правила прийому, контакти. На сайті висвітлені установчі документи, положення та освітні програми. Всі зареєстровані користувачі мають необмежений доступ до електронної автоматизованої системи управління вузом «Сократ». Система складається із ряду взаємопов'язаних підсистем, таких як «АСУ-Деканат», «Персональний кабінет студента», «Персональний кабінет викладача», бібліотечна система «Софія», «Репозиторій», система електронного тестування «WEB-тезаурус» тощо.</p> <p>Матеріали навчально-методичного забезпечення освітньо-професійної програми викладені у репозиторії університету та відповідних картках навчальних дисциплін.</p> <p>Фонд наукової бібліотеки ВНАУ містить 8000 одиниць літератури.</p> <p>Читальні зали забезпечені бездротовим безкоштовним доступом до мережі Інтернет. Всі ресурси бібліотеки доступні через сайт університету: <a href="http://www.vsau.org">http://www.vsau.org</a></p>
<p><b>9 - Академічна мобільність</b></p>	
<p><b>Національна кредитна мобільність</b></p>	<p>Допускається перезарахування кредитів, отриманих в інших національних закладах вищої освіти, шляхом їх порівняння (відповідність змісту дисципліни ОПП, загальний обсяг у годинах та кредитах ЄКТС, форми підсумкового контролю).</p>
<p><b>Міжнародна кредитна мобільність</b></p>	<p>Програма розвиває перспективи участі та стажування у науково-дослідних проектах та програмах академічної мобільності за кордоном. Підписані угоди про співпрацю між Вінницьким національним аграрним університетом та вищими навчальними закладами зарубіжних країн-партнерів, зокрема з Пловдівським університетом (2019-2024 рр.), Національним аграрним університетом Вірменії (2018-2022 рр.), Аграрним університетом Грузії (12.01.2016-12.01.2021рр.), Академією сільськогосподарських наук Грузії (03.10.2013-безстроковий), Державним університетом Іллі (13.05.2016-13.05.2021 рр.), Латвійським університетом (2019-2024 рр.), Варшавським університетом Природничих наук (19.09.2018-19.09.2022 рр.), Білоруською державною сільськогосподарською академією (2017-2021 рр.), Курською державною сільськогоспо-</p>

*Освітні програми підготовки першого (бакалаврського) рівня вищої освіти.*

---

	дарською академією (23.02.2017-23.02.2022 рр.), Уральським державним аграрним університетом (20.01.2017-20.01.2022 рр.), Університетом «Овідіус» в м. Константа (06.06.2016-06.06.2021 рр.), Словацьким сільськогосподарським університетом в Нітра (2017-2021 рр.), Університетом Болоньї 2018-2022 рр.).
<b>Навчання іноземних здобувачів вищої освіти</b>	Можливість навчання іноземних здобувачів вищої освіти проводиться на загальних умовах згідно ліцензії за акредитованими освітніми програмами.

**2. Перелік компонент освітньо-професійної програми та їх логічна послідовність**

**2.1. Перелік компонент освітньої програми**

<b>Код</b>	<b>Компоненти освітньої програми</b>	<b>Кількість кредитів</b>	<b>Форма підсумкового контролю</b>
<i><b>Обов'язкові компоненти ОПП</b></i>			
ОК 1	Історія України та етнокulturологія	5	екзамен
ОК 2	Українська мова (проф.спр.)	5	екзамен
ОК 3	Іноземна мова (проф.спр.)	5	залік
ОК 4	Філософія	4	екзамен
ОК 5	Вища математика	5	екзамен
ОК 6	Хімія	5	екзамен
ОК 7	Ботаніка	6	екзамен
ОК 8	Фізика з основами біофізики	4	екзамен
ОК 9	Фізіологія рослин	5	екзамен
ОК 10	Генетика	4	екзамен
ОК 11	Агрометеорологія	5	залік
ОК 12	Ґрунтознавство з основами геології	6	екзамен
ОК 13	Сільськогосподарська вірусологія	5	залік
ОК 14	Мікробіологія	5	залік
ОК 15	Загальна мікологія	5	екзамен
ОК 16	Фітопатологія сільськогосподарська	5	екзамен
ОК 17	Методика наукових досліджень	4	залік
ОК 18	Землеробство	6	екзамен
ОК 19	Ентомологія сільськогосподарська	5	екзамен
ОК 20	Герботологія	6	екзамен
ОК 21	Карантин рослин	5	екзамен
ОК 22	Моніторинг поширення і прогноз розвитку шкідників, хвороб і бур'янів	5	екзамен
ОК 23	Агротоксикологія	4	екзамен
ОК 24	Агрофармакологія	5	екзамен
ОК 25	Аграрна економіка і підприємництво	4	залік
ОК 26	Теологія	5	залік
ОК 27	Інформаційні технології	6	залік
ОК 28	Безпека праці та життєдіяльності	5	залік
ОК 29	Агрохімія	5	залік
ОК 30	Рослинництво з основами кормовиробництва	6	екзамен
ОК 31	Аграрна політика та земельні відносини	5	залік, екзамен
ОК 32	Біопалива: ефективність виробництва і споживання в АПК	4	екзамен
ОК 33	<b>Практика навчальна</b>	3	залік
ОК 34	<b>Практика виробнича</b>	8	залік
ОК 35	<b>Атестаційний екзамен</b>	4	екзамен
ОК 36	<b>Кваліфікаційна робота</b>	6	захист
<b>Загальний обсяг обов'язкових компонент</b>		<b>180</b>	-
<i><b>Вибіркові компоненти ОПП</b></i>			
ВБ 1	1. Машина та обладнання і їх використання в захисті рослин	5	залік

***Освітні програми підготовки першого (бакалаврського) рівня вищої освіти.***

	2. Зоофаги і бактеріофаги		
ВБ 2	1. Екологія (фах.спрямув.)	5	залік
	2. Державна фітосанітарна діяльність		
ВБ 3	1. Імунітет рослин	5	залік
	2. Міжнародна карантинна діяльність		
ВБ 4	1. Плодівництво і овочівництво	5	залік
	2. Селекція стійкості рослин		
ВБ 5	1. Родентологія	5	залік
	2. Карантинні хвороби		
ВБ 6	1. Хвороби і шкідники плодоовочевих, лісових, садово-паркових, лікарських та малопоширених культур культур	5	залік
	2. Природоохоронне законодавство		
ВБ 7	1. Фітонцидологія	5	залік
	2. Карантинні шкідники		
ВБ 8	1. Технологія зберігання і переробки продукції рослинництва	5	залік
	2. Карантинні бур'яни		
ВБ 9	1. Захист плодоовочевих культур	5	залік
	2. Комплексний карантинний захист		
ВБ 10	1. Інтегрований та біологічний захист рослин	5	залік
	2. Географічні інформаційні системи і технології у захисті рослин		
ВБ 11	1. Радіобіологія	5	залік
	2. Біотехнологія у захисті рослин		
ВБ 12	1. Стандартизація та управління якістю продукції рослинництва	5	залік
	2. Профілактика карантинних об'єктів		
<b><i>Загальний обсяг вибіркового компонента</i></b>		<b>60</b>	
<b>Загальний обсяг освітньої програми</b>		<b>240</b>	

## 2.2. Структурно-логічна схема освітньо-професійної програми 202 «Захист і карантин рослин»

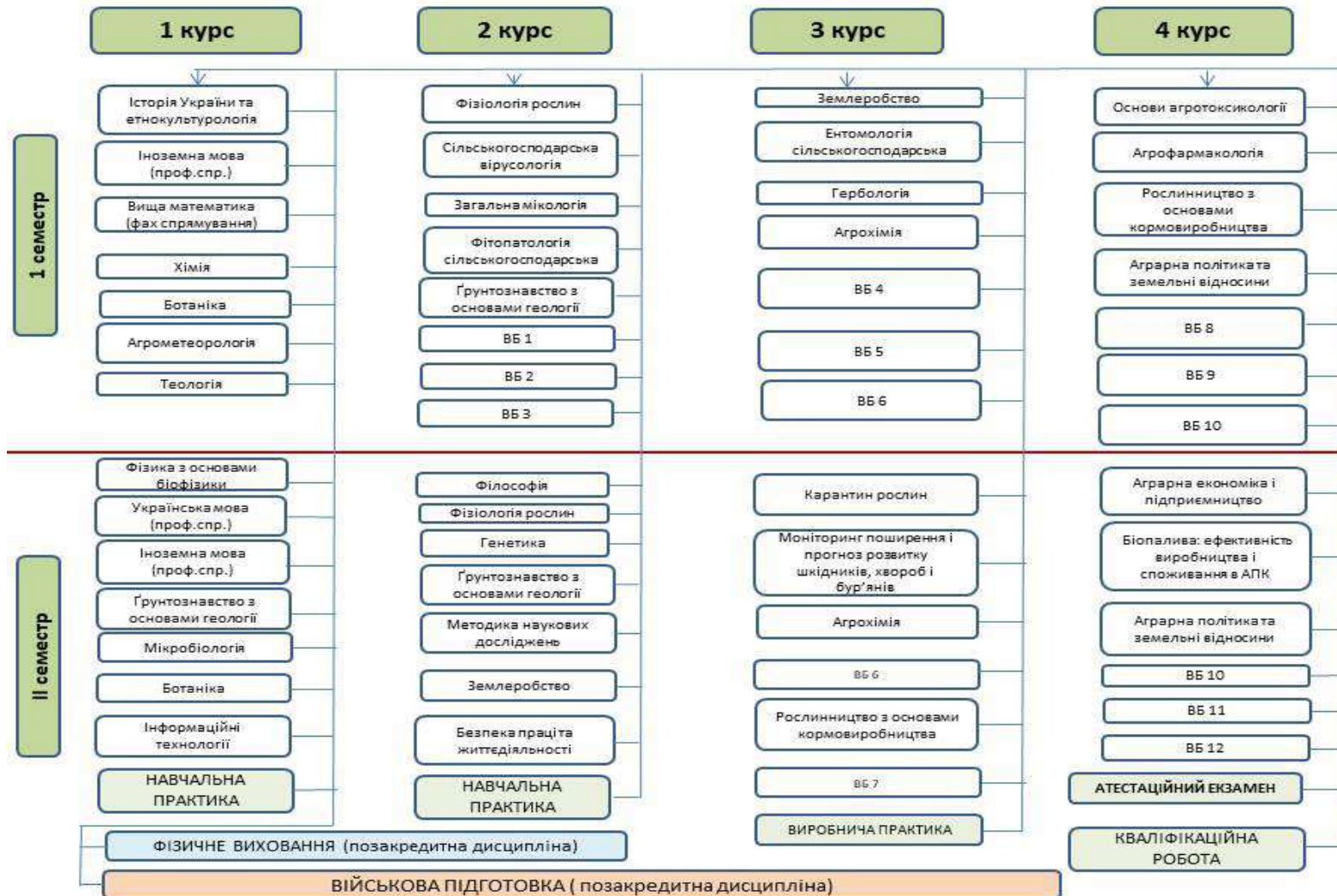

## Форма атестації здобувачів вищої освіти

Форми атестації здобувачів вищої освіти	Атестація здійснюється у формі публічного захисту кваліфікаційної роботи та атестаційного екзамену
Вимоги до кваліфікаційної роботи	<p>Кваліфікаційна робота має передбачати розв'язання складної спеціалізованої задачі або практичної проблеми в галузі захисту і карантину рослин, що передбачає застосування певних теорій та методів біології та аграрних наук і характеризується комплексністю та невизначеністю умов.</p> <p>У кваліфікаційній роботі не має бути академічного плагіату, фальсифікації та фабрикації.</p> <p>Кваліфікаційна робота має бути оприлюднена у репозитарії Вінницького національного аграрного університету</p>
Вимоги до атестаційного екзамену	Атестаційний екзамен передбачає оцінювання результатів навчання, визначених освітньою програмою

Атестація випускників освітньої програми «Захист і карантин рослин» завершується видачею документу встановленого зразка про присудження йому ступеня бакалавра із присвоєнням освітньої кваліфікації: бакалавр з захисту і карантину рослин.

Атестація здійснюється відкрито і публічно.

### 3. Матриця відповідності програмних компетентностей компонентам освітньої програми

Навчальні компоненти	Компетентності														Спеціальні (фахові) компетентності (ФК)										
	Інтегральна компетентність	Загальні компетентності (ЗК)																							
		1	2	3	4	5	6	7	8	9	10	11	12	13	14	1	2	3	4	5	6	7	8	9	10
OK 1		+	+	+	+		+	+		+	+		+												
OK 2					+																				
OK 3		+	+		+	+																			
OK 4		+			+			+	+						+	+									
OK 5		+	+					+																	
OK 6		+	+					+											+						
OK 7		+	+					+																	
OK 8		+	+					+																	
OK 9		+	+	+				+															+		
OK 10	+	+	+	+				+																	
OK 11		+	+					+		+										+					
OK 12	+	+	+	+				+												+	+				
OK 13		+	+					+											+	+	+	+			
OK 14		+	+					+													+	+	+	+	
OK 15		+	+	+				+												+	+				
OK 16	+	+	+	+				+												+	+	+	+	+	+
OK 17		+	+		+		+	+												+	+				
OK 18	+	+	+	+				+			+									+	+			+	
OK 19	+	+	+	+				+							+	+				+	+	+	+		+
OK 20	+	+	+	+				+		+					+	+				+	+	+	+	+	+
OK 21	+	+	+	+				+		+					+					+	+	+	+	+	+
OK 22	+	+	+	+				+		+					+					+	+	+	+	+	+
OK 23		+	+	+				+		+	+									+	+	+	+	+	+
OK 24		+	+	+				+		+										+	+	+	+	+	+
OK 25		+	+	+	+			+	+	+															+
OK 26		+			+			+																	
OK 27		+	+					+	+	+	+														
OK 28												+				+									
OK 29		+	+	+				+		+											+	+			
OK 30	+	+	+	+				+		+											+		+	+	+
OK 31		+	+	+	+			+	+	+															+
OK 32			+	+																					
OK 33		+	+	+				+	+											+	+		+	+	+
OK 34		+	+	+				+	+											+	+		+	+	+
OK 35		+	+	+				+	+											+	+		+	+	+
OK 36		+	+	+				+	+											+	+		+	+	+



*Освітні програми підготовки першого (бакалаврського) рівня вищої освіти.*

ВБ 1	1	+	+	+	+					+	+				+	+			+				+		
	2			+	+					+						+	+			+					
ВБ 2	1			+	+					+							+								
	2			+	+					+							+	+	+		+			+	
ВБ 3	1	+	+	+	+					+	+	+					+	+		+	+		+	+	
	2			+	+					+							+	+	+		+			+	
ВБ 4	1	+	+	+	+					+	+						+	+	+	+					
	2	+	+	+	+					+	+	+					+	+		+	+		+	+	
ВБ 5	1	+	+	+	+					+							+	+	+		+			+	
	2	+	+	+	+					+	+		+				+	+	+	+	+	+	+	+	
ВБ 6	1			+	+	+				+		+					+	+	+	+	+	+		+	
	2			+	+					+							+	+						+	
ВБ 7	1			+	+		+	+	+		+								+						
	2	+	+	+	+					+	+		+				+	+	+	+	+	+	+	+	
ВБ 8	1	+	+	+	+					+	+		+				+	+	+	+	+	+	+	+	
	2	+	+	+	+					+	+		+				+	+	+	+	+	+	+	+	
ВБ 9	1			+	+					+		+					+	+	+	+	+	+		+	+
	2			+	+					+							+	+	+		+			+	
ВБ 10	1			+	+	+				+		+					+	+	+	+	+	+		+	
	2			+	+					+	+	+	+				+			+					
ВБ 11	1			+	+					+							+							+	
	2			+	+					+	+	+	+				+			+				+	
ВБ 12	1			+	+					+	+												+	+	
	2			+	+					+							+	+	+		+			+	+

**4. Матриця забезпечення програмних результатів навчання (ПРН) відповідними компонентами освітньої програми**

Навчальні компоненти	ПРН 1	ПРН 2	ПРН 3	ПРН 4	ПРН 5	ПРН 6	ПРН 7	ПРН 8	ПРН 9	ПРН 10	ПРН 11	ПРН 12	ПРН 13	ПРН 14	ПРН 15	ПРН 16
OK 1	+														+	+
OK 2			+													
OK 3			+											+		
OK 4	+	+											+	+	+	+
OK 5				+												
OK 6				+				+				+				
OK 7				+				+								
OK 8				+												
OK 9				+												
OK 10				+								+				
OK 11				+		+						+				
OK 12				+												
OK 13				+			+			+		+	+			
OK 14				+		+			+							
OK 15					+	+		+								
OK 16			+	+		+	+	+	+		+	+				+
OK 17	+			+												
OK 18		+		+		+	+	+	+	+		+	+			
OK 19			+	+		+		+	+		+	+				
OK 20				+			+	+	+		+	+	+			
OK 21		+		+	+	+	+	+		+		+		+	+	+
OK 22				+		+		+	+	+			+			
OK 23				+	+			+								
OK 24				+	+	+	+	+		+	+	+		+	+	+
OK 25	+	+			+						+		+		+	+
OK 26	+														+	+
OK 27				+	+							+				
OK 28							+				+	+	+			
OK 29				+		+		+				+	+			
OK 30				+			+	+	+		+	+				
OK 31	+	+									+				+	+
OK 32	+															
OK 33			+	+	+	+	+	+				+				+
OK 34			+	+	+	+	+	+				+				+
OK 35			+	+	+	+	+	+								
OK 36			+	+	+	+	+	+								

*Освітні програми підготовки першого (бакалаврського) рівня вищої освіти.*

ВБ 1	1		+			+		+	+	+	+		+			
	2				+		+		+	+		+	+	+		
ВБ 2	1				+		+									
	2				+	+	+		+			+	+		+	+
ВБ 3	1				+		+		+				+			
	2				+	+	+		+			+	+		+	+
ВБ 4	1				+		+	+	+	+		+	+			
	2				+								+			
ВБ 5	1		+		+		+	+	+	+			+			
	2		+		+	+	+	+	+		+		+		+	+
ВБ 6	1				+		+	+	+	+		+	+			
	2				+	+	+		+			+	+		+	+
ВБ 7	1	+	+													
	2		+		+	+	+	+	+		+		+		+	+
ВБ 8	1		+	+	+						+	+	+		+	
	2				+	+	+		+	+		+			+	
ВБ 9	1				+		+		+	+		+	+			
	2		+		+	+	+	+	+		+		+		+	+
ВБ 10	1				+		+	+	+	+		+	+			
	2		+			+	+		+	+			+		+	
ВБ 11	1				+											
	2	+	+										+			
ВБ 12	1				+	+	+		+			+	+			
	2		+		+	+	+	+	+		+		+		+	+

Гарант освітньої програми \_\_\_\_\_ **Н.В. Пінчук**

МІНІСТЕРСТВО ОСВІТИ І НАУКИ УКРАЇНИ  
ВІННИЦЬКИЙ НАЦІОНАЛЬНИЙ АГРАРНИЙ УНІВЕРСИТЕТ

**ОСВІТНЬО-ПРОФЕСІЙНА ПРОГРАМА  
«САДІВНИЦТВО ТА ВИНОГРАДАРСТВО»  
Першого (бакалаврського) рівня вищої освіти  
за спеціальністю 203 Садівництво та виноградарство  
галузі знань 20 Аграрні науки та продовольство  
Кваліфікація: Бакалавр із садівництва та виноградарства**

## ПЕРЕДМОВА

Освітньо-професійна програма (ОПП) для підготовки здобувачів вищої освіти першого (бакалаврського) рівня за спеціальністю 203 Садівництво та виноградарство містить обсяг кредитів ЄКТС, необхідний для здобуття відповідного ступеня вищої освіти; перелік компетентностей випускника; нормативний зміст підготовки здобувачів вищої освіти, сформульований у термінах результатів навчання; форми атестації здобувачів вищої освіти; вимоги до наявності системи внутрішнього забезпечення якості вищої освіти.

Розроблено робочою групою у складі:

Вдовенко С.А. – доктор с.-г. наук, доцент кафедри лісового, садово-паркового господарства, садівництва та виноградарства;

Чернецький В.М. – доктор с.-г. наук, професор кафедри лісового, садово-паркового господарства, садівництва та виноградарства;

Дідур І.М. – кандидат с.-г. наук, доцент кафедри землеробства, ґрунтознавства та агрохімії, декан факультету агрономії та лісівництва;

Зрібняк Б.І. – кандидат біол. наук, професор кафедри лісового, садово-паркового господарства, садівництва та виноградарства;

Циганський В.І. – кандидат с.-г. наук, старший викладач кафедри рослинництва, селекції та біоенергетичних культур.

Паламарчук І.І. – кандидат с.-г. наук, старший викладач кафедри лісового, садово-паркового господарства, садівництва та виноградарства.

Перелік нормативних документів, на яких базується стандарт освітньо-професійної програми:

1. Закон “Про вищу освіту” // Електронний ресурс. – Режим доступу: <http://zakon4.rada.gov.ua/laws/show/1556-18>.
2. Наказ МОН “Про затвердження Положення про підвищення кваліфікації та стажування педагогічних і науково-педагогічних працівників вищих навчальних закладів” від 24.01.2013 № 48 // Електронний ресурс. – Режим доступу: <http://zakon3.rada.gov.ua/laws/show/z0488-13>.
3. Національний глосарій 2014 // Електронний ресурс. – Режим доступу: [http://ihed.org.ua/images/biblioteka/glossariy\\_Visha\\_osvita\\_2014\\_tempus-office.pdf](http://ihed.org.ua/images/biblioteka/glossariy_Visha_osvita_2014_tempus-office.pdf).
4. Національний класифікатор України: Класифікатор професій ДК 003:2010 . – К.: Видавництво “Соцінформ”, 2010.
5. Національна рамка кваліфікацій // Електронний ресурс. – Режим доступу: <http://zakon4.rada.gov.ua/laws/show/1341-2011-п>.
6. Перелік галузей знань і спеціальностей // Електронний ресурс. – Режим доступу: <http://zakon4.rada.gov.ua/laws/show/266-2015-п>.
7. Стандарт вищої освіти України першого (бакалаврського) рівня освіти ступеня вищої освіти – бакалавр галузі знань – 20 Аграрні науки та продовольство спеціальності – 203 «Садівництво та виноградарство». Затверджено і введено в дію наказом Міністерства освіти і науки України від 29.10.2018 № 1167// Електронний ресурс. – Режим доступу: <https://mon.gov.ua/storage/app/media/vishcha-osvita/zatverdzeni%20standarty/12/26/202-zakhist-i-karantin-roslin-bakalavr.pdf>

## 1. Профіль освітньої програми зі спеціальності 203 Садівництво та виноградарство

<b>1- Загальна інформація</b>	
<b>Повна назва вищого навчального закладу та структурного підрозділу</b>	Вінницький національний аграрний університет Факультет агрономії та лісівництва
<b>Ступінь вищої освіти та назва кваліфікації мовою оригіналу</b>	Бакалавр Бакалавр із садівництва та виноградарства
<b>Офіційна назва освітньої програми</b>	Садівництво та виноградарство
<b>Тип диплому та обсяг освітньої програми</b>	Диплом бакалавра, одиничний, 240 кредитів ЄКТС, термін навчання 4 роки
<b>Наявність акредитації</b>	Наказ МОН України від 11.06.2014 р. №2323 л. (на підставі наказу МОН України від 19.12.2016 р. №1565). Термін дії сертифіката до 01.07.2024 р.
<b>Цикл/рівень</b>	НРК України – 6 рівень, FQ – ENEA – перший цикл, EQF-LLL – 6 рівень,
<b>Передумови</b>	Умови вступу визначаються «Правилами прийому до Вінницького національного аграрного університету», затвердженими Вченою радою
<b>Мова(и) викладання</b>	Українська мова
<b>Термін дії освітньої програми</b>	Термін дії освітньої програми до 1 липня 2024 р.
<b>Інтернет – адреса постійного розміщення опису освітньої програми</b>	<a href="http://www.vsau.org">http://www.vsau.org</a>
<b>2 - Мета освітньої програми</b>	
Професійний підхід до виробничих питань рентабельного і екологічно безпечного вирощування плодових, овочевих рослин і винограду	
<b>3 - Характеристика освітньої програми</b>	
<b>Предметна область, напрям</b>	20 – Аграрні науки та продовольство 203 – Садівництво та виноградарство ОП – мультидисциплінарна; Основні компоненти – садівництво, овочівництво та виноградарство та дотичні – агрономія, екологія, меліорація, знання іноземної мови – бажано; факультативи – гуманітарні, соціально-економічні, математичні науки. Садівництво, овочівництво та виноградарство – 60%, дотичні – 25%, факультативи – 15%.
<b>Основний фокус освітньої програми та спеціалізації</b>	Технологічні процеси вирощування плодових, овочевих рослин і винограду. Ключові слова: садівництво, овочівництво, виноградарство, технологія, вирощування, рослина.
<b>Орієнтація програми</b>	Освітньо-професійна, комбінована (академічна, прикладна). Програма базується на досягненнях сучасної агрономічно-садівничої науки та орієнтує на напрямки досліджень, на яких може будуватися подальша професійна діяльність.
<b>Особливості програми</b>	Вимагає спеціальної практики тощо.

<b>4 – Придатність випускників до працевлаштування та продовження освіти</b>	
<b>Придатність до працевлаштування</b>	Фахівець здатний виконувати професійну роботу, зазначену в чинній редакції Національного класифікатора України та/або Класифікатор професій ДК 003:2010 International Standard Classification of Occupations 2008 (ISCO-08): Агроном-плодоовочівник Відповідні робочі місця у аграрних і продовольчих підприємствах, комерційна діяльність, самостійне працевлаштування.
<b>Продовження освіти</b>	Продовження навчання для здобуття другого (магістерського) рівня за цією ж галуззю знань (що узгоджується з отриманим дипломом бакалавра) або суміжною. Набуття додаткових кваліфікацій в системі післядипломної освіти.
<b>5 - Викладання та оцінювання</b>	
<b>Викладання та навчання</b>	Загальний стиль навчання – проблемно-орієнтований. Лекційні курси поєднуються з практичними і лабораторними заняттями. Переважно навчання відбувається в малих групах ( до 25 осіб ), з дискусіями та підготовкою презентацій самостійно та в малих групах.
<b>Система оцінювання</b>	усні та письмові екзамени, тестування, презентації, тощо.
<b>6- Програмні компетентності</b>	
<b>Інтегральна компетентність</b>	Здатність розв'язувати складні спеціалізовані задачі та практичні проблеми професійної діяльності у галузі садівництва і виноградарства або у процесі навчання, що передбачає застосування положень і методів відповідної науки і характеризується певною невизначеністю умов
<b>Загальні компетентності (ЗК)</b>	<ol style="list-style-type: none"> <li>1. Здатність до абстрактного мислення, аналізу та синтезу.</li> <li>2. Здатність спілкуватися державною мовою як усно, так і письмово.</li> <li>3. Здатність спілкуватися іноземною мовою.</li> <li>4. Знання та розуміння предметної області та розуміння професійної діяльності.</li> <li>5. Здатність застосовувати знання у практичних ситуаціях.</li> <li>6. Здатність розробляти та управляти проектами.</li> <li>7. Навички здійснення безпечної діяльності.</li> <li>8. Здатність до пошуку, оброблення та аналізу інформації з різних джерел.</li> <li>9. Здатність працювати в команді.</li> <li>10. Прагнення до збереження навколишнього середовища.</li> </ol>
<b>Фахові компетентності (ФК)</b>	<ol style="list-style-type: none"> <li>1. Здатність обирати та використовувати базові знання зі спеціалізованих підрозділів аграрної науки (селекції плодкових, овочевих рослин і винограду, агрометеорології, ґрунтознавства, землеробства, механізації в садівництві і виноградарстві, фітопатології, ентомології, фітофармакології і т. інше).</li> <li>2. Здатність практично використовувати навички з вирощування посадкового матеріалу плодкових, ягідних культур і винограду, розмноження овоче-баштанних рослин у відкритому і закритому ґрунті та грибів.</li> <li>3. Уміння демонструвати знання та розуміння основних біологічних і агротехнологічних концепцій, правил і теорій, пов'язаних з плодovими, овочевими рослинами і виноградом.</li> </ol>

	<p>4. Уміння застосовувати знання та розуміння фізіологічних процесів плодів рослин і винограду для розв'язання виробничих технологічних задач, у т.ч. для їх зберігання і переробки.</p> <p>5. Оцінювання, інтерпретація і синтез теоретичної інформації та практичних виробничих і дослідних даних в області садівництва та виноградарства.</p> <p>6. Обчислювальні навички та навички обробки дослідних даних, пов'язаних із інформацією з плодівництва, овочівництва і виноградарства.</p> <p>7. Уміння науково-обґрунтовано використовувати добрива та засоби захисту рослин, з урахуванням їхніх хімічних і фізичних властивостей та впливу на навколишнє середовище.</p> <p>8. Використання фактів і досвіду новітніх сучасних досягнень у садівництві і виноградарстві.</p> <p>9. Здатність оцінювати та забезпечувати якість виконуваних робіт.</p> <p>10. Розуміння фундаментальних основ і використання практичних навичок вирощування плодовоовочевих культур і винограду культур</p>
--	---

**7 - Програмні результати навчання**

<p>1. Обговорювати і пояснювати основи філософії, історії і культури України, що сприяють розвитку загальної політичної культури та активності, формуванню національної гідності й патріотизму, соціалізації особистості, схильності до етичних цінностей, знання економіки й права.</p> <p>2. Порівнювати та оцінювати сучасні науково-технічні досягнення у галузі садівництва та виноградарства.</p> <p>3. Відтворювати знання української та іноземної мов, зокрема спеціальної термінології для проведення літературного пошуку.</p> <p>4. Демонструвати знання й розуміння фундаментальних розділів математики, фізики і хімії в обсязі, необхідному для володіння відповідними навичками в галузі садівництва і виноградарства.</p> <p>5. Демонструвати знання і розуміння ботаніки, мікробіології, генетики, фізіології рослин та екології в обсязі, необхідному для освоєння фундаментальних та професійних дисциплін.</p> <p>6. Володіти статистичними методами опрацювання даних у садівництві і виноградарстві.</p> <p>7. Володіти на операційному рівні методами спостереження, опису, ідентифікації, класифікації, а також культивування об'єктів і підтримання стабільності плодовоовочевих агроценозів із збереженням природного різноманіття.</p> <p>8. Аналізувати та інтегрувати знання із загальної та спеціальної професійної підготовки (біології, агрометеорології, агрохімії, ґрунтознавства, землеробства, ентомології та фітопатології, механізації виробничих процесів, плодівництва, овочівництва, виноградарства та ін., з обов'язковим виконанням курсових робіт з плодівництва, овочівництва, виноградарства, інші за рішенням ВНЗ) в обсязі, необхідному для спеціалізованої професійної роботи у галузі садівництва та виноградарства.</p> <p>9. Ініціювати оперативне та доцільне вирішення виробничих проблем відповідно до зональних умов.</p> <p>10. Проектувати й організувати технологічні процеси вирощування насінневого та посадкового матеріалу плодовоовочевих культур та винограду відповідно до встановлених вимог.</p> <p>11. Проектувати та організувати заходи вирощування високоякісної плодово-ягідної продукції та винограду відповідно до діючих вимог.</p>
--



12. Інтегрувати й удосконалювати виробничі процеси вирощування овоче-баштанної продукції та грибів відповідно до діючих вимог.
13. Планувати економічно вигідне виробництво плодоовочевої продукції та винограду.
14. Організувати результативні і безпечні умови роботи.
15. Вдосконалювати знання і навички за допомогою довідкової та нормативної літератури, відповідної документації для вирішення виробничих завдань, пов'язаних з професійною діяльністю.

**8 - Ресурсне забезпечення реалізації програми**

<b>Кадрове забезпечення</b>	Всі науково-педагогічні працівники, залучені до реалізації освітньої складової освітньо-професійної програми є штатними співробітниками ВНАУ, мають науковий ступінь і вчене звання та підтверджений рівень наукової і професійної активності.
<b>Матеріально-технічне забезпечення</b>	Забезпеченість навчальними приміщеннями, комп'ютерними робочими місцями, мультимедійним обладнанням відповідає потребі. Наявне обладнання, устаткування та програмне забезпечення, необхідне для лабораторних, лабораторно-польових та польових досліджень в садівництві і виноградарстві Наявна вся необхідна соціально-побутова інфраструктура, кількість місць в гуртожитках відповідає вимогам.
<b>Інформаційне та навчально-методичне забезпечення</b>	Офіційний веб-сайт <a href="http://www.vsau.org">http://www.vsau.org</a> містить інформацію про освітні програми, навчальну, наукову і виховну діяльність, структурні підрозділи, правила прийому, контакти. Всі зареєстровані користувачі мають необмежений доступ до мережі Інтернет та внутрішньої мережі Інтранет (Сократ). Матеріали навчально-методичного забезпечення освітньо-наукової програми викладені у базі інтернет-ресурсів університету «Софія». Фонд наукової бібліотеки ВНАУ містить 7000 одиниць літератури. Читальний зал забезпечений бездротовим доступом до мережі Інтернет. Всі ресурси бібліотеки доступні через сайту університету: <a href="http://www.vsau.org">http://www.vsau.org</a>

**9 - Академічна мобільність**

<b>Національна кредитна мобільність</b>	Можливість продовження навчання у інших вузах України та світу
<b>Міжнародна кредитна мобільність</b>	Участь у міжнародних програмах з навчання та обміну досвідом
<b>Навчання іноземних здобувачів вищої освіти</b>	Можливість навчання іноземних здобувачів вищої освіти

**2. Перелік компонент освітньо-професійної програми та їх логічна послідовність**

**2.1. Перелік компонент освітньої програми**

Код	Компоненти освітньої програми	Кількість кредитів	Форма підсумкового контролю
<b>Обов'язкові компоненти ОПП</b>			
ОК 1	Історія України та етнологія	5	екзамен
ОК 2	Іноземна мова (проф.спр.)	4	залік
ОК 3	Українська мова (проф.спр.)	4	екзамен
ОК 4	Філософія	4	екзамен
ОК 5	Вища математика	4	екзамен
ОК 6	Хімія	4	екзамен
ОК 7	Ботаніка	5	екзамен
ОК 8	Фізика з основами біофізики	4	екзамен
ОК 9	Фізіологія рослин	5	екзамен
ОК 10	Генетика	5	екзамен
ОК 11	Агрометеорологія	5	залік
ОК 12	Грунтознавство з основами геології	7	екзамен
ОК 13	Ентомологія в плодоовочівництві	5	екзамен
ОК 14	Фітопатологія в плодоовочівництві	5	екзамен
ОК 15	Машини та обладнання і їх використання в плодоовочівництві	5	залік
ОК 16	Помологія і ампелографія	5	залік
ОК 17	Землеробство	5	екзамен
ОК 18	Герботологія	5	екзамен
ОК 19	Виноградарство	5	екзамен
ОК 20	Агрохімія	5	екзамен
ОК 21	Овочівництво закритого ґрунту	5	екзамен
ОК 22	Ягідництво	5	екзамен
ОК 23	Рослинництво з основами кормовиробництва	5	екзамен
ОК 24	Овочівництво відкритого ґрунту і баштанництво	5	екзамен
ОК 25	Агрофармакологія в плодоовочівництві	5	екзамен
ОК 26	Плодівництво	6	екзамен
ОК 27	Навчальна практика	4	залік
ОК 28	Виробнича практика	8	залік
ОК 29	Державний іспит	5	екзамен
<b>Загальний обсяг обов'язкових компонент</b>		<b>144</b>	
ВБ 1.1	Геологія	5	залік
ВБ 1.2	Інформаційні технології	5	залік
ВБ 1.3	Мікробіологія і вірусологія	5	залік
ВБ 1.4	Екологія (фах.спрямув.)	5	залік
ВБ 1.5	Безпека праці та життєдіяльності	5	залік
ВБ 1.6	Аграрна політика та земельні відносини	6	залік, екзамен
ВБ 1.7	Біопалива: ефективність виробництва і споживання в АПК України	5	екзамен
ВБ 1.8	Розсадництво	5	залік
ВБ 1.9	Лісівництво та агролісомеліорація	5	залік

**Освітні програми підготовки першого (бакалаврського) рівня вищої освіти.**

ВБ 1.10	Декоративне садівництво	5	залік
ВБ 1.11	Насіннезнавство в плодовоовочівництві	5	залік
ВБ 1.12	Субтропічні і рідкісні плодовоовочеві рослини	5	залік
ВБ 1.13	Методика наукових досліджень в плодовоовочівництві	5	залік
ВБ 1.14	Карантин рослин	5	залік
ВБ 1.15	Грибівництво	5	залік
ВБ 1.16	Технологія зберігання і переробки плодів, овочів і винограду	5	залік
ВБ 1.17	Стандартизація та управління якістю продукції плодів, овочів і винограду	5	залік
ВБ 1.18	Картоплярство	5	залік
ВБ 1.19	Аграрна економіка і підприємництво	5	залік
<b>Загальний обсяг вибіркових компонент блоку 1</b>		<b>96</b>	
<b>Вибірковий блок 2</b>			
ВБ 2.1	Геологія	5	залік
ВБ 2.2	Інформаційні технології	5	залік
ВБ 2.3	Мікробіологія і вірусологія	5	залік
ВБ 2.4	Екологія (фах.спрямув.)	5	залік
ВБ 2.5	Безпека праці та життєдіяльності	5	залік
ВБ 2.6	Аграрна політика та земельні відносини	6	залік, екзамен
ВБ 2.7	Біопалива: ефективність виробництва і споживання в АПК України	5	екзамен
ВБ 2.8	Насіннезнавство у плідівництві	5	залік
ВБ 2.9	Методика наукових досліджень в плодовоовочівництві	5	залік
ВБ 2.10	Нетрадиційне плідівництво	5	залік
ВБ 2.11	Щеплення плодівих	5	залік
ВБ 2.12	Плодові шкілки	5	залік
ВБ 2.13	Програмування врожаю у плодовоовочівництві	5	залік
ВБ 2.14	Сучасні технології переробки плодів і овочів	5	залік
ВБ 2.15	Стандарти в плідівництві	5	залік
ВБ 2.16	Декоративна помологія	5	залік
ВБ 2.17	Економіка садового господарства	5	залік
ВБ 2.18	Безпека праці та життєдіяльності	5	залік
ВБ 2.19	Аграрна економіка і підприємництво	5	залік
<b>Загальний обсяг вибіркових компонент блоку 2</b>		<b>96</b>	
<b>Загальний обсяг освітньої програми</b>		<b>240</b>	

2.2. Структурно-логічна схема освітньо-професійної програми Садівництво та виноградарство

1 семестр	Іноземна мова (проф. спр.)	Вища математика (фах.спрям.)	Фізика з основами біофізики	Хімія	Ботаніка	Інформаційні технології	Агрометеорологія	Теологія	Вступ до фаху	Суотропічні і рідкісні плодовоочеві рослини
2 семестр	Історія України та етнологія	Українська мова	Іноземна мова (проф. спр.)	Ботаніка	Фізіологія рослин	Грунтознавство з основами геології	Лісівництво та агролісомеліорація	Мікробіологія і вірусологія		
3 семестр	Іноземна мова (проф. спр.)	Філософія	Екологія	Фізіологія рослин	Грунтознавство з основами геології	Ентомологія в плодовоочівництві	Машини та обладнання і їх використання в плодовоочівництві	Радіобіологія		
4 семестр	Іноземна мова (проф. спр.)	Генетика	Грунтознавство з основами геології	Фітопатологія в плодовоочівництві	Машини та обладнання і їх використання в плодовоочівництві	Землеробство	Безпека праці та життєдіяльності			
5 семестр	Землеробство	Герботанія	Агрохімія	Насіннізнавство в плодовоочівництві	Методика наукових досліджень в плодовоочівництві					
6 семестр	Рослинництво з основами кормовиробництва	Агрохімія	Овочівництво відкритого ґрунту	Овочівництво закритого ґрунту	Ягідництво і баштанництво	Карантин рослин	Грибництво			
7 семестр	Рослинництво з основами кормовиробництва	Плодівництво	Овочівництво відкритого ґрунту	Виноградарство	Біопалива: ефективність виробництва і споживання в АПК України	Аграрна політика та земельні відносини	Картоплярство			
8 семестр	Агрофармакологія в плодовоочівництві	Плодівництво	Аграрна політика та земельні відносини	Програмування врожаю у плодовоочівництві	Технологія зберігання і переробки плодів, овочів і винограду	Стандартизація та управління якістю продукції плодів, овочів і винограду	Аграрна економіка і підприємництво			

## **2. Форма атестації здобувачів вищої освіти**

Форми атестації здобувачів вищої	Атестація проводиться у формі атестаційного екзамену або публічного захисту (демонстрації) кваліфікаційної роботи.
Вимоги до кваліфікаційної роботи	<p>Кваліфікаційна робота має передбачати розв'язання спеціалізованої складної задачі або практичної проблеми у плодівництві, овочівництві та виноградарстві, яка характеризується комплексністю та невизначеністю невизначеністю умов, із застосуванням положень і методів аграрних наук.</p> <p>У кваліфікаційній роботі не може бути академічного плагіату, фальсифікації та списування. Кваліфікаційна робота має бути оприлюднена на офіційному сайті закладу вищої освіти або його структурного підрозділу, або у репозитарії закладу вищої освіти.</p>
Вимоги до атестаційного екзамену	Атестаційний екзамен є комплексною перевіркою відповідності результатів навчання випускників стандарту вищої освіти спеціальності.

Атестація випускників освітньої програми спеціальності 203 – Садівництво та виноградарство завершується видачею документу встановленого зразка про присудження здобувачам ступеня бакалавра із присвоєнням кваліфікації:

- освітньої: Бакалавр із садівництва та виноградарства;
- професійної: Технолог з плодоовочівництва

Атестація здійснюється відкрито і публічно.

#### 4. Матриця відповідності програмних компетентностей компонентам освітньої програми

Навчальні компоненти	Компетентності																				
	Інтегральна компетентність	Загальні компетентності (ЗК)										Спеціальні (фахові) компетентності (ФК)									
		1	2	3	4	5	6	7	8	9	10	1	2	3	4	5	6	7	8	9	10
OK 1	+	+													+						
OK 2	+		+				+	+													
OK 3	+			+												+					
OK 4	+	+													+						
OK 5	+	+		+						+					+						
OK 6	+	+			+																
OK 7	+	+																			
OK 8	+														+						
OK 9	+				+			+				+									
OK 10	+															+	+		+		
OK 11	+														+						
OK 12	+														+		+				
OK 13	+														+						
OK 14	+														+						
OK 15	+				+										+						
OK 16	+				+										+						
OK 17	+				+										+				+		
OK 18	+																+				
OK 19	+		+				+								+						
OK 20	+														+						
OK 21	+	+													+				+		
OK 22	+														+						
OK 23	+							+							+				+		
OK 24	+									+						+	+				
OK 25	+															+	+				
OK 26	+									+					+	+	+	+			
OK 27	+					+			+											+	

**Освітні програми підготовки першого (бакалаврського) рівня вищої освіти.**

Навчальні компоненти	Компетентності																				
	Інтегральна компетентність	Загальні компетентності (ЗК)										Спеціальні (фахові) компетентності (ФК)									
		1	2	3	4	5	6	7	8	9	10	1	2	3	4	5	6	7	8	9	10
ОК 28	+				+															+	
ОК 29	+																			+	
ВБ 1.1	+	+																			
ВБ 1.2	+						+			+											
ВБ 1.3	+									+											
ВБ 1.4	+											+									
ВБ 1.5	+											+									
ВБ 1.6	+											+									
ВБ 1.7	+									+											
ВБ 1.8	+											+									
ВБ 1.9	+											+									
ВБ 1.10	+									+											
ВБ 1.11	+											+									
ВБ 1.12	+					+															
ВБ 1.13	+			+																	
ВБ 1.14	+											+									
ВБ 1.15	+											+									
ВБ 1.16	+											+									
ВБ 1.17	+												+	+							
ВБ 1.18	+												+	+							
ВБ 1.19	+												+	+							

**5. Матриця забезпечення програмних результатів навчання (ПРН) відповідними компонентами освітньої програми**

Навчальні компоненти	ПРН 1	ПРН 2	ПРН 3	ПРН 4	ПРН 5	ПРН 6	ПРН 7	ПРН 8	ПРН 9	ПРН 10	ПРН 11	ПРН 12	ПРН 13	ПРН 14	ПРН 15
ОК 1	+														
ОК 2			+												
ОК 3			+							+					
ОК 4	+														
ОК 5				+											
ОК 6				+						+					
ОК 7				+							+				
ОК 8					+							+			
ОК 9					+		+						+		
ОК 10						+			+						+
ОК 11					+										
ОК 12					+										
ОК 13		+			+										
ОК 14					+							+			
ОК 15								+							
ОК 16								+	+			+			
ОК 17		+						+		+	+				
ОК 18			+			+									
ОК 19								+							
ОК 20				+				+							
ОК 21								+							
ОК 22					+			+							
ОК 23		+						+							
ОК 24								+							
ОК 25	+							+							
ОК 26								+							
ОК 27		+						+		+	+	+	+	+	+
ОК 28		+						+	+	+		+		+	+



***Освітні програми підготовки першого (бакалаврського) рівня вищої освіти.***

Навчальні ком- поненти	ПРН 1	ПРН 2	ПРН 3	ПРН 4	ПРН 5	ПРН 6	ПРН 7	ПРН 8	ПРН 9	ПРН 10	ПРН 11	ПРН 12	ПРН 13	ПРН 14	ПРН 15
ОК 29		+								+				+	+
ВБ 1.1	+														
ВБ 1.2		+					+								
ВБ 1.3			+	+						+					+
ВБ 1.4					+							+			
ВБ 1.5					+										
ВБ 1.6					+								+		
ВБ 1.7							+								
ВБ 1.8					+										
ВБ 1.9								+							
ВБ 1.10					+										
ВБ 1.11								+		+					
ВБ 1.12	+										+				
ВБ 1.13							+					+			
ВБ 1.14								+		+		+			
ВБ 1.15								+				+			
ВБ 1.16								+					+		
ВБ 1.17								+				+		+	
ВБ 1.18								+			+				+
ВБ 1.19								+					+		

МІНІСТЕРСТВО ОСВІТИ І НАУКИ УКРАЇНИ  
ВІННИЦЬКИЙ НАЦІОНАЛЬНИЙ АГРАРНИЙ УНІВЕРСИТЕТ

**ОСВІТНЬО-ПРОФЕСІЙНА ПРОГРАМА**  
**«ЛІСОВЕ ГОСПОДАРСТВО»**  
**Першого (бакалаврського) рівня вищої освіти**  
**за спеціальністю 205 Лісове господарство**  
**галузі знань 20 Аграрні науки та продовольство**  
**Кваліфікація: Бакалавр з лісового господарства**

## ПЕРЕДМОВА

Освітньо-професійна програма (ОПП) для підготовки здобувачів вищої освіти першого (бакалаврського) рівня за спеціальністю 205 Лісове господарство містить обсяг кредитів ЄКТС, необхідний для здобуття відповідного ступеня вищої освіти; перелік компетентностей випускника; нормативний зміст підготовки здобувачів вищої освіти, сформульований у термінах результатів навчання; форми атестації здобувачів вищої освіти; вимоги до наявності системи внутрішнього забезпечення якості вищої освіти.

Розроблено робочою групою у складі:

Прокопчук В.М. – кандидат біологічних наук, доцент, завідувач кафедри лісового, садово-паркового господарства, садівництва та виноградарства;

Дідур І.М. – кандидат с.-г. наук, доцент кафедри землеробства, ґрунтознавства та агрохімії, декан факультету агрономії та лісівництва;

Ткачук О.П. – доктор с.-г. наук, старший викладач кафедри екології та охорони навколишнього середовища;

Циганський В.І. – кандидат с.-г. наук, старший викладач кафедри рослинництва, селекції та біоенергетичних культур;

Матусяк М.В. – кандидат сільськогосподарських наук, старший викладач кафедри лісового, садово-паркового господарства, садівництва та виноградарства.

Перелік нормативних документів, на яких базується стандарт освітньо-професійної програми:

1. Закон “Про вищу освіту” // Електронний ресурс. – Режим доступу: <http://zakon4.rada.gov.ua/laws/show/1556-18>.
2. Наказ МОН “Про затвердження Положення про підвищення кваліфікації та стажування педагогічних і науково-педагогічних працівників вищих навчальних закладів” від 24.01.2013 № 48 // Електронний ресурс. – Режим доступу: <http://zakon3.rada.gov.ua/laws/show/z0488-13>.
3. Національний глосарій 2014 // Електронний ресурс. – Режим доступу: [http://ihed.org.ua/images/biblioteka/glossariy\\_Visha\\_osvita\\_2014\\_tempus-office.pdf](http://ihed.org.ua/images/biblioteka/glossariy_Visha_osvita_2014_tempus-office.pdf).
4. Національний класифікатор України: Класифікатор професій ДК 003:2010 . – К.: Видавництво “Соцінформ”, 2010.
5. Національна рамка кваліфікацій // Електронний ресурс. – Режим доступу: <http://zakon4.rada.gov.ua/laws/show/1341-2011-п>.
6. Перелік галузей знань і спеціальностей // Електронний ресурс. – Режим доступу: <http://zakon4.rada.gov.ua/laws/show/266-2015-п>.
7. Стандарт вищої освіти України першого (бакалаврського) рівня освіти, ступеня вищої освіти – бакалавр, галузі знань – 20 Аграрні науки та продовольство, спеціальності – 205 Лісове господарство. Затверджено і введено в дію наказом Міністерства освіти і науки України від 05.12.2018 р. № 1342// Електронний ресурс. – Режим доступу: <https://mon.gov.ua/storage/app/media/vishcha-osvita/zatverdzeni%20standarty/12/21/205-lisove-gospodarstvo-bakalavr.pdf>.

**1. Профіль освітньої програми із спеціальності 205 Лісове господарство**

<b>1- Загальна інформація</b>	
<b>Повна назва вищого навчального закладу та структурного підрозділу</b>	Вінницький національний аграрний університет Факультет агрономії та лісівництва
<b>Ступінь вищої освіти та назва кваліфікації мовою оригіналу</b>	Бакалавр Бакалавр з лісового господарства
<b>Офіційна назва освітньої програми</b>	Лісове господарство
<b>Тип диплому та обсяг освітньої програми</b>	Диплом бакалавра, одиничний, 240 кредитів ЄКТС, термін навчання 4 роки
<b>Наявність акредитації</b>	Наказ МОН України від 11.06.2014 р. №2323 л. (на підставі наказу МОН України від 19.12.2016 р. №1565). Термін дії сертифіката до 01.07.2024 р.
<b>Цикл/рівень</b>	НРК України – 6 рівень, FQ – ENEA – перший цикл, EQF-LLL – 6 рівень,
<b>Передумови</b>	Умови вступу визначаються «Правилами прийому до Вінницького національного аграрного університету», затвердженими Вченою радою
<b>Мова(и) викладання</b>	Українська мова
<b>Термін дії освітньої програми</b>	Термін дії освітньої програми до 1 липня 2024 р.
<b>Інтернет – адреса постійного розміщення опису освітньої програми</b>	<a href="http://www.vsau.org">http://www.vsau.org</a>
<b>2 - Мета програми</b>	
Професійний підхід до виробничих питань зі створення, вирощування, догляду, формування лісових насаджень, їх інвентаризації та проектування лісгосподарських заходів, використання лісових ресурсів, заготівлі деревини	
<b>3 - Характеристика програми</b>	
<b>Предметна область, напрям</b>	20 – Аграрні науки та продовольство 205 – Лісове господарство ОП – мультидисциплінарна; Основні компоненти – лісове господарство та дотичні – садово-паркове господарство, екологія, знання іноземної мови – бажано; факультативи – гуманітарні, соціально-економічні, математичні науки. Лісове господарство – 60%, дотичні – 25%, факультативи – 15%.
<b>Основний фокус освітньої програми та спеціалізації</b>	Наукові і соціально-економічні принципи, що лежать в основі лісового господарства; Створення, вирощування, формування та оцінювання лісових насаджень, використання корисних властивостей лісів та ресурсів, вплив лісів на суспільство і навколишнє середовище. Ключові слова: рослина, ліс, господарство.
<b>Орієнтація програми</b>	Освітньо-професійна, комбінована (академічна, прикладна). Програма базується на досягненнях сучасної науки із лісового господарства та орієнтує на напрямки досліджень, на яких

	може будуватися подальша професійна діяльність.
<b>Особливості програми</b>	Вимагає спеціальної практики тощо.
<b>4 – Придатність випускників до працевлаштування та продовження освіти</b>	
<b>Придатність до працевлаштування</b>	Фахівець здатний виконувати зазначену професійну роботу відповідно до національного класифікатора професій (ДК 003-2010) та International Standart Classification of Occupations 2008 (ISCO-08): 3212 Технік лісового господарства; 3212 Технік мисливського господарства
<b>Продовження освіти</b>	Продовження навчання для здобуття другого (магістерського) рівня за цією ж галуззю знань (що узгоджується з отриманим дипломом бакалавра) або суміжною. Набуття додаткових кваліфікацій в системі післядипломної освіти.
<b>5 - Викладання та оцінювання</b>	
<b>Викладання та навчання</b>	Загальний стиль навчання – проблемно-орієнтований. Лекційні курси поєднуються з практичними і лабораторними заняттями. Переважно навчання відбувається в малих групах ( до 25 осіб ), з дискусіями та підготовкою презентацій самостійно та в малих групах.
<b>Система оцінювання</b>	усні та письмові екзамени, тестування, презентації, тощо.
<b>6- Програмні компетентності</b>	
<b>Інтегральна компетентність</b>	Здатність розв'язувати складні спеціалізовані задачі та практичні проблеми у цій галузі професійної діяльності або у процесі навчання, що передбачає застосування певних теорій та методів відповідної науки і характеризується комплексністю та невизначеністю умов.
<b>Загальні компетентності (ЗК)</b>	<ol style="list-style-type: none"> <li>1. Цінування та повага до різноманітності та мультикультурності;</li> <li>2. Здатність спілкуватися українською мовою як усно, так і письмово;</li> <li>3. Здатність спілкуватися іноземною мовою;</li> <li>4. Здатність до абстрактного мислення, аналізу та синтезу;</li> <li>5. Знання та розуміння предметної області та розуміння професії;</li> <li>6. Здатність застосовувати знання у практичних ситуаціях;</li> <li>7. Здатність вчитися і оволодівати сучасними знаннями;</li> <li>8. Здатність організовувати діяльність з урахуванням вимог безпеки життєдіяльності та охорони праці;</li> <li>9. Здатність до пошуку, оброблення та аналізу інформації з різних джерел.</li> </ol>
<b>Фахові компетентності (ФК)</b>	<ol style="list-style-type: none"> <li>1. Здатність використовувати знання, уміння й навички біологічних і лісівничих дисциплін та досліджень для освоєння теоретичних основ біології і екології лісу;</li> <li>2. Здатність проводити лісівничі вимірювання і дослідження із вибором засобів вимірювання із заданими методиками;</li> <li>3. Здатність використовувати знання й практичні навички в галузі лісівничих дисциплін для аналізу біологічних явищ і</li> </ol>

	<p>процесів, біометричної обробки дослідних даних та їх математичного моделювання;</p> <p>4. Здатність аналізувати стан лісостанів, особливостей їх росту і розвитку на основі вивчення дослідних даних, літературних джерел та нормативно-довідкових матеріалів;</p> <p>5. Здатність вирішувати поставлені завдання зі створення насаджень на основі підбору і вивчення літературних та нормативних джерел, передового виробничого досвіду;</p> <p>6. Здатність вирішувати поставлені завдання з вирощування та формування високопродуктивних деревостанів на основі підбору і вивчення літературних та нормативних джерел, передового виробничого досвіду;</p> <p>7. Здатність вибрати типове обладнання та інструменти для вирішення сформульованого завдання, а також оцінити економічну ефективність його виконання;</p> <p>8. Здатність вирішувати поставлені завдання з інвентаризації лісів, оцінювати лісові ресурси та продукцію;</p> <p>9. Здатність вирішувати поставлені завдання та сприяти веденню мисливського господарства в лісових масивах;</p> <p>10. Здатність розробляти окремі види проектної документації, зокрема описи, положення, інструкції та інші документи;</p> <p>11. Здатність використовувати вихідні дані для вибору та обґрунтування ефективних господарських і організаційно-управлінських рішень;</p> <p>12. Здатність організовувати роботу малих колективів виконавців;</p> <p>13. Здатність вирішувати перспективні завдання організації господарства з використанням знань професійних дисциплін під керівництвом досвідчених фахівців;</p> <p>14. Здатність застосування на практиці принципів сталого розвитку, розуміння екологічних, соціальних і економічних наслідків своєї професійної діяльності;</p> <p>15. Здатність планувати й реалізовувати ефективні заходи підвищення продуктивності насаджень та їх біологічної стійкості, ощадливого, на екологічних засадах, використання лісових ресурсів;</p> <p>16. Здатність розуміння та формування екологічного мислення і свідомості, ставлення до природи як унікальної цінності, що забезпечує умови проживання людства, особисту відповідальність за стан довкілля на місцевому регіональному, національному і глобальному рівнях</p>
<b>7 - Програмні результати навчання</b>	
1.	Володіти гуманітарними, природничо-науковими та професійними знаннями; формулювати ідеї, концепції з метою використання в роботі академічного або професійного спрямування;
2.	Оцінювати значення гуманітарних, природничо-наукових знань. Знаходити рішення

- ня у професійній діяльності, мати достатню компетентність в методах самостійних досліджень, бути здатним інтерпретувати їх результати;
3. Застосовувати знання та навички із загальної та професійної підготовки для вирішення спеціалізованих завдань;
  4. Аналізувати результати досліджень лісівничо-таксаційних показників деревостанів, їх продуктивності, стану насаджень та довкілля;
  5. Оцінювати і аргументувати значимість отриманих результатів досліджень деревостанів, насаджень, лісових масивів і стану довкілля;
  6. Вибирати комплекс необхідних гуманітарних, природничо-наукових знань та професійної інформації для вирішення питань майбутньої фахової діяльності;
  7. Давати відповіді на проблемні питання, пов'язані з професійною діяльністю в лісовій галузі. Виконувати вимоги посадової інструкції;
  8. На основі гуманітарних і професійних знань формувати етико-деонтологічні засади для співпраці в колективі та спілкування із суб'єктами груп контактування;
  9. Виявляти, узагальнювати і вирішувати проблеми, що виникають в процесі професійної діяльності, та формувати почуття відповідальності за виконувану роботу;
  10. На основі гуманітарних знань демонструвати соціальний оптимізм, повагу до етичних принципів. Проявляти позитивну професійну, соціальну та емоційну поведінку і адаптувати її до системи загальнолюдських цінностей; в межах компетенції проявляти самостійність і відповідальність у роботі;
  11. Ідентифікувати, відтворювати навички виконання певних дій згідно з вимогами ергономіки та фізіології праці;
  12. Впроваджувати стандарти професійної діяльності. Виконувати дослідження відповідно до методик;
  13. Демонструвати виконання досліджень та брати участь у контролі якості;
  14. Комбінувати поєднання різних технологічних прийомів для вирішення типових професійних завдань;
  15. Виконувати чітко та якісно дослідження, удосконалювати методики їх проведення та навчати інших.

### **8 - Ресурсне забезпечення реалізації програми**

<b>Кадрове забезпечення</b>	Всі науково-педагогічні працівники, залучені до реалізації освітньої складової освітньо-професійної програми є штатними співробітниками ВНАУ, мають науковий ступінь і вчене звання та підтверджений рівень наукової і професійної активності.
<b>Матеріально-технічне забезпечення</b>	Забезпеченість навчальними приміщеннями, комп'ютерними робочими місцями, мультимедійним обладнанням відповідає потребі. Наявне обладнання, устаткування та програмне забезпечення, необхідне для лабораторних, лабораторно-польових та польових досліджень в лісовому господарстві Наявна вся необхідна соціально-побутова інфраструктура, кількість місць в гуртожитках відповідає вимогам.
<b>Інформаційне та навчально-методичне забезпечення</b>	Офіційний веб-сайт <a href="http://www.vsau.org">http://www.vsau.org</a> містить інформацію про освітні програми, навчальну, наукову і виховну діяльність, структурні підрозділи, правила прийому, контакти. Всі зареєстровані користувачі мають необмежений доступ до мережі Інтернет та внутрішньої мережі Інтранет (Сократ). Матеріали навчально-методичного забезпечення освітньо-наукової програми викладені у базі інтернет-ресурсів універ-

*Освітні програми підготовки першого (бакалаврського) рівня вищої освіти.*

---

	<p>ситету «Софія» Фонд наукової бібліотеки ВНАУ містить 7000 одиниць літератури. Читальний зал забезпечений бездротовим доступом до мережі Інтернет. Всі ресурси бібліотеки доступні через сайту університету: <a href="http://www.vsau.org">http://www.vsau.org</a></p>
<b>9 - Академічна мобільність</b>	
<b>Національна кредитна мобільність</b>	Можливість продовження навчання у інших вузах України та світу
<b>Міжнародна кредитна мобільність</b>	Участь у міжнародних програмах з навчання та обміну досвідом
<b>Навчання іноземних здобувачів вищої освіти</b>	Можливість навчання іноземних здобувачів вищої освіти



**2. Перелік компонент освітньо-професійної програми та їх логічна послідовність**

**2.1. Перелік компонент освітньої програми**

Код	Компоненти освітньої програми	Кількість кредитів	Форма підсумкового контролю
<b>Обов'язкові компоненти ОПП</b>			
ОК 1	Історія України та етнологія	<b>5</b>	екзамен
ОК 2	Іноземна мова (проф.спр.)	<b>4</b>	залік
ОК 3	Українська мова (проф.спр.)	<b>4</b>	екзамен
ОК 4	Філософія	<b>4</b>	екзамен
ОК 5	Вища математика	<b>4</b>	екзамен
ОК 6	Хімія	<b>4</b>	екзамен
ОК 7	Геодезія	<b>5</b>	залік
ОК 8	Метеорологія	<b>5</b>	залік
ОК 9	Ботаніка	<b>5</b>	екзамен
ОК 10	Фізика	<b>4</b>	екзамен
ОК 11	Інформаційні технології	<b>5</b>	залік
ОК 12	Дендрологія	<b>6</b>	екзамен
ОК 13	Генетика	<b>5</b>	залік
ОК 14	Грунтознавство	<b>5</b>	залік
ОК 15	Фізіологія рослин	<b>6</b>	екзамен
ОК 16	Біометрія	<b>5</b>	екзамен
ОК 17	Лісова селекція	<b>5</b>	екзамен
ОК 18	Лісознавство	<b>5</b>	екзамен
ОК 19	Лісова фітопатологія	<b>5</b>	екзамен
ОК 20	Декоративне розсадництво з основами насінництва	<b>5</b>	екзамен
ОК 21	Лісова ентомологія	<b>5</b>	екзамен
ОК 22	Лісова таксація	<b>5</b>	залік
ОК 23	Лісові культури	<b>5</b>	екзамен
ОК 24	Лісоексплуатація	<b>5</b>	екзамен
ОК 25	Лісове деревинознавство	<b>5</b>	залік
ОК 26	Лісорозведення	<b>5</b>	екзамен
ОК 30	Навчальна практика	<b>3</b>	залік
ОК 31	Виробнича практика	<b>8</b>	залік
ОК 32	Дипломне проектування	<b>7</b>	Захист дипломної роботи
<b>Загальний обсяг обов'язкових компонент</b>		<b>144</b>	
<b>Вибіркові компоненти ОПП</b>			
<i><b>Вибірковий блок 1</b></i>			
ВБ 1.1	Теологія	<b>5</b>	залік
ВБ 1.2	Недеревні ресурси лісу	<b>5</b>	залік
ВБ 1.3	Екологія	<b>5</b>	екзамен
ВБ 1.4	Машиновикористання в лісовому господарстві	<b>5</b>	залік
ВБ 1.5	Агрохімія	<b>5</b>	залік
ВБ 1.6	Аграрна політика та земельні відносини	<b>6</b>	залік, екзамен
ВБ 1.7	Біопалива: ефективність виробництва і споживання в АПК України	<b>5</b>	екзамен
ВБ 1.8	Безпека праці та життєдіяльності	<b>5</b>	залік
ВБ 1.9	Лісівництво	<b>5</b>	залік

**Освітні програми підготовки першого (бакалаврського) рівня вищої освіти.**

ВБ 1.10	Мисливствознавство	5	залік
ВБ 1.11	Заповідна справа	5	залік
ВБ 1.12	Технологія лісової продукції	5	залік
ВБ 1.13	Система захисту лісів від шкочочинних об'єктів	5	залік
ВБ 1.14	Природоохоронне інспектування	5	залік
ВБ 1.15	Економіка лісового господарства	5	залік
ВБ 1.16	Лісоаграрні ландшафти	5	екзамен
ВБ 1.17	Лісова пірологія	5	залік
ВБ 1.18	Інвентаризація лісових ресурсів	5	залік
ВБ 1.19	Лісова меліорація	5	залік
<b>Загальний обсяг вибіркового компоненту блоку 1</b>		<b>96</b>	
<b>Вибірковий блок 2</b>			
ВБ 2.1	Теологія	5	залік
ВБ 2.2	Недеревні ресурси лісу	5	залік
ВБ 2.3	Екологія	5	екзамен
ВБ 2.4	Машиновикористання в лісовому господарстві	5	залік
ВБ 2.5	Агрохімія	5	залік
ВБ 2.6	Аграрна політика та земельні відносини	6	залік, екзамен
ВБ 2.7	Біопалива: ефективність виробництва і споживання в АПК України	5	екзамен
ВБ 2.8	Екологія лісових звірів	5	залік
ВБ 2.9	Лісове звірівництво	5	залік
ВБ 2.10	Лісова пірологія	5	залік
ВБ 2.11	Лісова зоологія	5	залік
ВБ 2.12	Природні лісові ресурси	5	залік
ВБ 2.13	Заповідна справа	5	залік
ВБ 2.14	Природоохоронне законодавство, екологічне право	5	залік
ВБ 2.15	Природоохоронне інспектування	5	залік
ВБ 2.16	Лісоаграрні ландшафти <sup>4</sup>	5	екзамен
ВБ 2.17	Стійкість лісових екосистем	5	залік
ВБ 2.18	Лісовідновлення	5	залік
ВБ 2.19	Лісова меліорація	5	залік
<b>Загальний обсяг вибіркового компоненту блоку 2</b>		<b>96</b>	
<b>Загальний обсяг освітньої програми</b>		<b>240</b>	

## 2.2. Структурно-логічна схема освітньо-професійної програми Лісове господарство

1 семестр	Іноземна мова (проф. спр.)	Вища математика (фах.спрям.)	Фізика	Хімія	Ботаніка	Інформатика	Технічна механіка	Теологія	Вступ до фаху	Лікарські рослини
2 семестр	Історія України та етнологія	Українська мова	Іноземна мова (проф. спр.)	Геодезія	Дендрологія	Метеорологія	Основи екології	Фізіологія рослин	Ботаніка	Нарисна геометрія з основами графіки
3 семестр	Іноземна мова (проф. спр.)	Філософія	Дендрологія	Грунтознавство	Основи екології	Фізіологія рослин	Генетика	Радіобіологія		
4 семестр	Іноземна мова (проф. спр.)	Біометрія	Лісова селекція	Машини-користання в лісовому господарстві	Лісознавство	Лісівництво	Безпека праці та життєдіяльності			
5 семестр	Лісова ентомологія	Лісові культури	Лісова таксація	Лісове деревознавство	Мисливство-знавство	Недеревні ресурси лісу	Агрохімія			
6 семестр	Лісова фітопатологія	Лісові культури	Основи лісоексплуатації	Урбоєкологія та фітомеліорація	Мисливство-знавство	Заповідна справа	Технологія лісової продукції			
7 семестр	Економіка лісового господарства	Біопалива: ефективність виробництва і споживання в АПК України	Аграрна політика та земельні відносини	Лісоаграрні ландшафти	Мисливська кіннологія	Природоохоронне інспектування	Система захисту лісів від школочинних об'єктів	Технологія лісової продукції		
8 семестр	Основи містобудування	Основи лісорозведення	Аграрна політика та земельні відносини	Організація лісового господарства	Лісова пірологія	Інвентаризація лісових ресурсів	Природоохоронне законодавство та екологічне право			

**3. Форма атестації здобувачів вищої освіти ступеня бакалавр спеціальності 205 Лісове господарство**

Форми атестації здобувачів вищої освіти ступеня – бакалавр	Атестацію здійснюють у формі публічного захисту кваліфікаційної роботи.
Вимоги до кваліфікаційної роботи	Кваліфікаційна робота має передбачати розв'язання складного спеціалізованого або практичного завдання у сфері лісового чи мисливського господарства, що характеризується комплексністю та невизначеністю умов, і потребує застосування теоретичних положень і методів лісівничих наук. У кваліфікаційній роботі не може бути академічного плагіату, фальсифікації та списування. Кваліфікаційна робота має бути оприлюднена на офіційному сайті закладу вищої освіти або його підрозділу

Атестація випускників освітньої програми спеціальності 205 – Лісове господарство завершується видачею документу встановленого зразка про присудження ступеня бакалавра із присвоєнням кваліфікації:

- освітньої: Бакалавр з лісового господарства;
- професійної: Технік лісового господарства.

Атестація здійснюється відкрито і публічно.

**4. Матриця відповідності програмних компетентностей компонентам освітньої програми**

Навчальні компоненти	Компетентності																								
	Інтегральна компетентність	Загальні компетентності (ЗК)									Спеціальні (фахові) компетентності (ФК)														
		1	2	3	4	5	6	7	8	9	1	2	3	4	5	6	7	8	9	10	11	12	13	14	15
ОК 1	+	+						+																	
ОК 2	+		+					+											+						
ОК 3	+			+			+		+																
ОК 4	+	+			+							+		+											
ОК 5	+				+	+																			
ОК 6	+				+																				
ОК 7	+																+								
ОК 8	+											+	+	+	+										
ОК 9	+											+		+	+										+
ОК 10	+							+	+										+						
ОК 11	+											+		+	+										+
ОК 12	+				+																				
ОК 13	+											+	+	+	+										
ОК 14	+											+		+	+										+
ОК 15	+		+			+						+		+	+							+			
ОК 16	+			+			+					+													
ОК 17	+				+		+	+									+								
ОК 18	+					+			+										+						
ОК 19	+											+		+	+										
ОК 20	+											+		+	+										
ОК 21	+			+	+	+								+											
ОК 22	+						+	+	+	+				+											
ОК 23	+								+			+													
ОК 24	+			+								+		+	+										
ОК 25	+													+				+							
ОК 26	+		+			+						+		+	+										
ОК 27	+																								+
ОК 28	+				+										+										
ОК 29	+								+								+								
ОК 30	+													+			+						+		+

**Освітні програми підготовки першого (бакалаврського) рівня вищої освіти.**

Навчальні компоненти	Компетентності																									
	Інтегральна компетентність	Загальні компетентності (ЗК)									Спеціальні (фахові) компетентності (ФК)															
		1	2	3	4	5	6	7	8	9	1	2	3	4	5	6	7	8	9	10	11	12	13	14	15	16
ОК 31	+					+																		+		
ОК 32						+																			+	
ВБ 1.1	+	+																								
ВБ 1.2	+										+		+	+												
ВБ 1.3	+																								+	
ВБ 1.4	+													+												
ВБ 1.5	+			+																				+		
ВБ 1.6	+																							+		
ВБ 1.7	+										+		+	+												
ВБ 1.8	+																							+		
ВБ 1.9	+				+														+							
ВБ 1.10	+					+																				
ВБ 1.11	+					+					+		+	+												
ВБ 1.12	+													+												
ВБ 1.13	+													+				+								
ВБ 1.14	+																		+							
ВБ 1.15	+																		+							
ВБ 1.16	+			+										+												
ВБ 1.17	+				+								+													
ВБ 1.18	+					+												+								
ВБ 1.19	+				+							+													+	
ВБ 1.20	+					+								+												
ВБ 1.21	+														+											
ВБ 1.22	+							+																	+	+
ВБ 1.23	+											+			+	+									+	
ВБ 1.24	+					+												+		+	+	+	+			

**5. Матриця забезпечення програмних результатів навчання (ПРН) відповідними компонентами освітньої програми**

Нав- чальні компо- ненти	ПРН 1	ПРН 2	ПРН 3	ПРН 4	ПРН 5	ПРН 6	ПРН 7	ПРН 8	ПРН 9	ПРН 10	ПРН 11	ПРН 12	ПРН 13	ПРН 14	ПРН 15
ОК 1	+									+					
ОК 2	+			+						+					
ОК 3	+									+					
ОК 4	+					+		+		+					
ОК 5		+				+		+							
ОК 6		+				+		+							+
ОК 7		+				+									
ОК 8				+											
ОК 9	+				+										
ОК 10										+					
ОК 11					+										
ОК 12						+		+							
ОК 13				+									+		
ОК 14					+										
ОК 15	+			+											
ОК 16	+							+							+
ОК 17	+														
ОК 18					+				+		+				
ОК 19	+														
ОК 20			+					+			+				
ОК 21	+														
ОК 22	+												+		
ОК 23	+														
ОК 24								+		+			+	+	
ОК 25				+				+		+					+
ОК 26			+					+		+					
ОК 27									+						
ОК 28	+														+
ОК 29	+														
ОК 30								+		+					
ОК 31								+		+					
ОК 32								+		+					

**Освітні програми підготовки першого (бакалаврського) рівня вищої освіти.**

Нав- чальні компо- ненти	ПР Н 1	ПР Н 2	ПР Н 3	ПР Н 4	ПР Н 5	ПР Н 6	ПР Н 7	ПР Н 8	ПР Н 9	ПР Н 10	ПР Н 11	ПР Н 12	ПР Н 13	ПР Н 14	ПР Н 15
ВБ 1.1	+						+								
ВБ 1.2			+						+						
ВБ 1.3			+			+									
ВБ 1.4	+						+			+	+				
ВБ 1.5	+														
ВБ 1.6	+											+			
ВБ 1.7					+										
ВБ 1.8	+						+							+	
ВБ 1.9	+														+
ВБ 1.10			+												+
ВБ 1.11			+				+		+		+				
ВБ 1.12							+		+			+			+
ВБ 1.13			+				+		+				+		
ВБ 1.14		+					+		+						
ВБ 1.15							+							+	
ВБ 1.16		+					+							+	
ВБ 1.17							+								
ВБ 1.18	+														+
ВБ 1.19				+											



МІНІСТЕРСТВО ОСВІТИ І НАУКИ УКРАЇНИ  
ВІННИЦЬКИЙ НАЦІОНАЛЬНИЙ АГРАРНИЙ УНІВЕРСИТЕТ

**ОСВІТНЬО-ПРОФЕСІЙНА ПРОГРАМА  
«САДОВО-ПАРКОВЕ ГОСПОДАРСТВО»  
Першого (бакалаврського) рівня вищої освіти  
за спеціальністю 206 Садово-паркове господарство  
галузі знань 20 Аграрні науки та продовольство  
Кваліфікація: Бакалавр з садово-паркового господарства**

## ПЕРЕДМОВА

Освітньо-професійна програма (ОПП) для підготовки здобувачів вищої освіти першого (бакалаврського) рівня за спеціальністю 206 Садово-паркове господарство містить обсяг кредитів ЄКТС, необхідний для здобуття відповідного ступеня вищої освіти; перелік компетентностей випускника; нормативний зміст підготовки здобувачів вищої освіти, сформульований у термінах результатів навчання; форми атестації здобувачів вищої освіти; вимоги до наявності системи внутрішнього забезпечення якості вищої освіти.

Розроблено робочою групою у складі:

Панцирева Г.В. – кандидат с.-г. наук, старший викладач кафедри лісового, садово-паркового господарства, садівництва та виноградарства;

Прокопчук В.М. – кандидат біологічних наук, доцент, завідувач кафедри лісового, садово-паркового господарства, садівництва та виноградарства;

Дідур І.М. – кандидат с.-г. наук, доцент кафедри землеробства, ґрунтознавства та агрохімії, декан факультету агрономії та лісівництва;

Циганський В.І. – кандидат с.-г. наук, старший викладач кафедри рослинництва, селекції та біоенергетичних культур.

Циганська О.І. – кандидат с.-г. наук, старший викладач кафедри лісового, садово-паркового господарства, садівництва та виноградарства;

Монарх В.В. – кандидат с.-г. наук, старший викладач кафедри лісового, садово-паркового господарства, садівництва та виноградарства.

Перелік нормативних документів, на яких базується стандарт освітньо-професійної програми:

1. Закон “Про вищу освіту” // Електронний ресурс. – Режим доступу: <http://zakon4.rada.gov.ua/laws/show/1556-18>.

2. Наказ МОН “Про затвердження Положення про підвищення кваліфікації та стажування педагогічних і науково-педагогічних працівників вищих навчальних закладів” від 24.01.2013 № 48 // Електронний ресурс. – Режим доступу: <http://zakon3.rada.gov.ua/laws/show/z0488-13>.

3. Національний глосарій 2014 // Електронний ресурс. – Режим доступу: [http://ihed.org.ua/images/biblioteka/glossariy\\_Visha\\_osvita\\_2014\\_tempus-office.pdf](http://ihed.org.ua/images/biblioteka/glossariy_Visha_osvita_2014_tempus-office.pdf).

4. Національний класифікатор України: Класифікатор професій ДК 003:2010. – К.: Видавництво “Соцінформ”, 2010.

5. Національна рамка кваліфікацій // Електронний ресурс. – Режим доступу: <http://zakon4.rada.gov.ua/laws/show/1341-2011-п>.

6. Перелік галузей знань і спеціальностей // Електронний ресурс. – Режим доступу: <http://zakon4.rada.gov.ua/laws/show/266-2015-п>.

7. Стандарт вищої освіти України першого (бакалаврського) рівня освіти ступеня вищої освіти – бакалавр, галузі знань – 20 Аграрні науки та продовольство спеціальності – 206 Садово-паркове господарство. Затверджено та введено в дію наказом Міністерства освіти і науки України від 24.04.2019 р. № 559. // Електронний ресурс. – Режим доступу: <https://mon.gov.ua/storage/app/media/vishcha-osvita/zatverdzeni%20standarty/2019/04/25/206-sadovo-parkove-gospodarstvo-bakalavr.pdf>

**1. Профіль освітньої програми зі спеціальності  
206 Садово-паркове господарство**

<b>1- Загальна інформація</b>	
<b>Повна назва вищого навчального закладу та структурного підрозділу</b>	Вінницький національний аграрний університет Факультет агрономії та лісівництва
<b>Ступінь вищої освіти та назва кваліфікації мовою оригіналу</b>	Бакалавр Бакалавр з садово-паркового господарства
<b>Офіційна назва освітньої програми</b>	Садово-паркове господарство
<b>Тип диплому та обсяг освітньої програми</b>	Диплом бакалавра, одиничний, 240 кредитів ЄКТС, термін навчання 4 роки
<b>Наявність акредитації</b>	Наказ МОН України від 11.06.2014 р. №2323 л. (на підставі наказу МОН України від 19.12.2016 р. №1565). Термін дії сертифіката до 01.07.2024 р.
<b>Цикл/рівень</b>	НРК України – 6 рівень, FQ – ENEA – перший цикл, EQF-LLL – 6 рівень,
<b>Передумови</b>	Умови вступу визначаються «Правилами прийому до Вінницького національного аграрного університету», затвердженими Вченою радою
<b>Мова(и) викладання</b>	Українська мова
<b>Термін дії освітньої програми</b>	Термін дії освітньої програми до 1 липня 2024 р.
<b>Інтернет – адреса постійного розміщення опису освітньої програми</b>	<a href="http://www.vsau.org">http://www.vsau.org</a>
<b>2 - Мета освітньої програми</b>	
Технологічні процеси вирощування декоративних рослин, проектування, створення та експлуатація об'єктів садово-паркового господарства	
<b>3 - Характеристика освітньої програми</b>	
<b>Предметна область, напрям</b>	20 – Аграрні науки та продовольство 206 – Садово-паркове господарство ОП – мультидисциплінарна; Основні компоненти – садово-паркове господарство та дотичні – лісове господарство, екологія, знання іноземної мови – бажано; факультативи – гуманітарні, соціально-економічні, математичні науки. Садово-паркове господарство – 60%, дотичні – 25%, факультативи – 15%.
<b>Основний фокус освітньої програми та спеціалізації</b>	Професійний підхід до виробничих питань вирощування декоративних рослин, проектування, створення та експлуатація компонентів рослинних угруповань і інженерно-технічного обладнання в об'єктах садово-паркового господарства. Ключові слова: рослина, сад, парк, господарство.
<b>Орієнтація програми</b>	Освітньо-професійна, комбінована (академічна, прикладна). Програма базується на досягненнях сучасної науки із садово-паркового господарства та орієнтує на напрямки досліджень, на яких може будуватися подальша професійна діяльність.
<b>Особливості програми</b>	Вимагає спеціальної практики тощо.

<b>4 – Придатність випускників до працевлаштування та продовження освіти</b>	
<b>Придатність до працевлаштування</b>	Фахівець здатний виконувати зазначену професійну роботу відповідно до класифікатора професій ДК 003:2010 та/або International Standard Classification of Occupations 2008 (ISCO-08). 3212 – Фахівець садово-паркового господарства
<b>Продовження освіти</b>	Продовження навчання для здобуття другого (магістерського) рівня за цією ж галуззю знань (що узгоджується з отриманим дипломом бакалавра) або суміжною. Набуття додаткових кваліфікацій в системі післядипломної освіти.
<b>5 - Викладання та оцінювання</b>	
<b>Викладання та навчання</b>	Загальний стиль навчання – проблемно-орієнтований. Лекційні курси поєднуються з практичними і лабораторними заняттями. Переважно навчання відбувається в малих групах ( до 25 осіб ), з дискусіями та підготовкою презентацій самостійно та в малих групах. Використання комп'ютерних програм і технологій проектування, засобів механізації та захисту рослин у технологічних процесах створення і утримання об'єктів садово-паркового господарства, процесів автоматизації та засобів механізації агротехніки вирощування та захисту рослин
<b>Система оцінювання</b>	усні та письмові екзамени, тестування, презентації, тощо.
<b>6- Програмні компетентності</b>	
<b>Інтегральна компетентність</b>	Здатність розв'язувати складні спеціалізовані задачі та практичні проблеми професійної діяльності у галузі вирощування декоративних рослин, проектування, створення та експлуатації об'єктів садово-паркового господарства або у процесі навчання, що передбачає застосування теорій і методів рослинництва, ландшафтної архітектури, садово-паркового будівництва та екології і характеризується комплексністю та невизначеністю умов
<b>Загальні компетентності (ЗК)</b>	Корелює з описом відповідного кваліфікаційного рівня НРК 1. Здатність застосовувати знання у практичних ситуаціях 2. Здатність планувати та керувати часом 3. Здатність спілкуватися рідною мовою як усно, так і письмово. Здатність спілкуватися іншими мовами 4. Навички використання фундаментальних розділів природничих і математичних наук 5. Навички використання психолого-комунікаційних технологій. 6. Здатність до пошуку, оброблення та аналізу інформації з різних джерел та до проведення наукових досліджень на відповідному рівні 7. Здатність до адаптації та дії в новій ситуації 8. Вміння виявляти, ставити, вирішувати проблеми та приймати обґрунтовані рішення, розробляти та управляти виробничими проектами. 9. Здатність працювати в команді, мотивувати людей та рухатися до спільної мети 10. Навички здійснення безпечної діяльності 11. Прагнення до збереження навколишнього середовища

	12. Здатність оцінювати та забезпечувати якість виконуваних робіт
<b>Фахові компетентності (ФК)</b>	<p>1. Базові знання зі спеціалізованих підрозділів аграрної науки (екології, ботаніки, дендрології, фізіології рослин, генетики та селекції декоративних рослин, ґрунтознавства міських екосистем, агротехніки вирощування декоративних рослин, проектування, формування та експлуатація компонентів садово-паркових об'єктів, захисту декоративних рослин від шкідників та хворіб, механізації садово-паркових робіт і т. інше)</p> <p>2. Практичні навички з принципів розмноження та вирощування посадкового матеріалу декоративних рослин у відкритому і закритому ґрунті, проектування, створення і експлуатації об'єктів садово-паркового господарства</p> <p>3. Уміння продемонструвати знання та розуміння основних біологічних і агротехнологічних концепцій, теорій і правил вирощування посадкового матеріалу декоративних рослин, проектування, створення та експлуатації компонентів рослинних угруповань та інженерно-технічного обладнання в об'єктах садово-паркового господарства</p> <p>4. Уміння застосовувати знання та розуміння процесів фізіології декоративних рослин і технології формування об'єктів садово-паркового господарства для розв'язання виробничих технологічних задач</p> <p>5. Уміння застосовувати знання екологічних і морфобіологічних особливостей та розуміння фізіологічних процесів вирощування декоративних рослин відкритого і закритого ґрунту для розв'язання виробничих технологічних задач</p> <p>6. Навички оцінювання, інтерпретації та синтезу теоретичної інформації та практичних виробничих і дослідних даних у галузі садово-паркового господарства</p> <p>7. Досягти необхідних стандартів знань та умінь із садово-паркового господарства, які надають можливості продовжити навчання на наступному циклі вищої освіти</p> <p>8. Навички презентації наукового матеріалу та аргументів письмово/усно для проінформованої аудиторії</p> <p>9. Обчислювальні уміння та навички оброблення дослідних даних, пов'язаних із інформацією вирощування посадкового матеріалу декоративних рослин, проектування, створення та експлуатації компонентів рослинних угруповань та інженерно-технічного обладнання в об'єктах садово-паркового господарства</p> <p>10. Навички безпечного використання агрохімікатів і пестицидів, беручи до уваги їх хімічні і фізичні властивості та вплив на навколишнє середовище</p> <p>11. Концептуальні знання, набуті у процесі навчання та професійної діяльності, зокрема сучасні досягнення у формуванні об'єктів садово-паркового господарства</p> <p>12. Критичне осмислення основних теорій, принципів, методів і понять у навчанні та професійній діяльності в галузі садово-паркового господарства</p>

	<p>13. Розв’язання проблем. Здатність розв’язувати коло проблем та задач під час вирощування декоративних рослин та формування садово-паркових рослинних угруповань</p> <p>14. Здатність до навчання. Здатність шляхом самостійного навчання освоювати нові напрями, використовуючи здобуті знання у галузі садово-паркового господарства</p> <p>15. Уміння застосовувати знання та навички для проведення робіт з обліку зелених насаджень, збереження та охорони біологічного різноманіття на об’єктах садово-паркового господарства, підвищення їх екологічного потенціалу</p> <p>16. Навички розроблення концептуальних та інноваційних проектних рішень з планування комплексних зелених зон міста, об’єктів ландшафтної архітектури та дизайну зовнішнього середовища</p> <p>17. Управління комплексними діями або проектами, відповідальність за прийняття рішень у конкретних виробничих</p>
--	--

**7 - Програмні результати навчання**

<p>1. Здатність демонструвати знання і розуміння основ філософії, історії і культури України, що сприяють розвитку загальної політичної культури та активності, формуванню національної гідності і патріотизму, соціалізації особистості, схильності до етичних цінностей, знання вітчизняної історії, економіки й права.</p> <p>2. Розуміння причинно-наслідкових зв’язків розвитку суспільства й уміння їх використовувати в професійній і соціальній діяльності; використання сучасних науково-технічних та культурних досягнень світової цивілізації.</p> <p>3. Продемонстрована вправність у володінні українською та англійською мовою, зокрема спеціальна термінологія для проведення літературного пошуку.</p> <p>4. Здатність демонструвати знання і розуміння фундаментальних розділів математики, фізики, і хімії в обсязі, необхідному для володіння певними основами в галузі вирощування декоративних рослин та рослинних садово-паркових угруповань.</p> <p>5. Здатність використовувати математичні методи в садово-парковому господарстві.</p> <p>6. Здатність демонструвати знання і розуміння основ фізики, хімії, ботаніки, селекції, генетики, фізіології рослин та екології в обсязі, необхідному для освоєння загально- та спеціалізовано-професійних дисциплін.</p> <p>7. Здатність володіння на операційному рівні методами спостереження, опису, ідентифікації, класифікації, культивування декоративних рослин та рослинних садово-паркових угруповань, підтримання їх декоративності, стійкості і стабільності в умовах комплексної зеленої зони міста.</p> <p>8. Здатність демонструвати знання і розуміння фундаментальних наук (екології, ботаніки, дендрології, фізіології рослин, генетики та селекції декоративних рослин, ґрунтознавства міських екосистем, агротехніки вирощування декоративних рослин, проектування, формування та експлуатації компонентів садово-паркових об’єктів, захисту декоративних рослин від шкідників та хворіб, механізації садово-паркових робіт і т. інше) в обсязі, необхідному для спеціалізованої професійної роботи у галузі садово-паркового господарства.</p> <p>9. Володіння робочими навичками працювати самостійно та як лідер, уміння отримувати результат у межах обмеженого часу з наголосом на професійну сумлінність під час вирощування декоративних рослин у відкритому і закритому ґрунті, проектування, створення і експлуатації об’єктів садово-паркового господарства.</p> <p>10. Здатність кваліфіковано організувати технології вирощування посадкового матеріалу декоративних рослин у відкритому і закритому ґрунті.</p> <p>11. Проектування та організація заходів із формування об’єктів садово-паркового господарства.</p>
---

<p>тва відповідно до сучасних наукових вимог.</p> <p>12. Проектування та організація заходів із технології вирощування садивного матеріалу декоративних деревних рослин відкритого і закритого ґрунту і формування об'єктів садово-паркового господарства відповідно до сучасних наукових вимог.</p> <p>13. Проектування та організація заходів із технології вирощування садивного матеріалу декоративних трав'яних та квіткових рослин відкритого і закритого ґрунту та формування об'єктів садово-паркового господарства відповідно до сучасних наукових вимог.</p> <p>14. Координувати, інтегрувати та удосконалювати організацію виробничих процесів у садово-парковому господарстві.</p> <p>15. Здатність ефективно планувати час для отримання необхідних результатів у виробництві.</p> <p>16. Результативна робота у колективі.</p> <p>17. Здатність навчати, контролювати та оцінювати професійні навички молодших колег.</p>	
<b>8 - Ресурсне забезпечення реалізації програми</b>	
<b>Кадрове забезпечення</b>	Всі науково-педагогічні працівники, залучені до реалізації освітньої складової освітньо-професійної програми є штатними співробітниками ВНАУ, мають науковий ступінь і вчене звання та підтверджений рівень наукової і професійної активності.
<b>Матеріально-технічне забезпечення</b>	Забезпеченість навчальними приміщеннями, комп'ютерними робочими місцями, мультимедійним обладнанням відповідає потребі. Наявне обладнання, устаткування та програмне забезпечення, необхідне для лабораторних, лабораторно-польових та польових досліджень в лісовому господарстві Наявна вся необхідна соціально-побутова інфраструктура, кількість місць в гуртожитках відповідає вимогам.
<b>Інформаційне та навчально-методичне забезпечення</b>	Офіційний веб-сайт <a href="http://www.vsau.org">http://www.vsau.org</a> містить інформацію про освітні програми, навчальну, наукову і виховну діяльність, структурні підрозділи, правила прийому, контакти. Всі зареєстровані користувачі мають необмежений доступ до мережі Інтернет та внутрішньої мережі Інтранет (Сократ). Матеріали навчально-методичного забезпечення освітньо-наукової програми викладені у базі інтернет-ресурсів університету «Софія» Фонд наукової бібліотеки ВНАУ містить 7000 одиниць літератури. Читальний зал забезпечений бездротовим доступом до мережі Інтернет. Всі ресурси бібліотеки доступні через сайту університету: <a href="http://www.vsau.org">http://www.vsau.org</a>
<b>9 - Академічна мобільність</b>	
<b>Національна кредитна мобільність</b>	Можливість продовження навчання у інших вузах України та світу
<b>Міжнародна кредитна мобільність</b>	Участь у міжнародних програмах з навчання та обміну досвідом
<b>Навчання іноземних здобувачів вищої освіти</b>	Можливість навчання іноземних здобувачів вищої освіти

**2. Перелік компонент освітньо-професійної програми та їх логічна послідовність**

**2.1. Перелік компонент освітньої програми**

Код	Компонети освітньої програми	Кількість кредитів	Форма підсумкового контролю
<b>Обов'язкові компоненти ОПШ</b>			
ОК 1	Історія України та етнокulturологія	5	екзамен
ОК 2	Іноземна мова (проф.спр.)	4	залік
ОК 3	Українська мова (проф.спр.)	4	екзамен
ОК 4	Філософія	4	екзамен
ОК 5	Вища математика	4	екзамен
ОК 6	Хімія	4	екзамен
ОК 7	Геодезія	5	залік
ОК 8	Метеорологія	5	залік
ОК 9	Ботаніка	5	екзамен
ОК 10	Фізика	4	екзамен
ОК 11	Інформаційні технології	5	залік
ОК 12	Дендрологія	5	екзамен
ОК 13	Генетика	5	залік
ОК 14	Грунтознавство	5	залік
ОК 15	Фізіологія рослин	6	екзамен
ОК 16	Біометрія	5	екзамен
ОК 17	Садово-паркова селекція	5	залік
ОК 18	Садово-паркова фітопатологія	5	залік
ОК 19	Садово-паркова ентомологія	5	залік
ОК 20	Декоративне розсадництво з основами насінництва	5	залік
ОК 21	Луківництво і газони	6	залік
ОК 22	Ландшафтна архітектура	5	залік
ОК 23	Садово-паркові культури	5	залік
ОК 24	Декоративні рослини закритого ґрунту	5	екзамен
ОК 25	Озеленення з основами проектування ландшафтних об'єктів	5	залік
ОК 26	Садово-паркові композиції	5	екзамен
ОК 27	Навчальна практика	3	залік
ОК 28	Виробнича практика	8	залік
ОК 29	Державна атестація	7	захист дипломної роботи
<b>Загальний обсяг обов'язкових компонент</b>		<b>144</b>	
<b><i>Вибірковий блок 1</i></b>			
ВБ 1.1	Теологія	5	залік
ВБ 1.2	Екологія	5	екзамен
ВБ 1.3	Машиновикористання в садово-парковому господарстві	5	залік
ВБ 1.4	Агрохімія	5	залік
ВБ 1.5	Інвентаризація садово-паркових об'єктів	5	екзамен
ВБ 1.6	Аграрна політика та земельні відносини	6	залік, екзамен
ВБ 1.7	Біопалива: ефективність виробництва і споживання в АПК	5	екзамен
ВБ 1.8	Безпека праці та життєдіяльності	5	залік



**Освітні програми підготовки першого (бакалаврського) рівня вищої освіти.**

ВБ 1.9	Рекреаційне садово-паркове господарство	5	залік
ВБ 1.10	Образотворча грамота	5	залік
ВБ 1.11	Інтродукція та адаптація декоративних рослин	5	залік
ВБ 1.12	Квітникарство	5	залік
ВБ 1.13	Озеленення інтер'єрів	5	залік
ВБ 1.14	Ландшафтна таксація	5	залік
ВБ 1.15	Топіарне мистецтво	5	залік
ВБ 1.16	Економіка садово-паркового господарства	5	екзамен
ВБ 1.17	Природоохоронне інспектування	5	залік
ВБ 1.18	Гідротехнічні споруди садів і парків	5	залік
ВБ 1.19	Будівництво та експлуатація садово-паркових об'єктів	5	екзамен
<b>Загальний обсяг вибірових компонент блоку 1</b>		<b>96</b>	
<b>Вибірковий блок 2</b>			
ВБ 2.1	Теологія	5	залік
ВБ 2.2	Екологія	5	екзамен
ВБ 2.3	Машиновикористання в садово-парковому господарстві	5	залік
ВБ 2.4	Агрохімія	5	залік
ВБ 2.5	Інвентаризація садово-паркових об'єктів	5	екзамен
ВБ 2.6	Аграрна політика та земельні відносини	6	залік, екзамен
ВБ 2.7	Біопалива: ефективність виробництва і споживання в АПК	5	екзамен
ВБ 2.8	Ландшафтна таксація	5	залік
ВБ 2.9	Садово-паркові рослини	5	залік
ВБ 2.10	Садово-паркова екологія	5	залік
ВБ 2.11	Квітникарство	5	залік
ВБ 2.12	Культури закритого ґрунту	5	залік
ВБ 2.13	Тропічні і субтропічні рослини	5	залік
ВБ 2.14	Садово-паркові композиції	5	залік
ВБ 2.15	Інтродукція та адаптація декоративних рослин	5	залік
ВБ 2.16	Газонні трави	5	екзамен
ВБ 2.17	Природоохоронне інспектування	5	залік
ВБ 2.18	Декоративне розсадництво з основами насінництва	5	залік
ВБ 2.19	Декоративні рослини закритого ґрунту	5	екзамен
<b>Загальний обсяг вибірових компонент блоку 2</b>		<b>96</b>	
<b>Загальний обсяг освітньої програми</b>		<b>240</b>	

2.2. Структурно-логічна схема освітньо-професійної програми Садово-паркове господарство

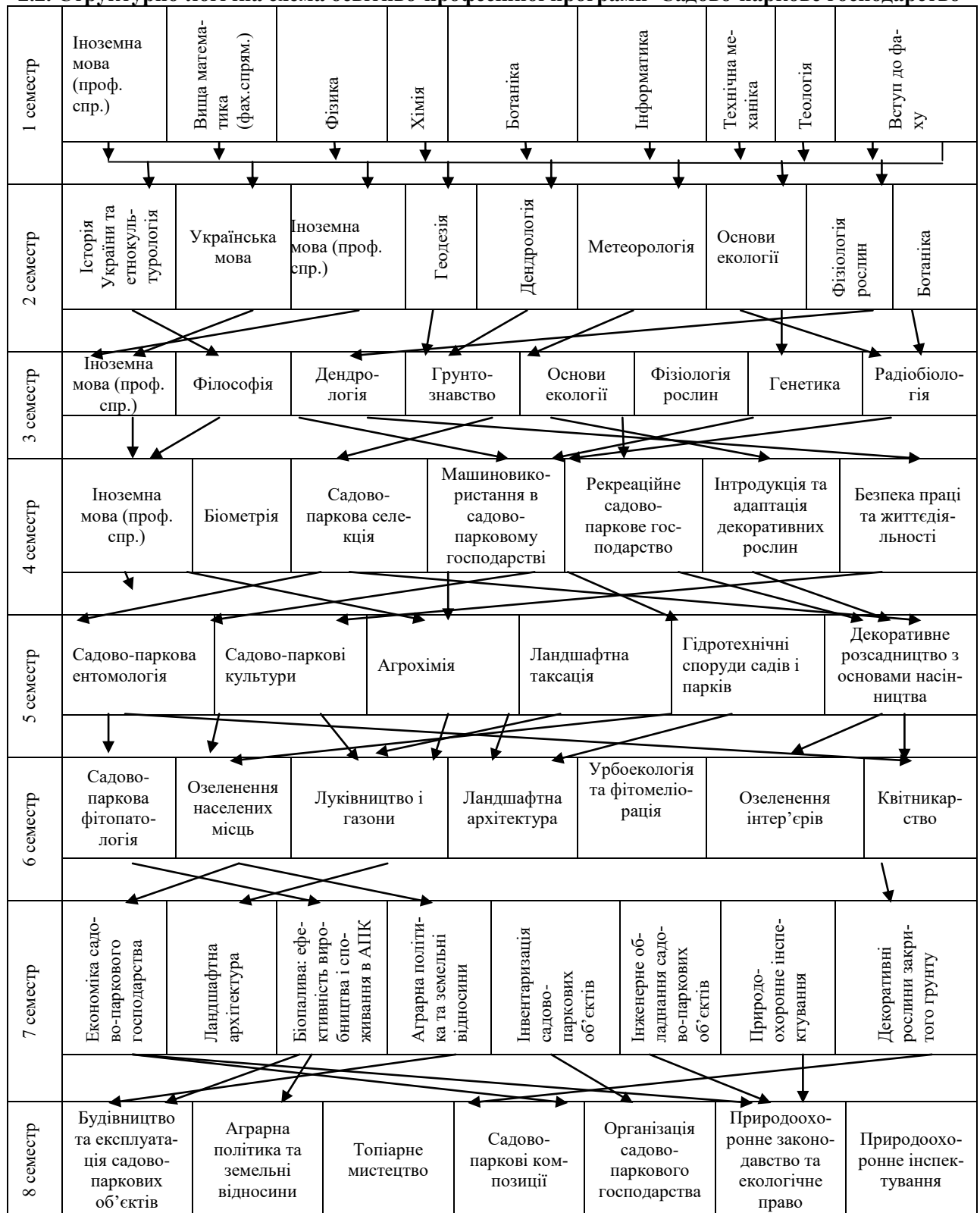

### 3. Форма атестації здобувачів вищої освіти

Форми атестації здобувачів вищої освіти	Атестація здійснюється у формі публічного захисту кваліфікаційної роботи
Вимоги до кваліфікаційної роботи	<p>Кваліфікаційна робота має передбачати розв'язання складної спеціалізованої задачі або практичної проблеми у сфері садово-паркового господарства, що характеризується комплексністю та невизначеністю умов, із застосуванням положень і методів рослинництва, ландшафтної архітектури, садово-паркового будівництва та екології.</p> <p>У кваліфікаційній роботі не може бути академічного плагіату, фальсифікації та списування.</p> <p>Кваліфікаційна робота має бути оприлюднена на офіційному сайті закладу вищої освіти або його структурного підрозділу, або у репозитарії закладу вищої освіти</p>

Атестація випускників освітньої програми спеціальності 206 – Садово-паркове господарство завершується видачею документу встановленого зразка про присудження здобувачам ступеня бакалавра із присвоєнням кваліфікації:

- освітньої: Бакалавр з садово-паркового господарства;
- професійної: Фахівець садово-паркового господарства.

Атестація здійснюється відкрито і публічно.



**Освітні програми підготовки першого (бакалаврського) рівня вищої освіти.**

Навчальні компоненти	Компетентності																													
	Інтегральна компетентність	Загальні компетентності (ЗК)												Спеціальні (фахові) компетентності (ФК)																
		1	2	3	4	5	6	7	8	9	10	11	12	1	2	3	4	5	6	7	8	9	10	11	12	13	14	15	16	17
ОК 29	+																												+	+
ВБ 1.1	+	+																												
ВБ 1.2	+					+							+		+					+										
ВБ 1.3	+		+										+			+							+							
ВБ 1.4	+										+						+													
ВБ 1.5	+	+					+									+														
ВБ 1.6	+																						+							
ВБ 1.7	+			+										+				+												
ВБ 1.8	+													+	+								+				+			
ВБ 1.9	+			+										+	+		+													
ВБ 1.10	+													+	+			+												
ВБ 1.11	+																											+		
ВБ 1.12	+											+						+		+										
ВБ 1.13	+	+			+								+																	
ВБ 1.14	+					+								+									+							
ВБ 1.15	+									+				+											+					
ВБ 1.16	+													+						+			+							
ВБ 1.17	+										+			+															+	
ВБ 1.18	+													+									++			+				
ВБ 1.19	+													+			+							+				+		

**5.Матриця забезпечення програмних результатів навчання  
(ПРН) відповідними компонентами освітньої програми**

Нав- чальні ком- понен- ти	П Р Н 1	П Р Н 2	П Р Н 3	П Р Н 4	П Р Н 5	П Р Н 6	П Р Н 7	П Р Н 8	П Р Н 9	П Р Н 10	П Р Н 11	П Р Н 12	П Р Н 13	П Р Н 14	П Р Н 15	П Р Н 16	П Р Н 17
ОК 1	+	+															
ОК 2			+														
ОК 3			+														
ОК 4	+	+															
ОК 5				+	+												
ОК 6				+		+											
ОК 7				+		+											
ОК 8							+										
ОК 9						+											
ОК 10									+								
ОК 11						+											
ОК 12				+		+											
ОК 13						+	+										
ОК 14						+		+									
ОК 15						+											
ОК 16						+											
ОК 17						+											
ОК 18														+			
ОК 19						+											
ОК 20							+										
ОК 21							+	+									
ОК 22							+	+									
ОК 23							+										
ОК 24							+	+									
ОК 25									+								
ОК 26							+	+									
ОК 27							+	+									
ОК 28							+	+									

**Освітні програми підготовки першого (бакалаврського) рівня вищої освіти.**

Нав- чальні ком- понен- ти	П Р Н 1	П Р Н 2	П Р Н 3	П Р Н 4	П Р Н 5	П Р Н 6	П Р Н 7	П Р Н 8	П Р Н 9	П Р Н 10	П Р Н 11	П Р Н 12	П Р Н 13	П Р Н 14	П Р Н 15	П Р Н 16	П Р Н 17	
ОК 29							+											
ВБ 1.1	+	+																
ВБ 1.2				+														
ВБ 1.3				+								+						
ВБ 1.4									+									
ВБ 1.5	+									+					+			
ВБ 1.6								+										
ВБ 1.7							+	+				+				+		
ВБ 1.8							+	+										
ВБ 1.9							+	+										
ВБ 1.10								+					+			+		
ВБ 1.11							+											
ВБ 1.12						+											+	
ВБ 1.13								+					+					
ВБ 1.14							+	+									+	
ВБ 1.15				+			+	+		+								
ВБ 1.16							+	+										
ВБ 1.17							+	+	+								+	
ВБ 1.18							+	+										
ВБ 1.19							+	+	+	+	+	+	+	+	+	+	+	+

2. Факультет економіки та підприємництва



Бакалаврський рівень вищої освіти	Спеціальність	Ліцензований обсяг	Освітньо-професійна програма
	051 «Економіка»	135	Економіка
	076 «Підприємництво, торгівля та біржова діяльність»	30	Підприємництво, торгівля та біржова діяльність
	122 «Комп'ютерні науки»	60	Комп'ютерні науки
	241 «Готельно-ресторанна справа»	30	Готельно-ресторанна справа
	242 «Туризм»	30	Туризм





**МІНІСТЕРСТВО ОСВІТИ І НАУКИ УКРАЇНИ  
ВІННИЦЬКИЙ НАЦІОНАЛЬНИЙ АГРАРНИЙ УНІВЕРСИТЕТ**

Затверджено рішенням Вченої ради Вінницького національного аграрного університету

(протокол № \_\_ від «\_\_» \_\_\_\_\_ 20\_\_ р.)

Освітня програма вводиться в дію з «\_\_» \_\_\_\_\_ 20\_\_ р.

Ректор \_\_\_\_\_ /В.А. Мазур/

(наказ № \_\_ від «\_\_» \_\_\_\_\_ 20\_\_ р.)

**ОСВІТНЬО – ПРОФЕСІЙНА ПРОГРАМА  
«ЕКОНОМІКА»  
Першого (бакалаврського) рівня вищої освіти  
за спеціальністю 051 Економіка  
галузі знань 05 Соціальні та поведінкові науки  
Кваліфікація: Бакалавр з економіки**

**Вінниця - 2020**

**ЛИСТ ПОГОДЖЕННЯ  
освітньо-професійної програми**

Рівень вищої освіти **Перший (бакалаврський)**  
Галузь знань **05 Соціальні та поведінкові науки**  
Спеціальність **051 Економіка**  
Освітня кваліфікація **Бакалавр з економіки**

**РОЗРОБЛЕНО І СХВАЛЕНО**

Кафедрою економіки  
Протокол № \_\_\_\_  
від «\_\_» \_\_\_\_\_ 2020 р.  
в.о. зав. кафедри  
\_\_\_\_\_ Хаєцька О.П.  
підпис

**ПОГОДЖЕНО**

Проректор з науково-педагогічної та  
навчальної роботи, голова Науково-  
методичної комісії університету  
Протокол НМК № \_\_\_\_  
від «\_\_» \_\_\_\_\_ 2020 р.  
\_\_\_\_\_ І.В. Гунько  
підпис

**ПОГОДЖЕНО**

Директор навчально-наукового  
центру  
\_\_\_\_\_ О.М. Тітаренко  
підпис

**ПОГОДЖЕНО**

Декан факультету економіки та  
підприємництва  
\_\_\_\_\_ Салькова І.Ю.  
підпис

«\_\_» \_\_\_\_\_ 2020 р.

«\_\_» \_\_\_\_\_ 2020 р.

## ПЕРЕДМОВА

Освітньо-професійна програма (ОПП) для підготовки здобувачів вищої освіти першого (бакалаврського) рівня за спеціальністю 051 Економіка містить обсяг кредитів ЄКТС, необхідний для здобуття відповідного ступеня вищої освіти; перелік компетентностей випускника; нормативний зміст підготовки здобувачів вищої освіти, сформульований у термінах результатів навчання; форми атестації здобувачів вищої освіти; вимоги до наявності системи внутрішнього забезпечення якості вищої освіти.

Розроблено проектною групою у складі:

1. Потапова Надія Анатоліївна – кандидат економічних наук, доцент кафедри комп'ютерних наук та економічної кібернетики факультету економіки та підприємництва Вінницького національного аграрного університету;

2. Хаєцька Ольга Петрівна – кандидат економічних наук, доцент кафедри економіки факультету економіки та підприємництва Вінницького національного аграрного університету;

3. Юрчук Наталія Петрівна – кандидат економічних наук, доцент кафедри комп'ютерних наук та економічної кібернетики факультету економіки та підприємництва Вінницького національного аграрного університету;

4. Паламаренко Яна Вікторівна – кандидат економічних наук, старший викладач кафедри економіки факультету економіки та підприємництва Вінницького національного аграрного університету.

Перелік нормативних документів, на яких базується стандарт освітньо-професійної програми:

1. Закон “Про вищу освіту” // Електронний ресурс. – Режим доступу: <http://zakon4.rada.gov.ua/laws/show/1556-18>.

2. Проект Європейської Комісії «Гармонізація освітніх структур в Європі» (Tuning Educational Structures in Europe, TUNING). TUNING (для ознайомлення зі спеціальними (фаховими) компетентностями та прикладами стандартів– <http://www.unideusto.org/tuningeu/>.

3. Наказ МОН “Про затвердження Положення про підвищення кваліфікації та стажування педагогічних і науково-педагогічних працівників вищих навчальних закладів” від 24.01.2013 № 48 // Електронний ресурс. – Режим доступу: <http://zakon3.rada.gov.ua/laws/show/z0488-13>.

4. Наказ МОН України «Про особливості запровадження переліку галузей знань і спеціальностей, за якими здійснюється підготовка здобувачів вищої освіти» від 06. 11. 2015 № 1151. -<http://zakon2.rada.gov.ua/laws/show/z1460-15>.

5. Національний класифікатор України: «Класифікатор професій» ДК 003:2010 // Видавництво «Соцінформ», – К.: Видавництво “Соцінформ”, 2010.

6. НПК -<http://zakon4.rada.gov.ua/laws/show/1341-2011-п>.

7. Розвиток системи забезпечення якості вищої освіти в Україні: інформаційно- аналітичний огляд - [http://ihed.org.ua/images/biblioteka / Rozvitok\\_sisitemi\\_zabesp\\_yakosti\\_VO\\_UA\\_2015.pdf](http://ihed.org.ua/images/biblioteka / Rozvitok_sisitemi_zabesp_yakosti_VO_UA_2015.pdf).

8. Стандарт вищої освіти України першого (бакалаврського) рівня освіти ступеня вищої освіти – бакалавр, галузі знань – 051 Економіка Затверджено та введено в дію наказом Міністерства освіти і науки України від 13.11.2018 р. № 1244. // Електронний ресурс. – Режим доступу:<https://mon.gov.ua/storage/app/media/vishcha-osvita/zatverdzeni%20standarty/12/21/051-ekonomika-bakalavr.pdf>

**1. Профіль освітньої програми зі спеціальності 051 Економіка**

<b>1 - Загальна інформація</b>	
<b>Повна назва вищого навчального закладу та структурного підрозділу</b>	Вінницький національний аграрний університет, кафедра економіки, кафедра комп'ютерних наук та економічної кібернетики
<b>Ступінь вищої освіти та назва кваліфікації мовою оригіналу</b>	Бакалавр Бакалавр з економіки
<b>Офіційна назва освітньої програми</b>	Освітньо-професійна програма бакалавра з економіки
<b>Тип диплому та обсяг освітньої програми</b>	Диплом бакалавра, одиничний: 240 кредитів ЄКТС, термін навчання 1,5 роки - на базі повної загальної середньої освіти – 240 ЄКТС, термін навчання 3 роки 10 місяців - на базі молодшого бакалавра – 180 ЄКТС.
<b>Наявність акредитації</b>	Наказ МОН України від 21.06.2016 р. №79-А. (на підставі наказу МОН України від 19.12.2016 р. №1565). Термін дії сертифіката до 01.07.2021 р.
<b>Цикл/рівень</b>	QF for ENEA – перший цикл, EQF for LLL – 6 рівень, НРК України – 6 рівень
<b>Передумови</b>	Наявність повної загальної середньої освіти, освітньо-кваліфікаційного рівня молодшого спеціаліста, наявність ступеня молодшого бакалавра. Інші вимоги визначаються правилами прийому до ВНАУ
<b>Мова викладання</b>	Українська
<b>Термін дії освітньої програми</b>	Термін дії освітньої програми до 1 липня 2021 р.
<b>Інтернет-адреса постійного розміщення опису освітньої програми</b>	<a href="http://www.vsau.org">http://www.vsau.org</a>
<b>2 - Мета освітньої програми</b>	
Підготовка висококваліфікованих бакалаврів, із широким доступом до працевлаштування і подальшого навчання, здатних успішно працювати в обраній сфері діяльності, які володіють сучасним економічним мисленням, універсальними і професійними компетентностями щодо аналізу взаємозв'язків у традиційних та цифрових економічних системах, розробки і прийняття обґрунтованих рішень в області економічних і фінансових завдань.	
<b>3 - Характеристика освітньої програми</b>	
<b>Предметна область (галузь знань, спеціальність, спеціалізація (за наявності))</b>	Галузь знань 05 «Соціальні та поведінкові науки», спеціальність 051 «Економіка»
<b>Орієнтація освітньої програми</b>	Програма орієнтується на сучасні професійні та наукові досягнення в галузі економічних дисциплін, враховує специфіку роботи економічної служби підприємства, враховує специфіку роботи підприємств різних форм власності, орієнтує на актуальні спеціалізації, в рамках яких студент визначає професійну та наукову кар'єру.

<b>Основний фокус освітньої програми та спеціалізації</b>	<p>Бакалавр з економіки має оволодіти компетентностями необхідними для розуміння природи, категорій і функцій економіки, змісту її основних інституцій, застосування економічних методів і механізмів, а також меж соціально-економічного регулювання суспільних відносин.</p> <p>Ключові слова: компетентності, функції економіки, категорії економіки, економічні інституції, методи, механізми та інструменти регулювання економіки, суспільні відносини</p>
<b>Особливості програми</b>	<p>Програма розкриває перспективи підготовки фахівців з економіки з урахуванням глобалізації та інтеграції економічних процесів. Програма викладається з елементами англійської, німецької та французької мови, залучення до навчального процесу підприємств різної форми власності.</p>
<b>4 - Придатність випускників до працевлаштування та подальшого навчання</b>	
<b>Придатність до працевлаштування</b>	<p>Працевлаштування у бізнес-структурах, аналітичних і фінансово-економічних підрозділах різних секторів економіки, органах державного управління, дослідницьких центрах, наукових інститутах і лабораторіях на первинних посадах (за ДКП 03:2010):</p> <p>1312. Керівники малих підприємств без апарату управління в промисловості.</p> <p>2122.2. Економіст-демограф. Економіст статистик.</p> <p>2139.2. Аудитор інформаційних технологій. Експерт з управління інформаційними технологіями.</p> <p>2412.2. Економіст з праці. Фахівець з аналізу ринку праці.</p> <p>2414.2. Аналітик з питань фінансово-економічної безпеки.</p> <p>2419.2. Економіст із збуту. Фахівець-аналітик з дослідження товарного ринку.</p> <p>2441.2. Економіст. Економіст із матеріально-технічного постачання. Економіст із ціноутворення. Економіст обчислювального центру. Економіст з фінансової роботи. Економіст з планування. Економіст з бухгалтерського обліку та аналізу господарської діяльності. Економічний радник.</p> <p>2447.2. Фахівець з управління проектами та програмами у сфері матеріального (нематеріального) виробництва.</p> <p>3411. Фахівець з фінансово-економічної безпеки. Фахівець з корпоративного управління. Фахівець з управління активами.</p> <p>3436.1. Помічник керівника підприємства (установи, організації) 3436.2. Помічник керівника виробничого підрозділу. Помічник керівника іншого основного підрозділу.</p> <p>3436.3. Помічники керівників малих підприємств без апарату управління.</p> <p>3121. Фахівець з інформаційних технологій 3434. Асистент економіста</p> <p>3435.2 Організатор діловодства (види економічної діяльності)</p> <p>3435.1 Організатор діловодства (державні установи))</p>
<b>Подальше навчання</b>	<p>Можливість продовжувати освіту за другим (магістерським) рівнем вищої освіти, а також підвищувати кваліфікацію та отримувати додаткову післядипломну освіту.</p>

<b>5 - Викладання та оцінювання</b>	
<b>Викладання та навчання</b>	Студентоцентроване, у поєднанні з проблемно-орієнтованим стилем, навчання шляхом спільної діяльності викладача і студентів на лекціях, семінарських, практичних заняттях, лабораторних роботах, а також через самостійну роботу студентів з використанням матеріалізованих та електронних навчальних ресурсів.
<b>Оцінювання</b>	Екзамени, заліки, захист звіту із практики, захист курсових робіт, державний екзамен фаху.
<b>6 – Програмні компетентності</b>	
<b>Інтегральна компетентність (ІК)</b>	Здатність розв’язувати складні спеціалізовані задачі та практичні проблеми в економічній сфері, які характеризуються комплексністю та невизначеністю умов, що передбачає застосування теорій та методів економічної науки.
<b>Загальні компетентності (ЗК)</b>	<p>ЗК1. Здатність реалізувати свої права і обов’язки як члена суспільства, усвідомлювати цінності громадянського (демократичного) суспільства та необхідність його сталого розвитку, верховенства права, прав і свобод людини і громадянина в Україні.</p> <p>ЗК2. Здатність зберігати моральні, культурні, наукові цінності та примножувати досягнення суспільства на основі розуміння історії та закономірностей розвитку предметної області, її місця у загальній системі знань про природу і суспільство та у розвитку суспільства, техніки і технологій, використовувати різні види та форми рухової активності для активного відпочинку та ведення здорового способу життя.</p> <p>ЗК3. Здатність до абстрактного мислення, аналізу та синтезу.</p> <p>ЗК4. Здатність застосовувати знання у практичних ситуаціях.</p> <p>ЗК5. Здатність спілкуватися державною мовою як усно, так і письмово.</p> <p>ЗК6. Здатність спілкуватися іноземною мовою.</p> <p>ЗК7. Навички використання інформаційних і комунікаційних технологій.</p> <p>ЗК8. Здатність до пошуку, оброблення та аналізу інформації з різних джерел.</p> <p>ЗК9. Здатність до адаптації та дій в новій ситуації.</p> <p>ЗК10. Здатність бути критичним і самокритичним.</p> <p>ЗК11. Здатність приймати обґрунтовані рішення.</p> <p>ЗК12. Навички міжособистісної взаємодії.</p> <p>ЗК13. Здатність діяти соціально відповідально та свідомо.</p>
<b>Фахові компетентності спеціальності (ФК)</b>	<p>ФК1. Здатність виявляти знання та розуміння проблем предметної області, основ функціонування сучасної економіки на мікро-, мезо-, макро- та міжнародному рівнях.</p> <p>ФК2. Здатність здійснювати професійну діяльність у відповідності з чинними нормативними та правовими актами.</p> <p>ФК3. Розуміння особливостей провідних наукових шкіл та напрямів економічної науки.</p> <p>ФК4. Здатність пояснювати економічні та соціальні процеси і</p>

	<p>явища на основі теоретичних моделей, аналізувати і змістовно інтерпретувати отримані результати.</p> <p>ФК5. Розуміння особливостей сучасної світової та національної економіки, їх інституційної структури, обґрунтування напрямів соціальної, економічної та зовнішньоекономічної політики держави.</p> <p>ФК6. Здатність застосовувати економіко-математичні методи та моделі для вирішення економічних задач.</p> <p>ФК7. Здатність застосовувати комп'ютерні технології та програмне забезпечення з обробки даних для вирішення економічних завдань, аналізу інформації та підготовки аналітичних звітів.</p> <p>ФК8. Здатність аналізувати та розв'язувати завдання у сфері економічних та соціально-трудова відносин.</p> <p>ФК9. Здатність прогнозувати на основі стандартних теоретичних та економетричних моделей соціально-економічні процеси.</p> <p>ФК10. Здатність використовувати сучасні джерела економічної, соціальної, управлінської, облікової інформації для складання службових документів та аналітичних звітів.</p> <p>ФК11. Здатність обґрунтовувати економічні рішення на основі розуміння закономірностей економічних систем і процесів та із застосуванням сучасного методичного інструментарію.</p> <p>ФК12. Здатність самостійно виявляти проблеми економічного характеру при аналізі конкретних ситуацій, пропонувати способи їх вирішення.</p> <p>ФК13. Здатність проводити економічний аналіз функціонування та розвитку суб'єктів господарювання, оцінку їх конкурентоспроможності.</p> <p>ФК14. Здатність поглиблено аналізувати проблеми і явища в одній або декількох професійних сферах з врахуванням економічних ризиків та можливих соціально-економічних наслідків.</p>
<p><b>7 - Програмні результати навчання</b></p>	
<p>РН1. Знати та використовувати економічну термінологію, пояснювати базові концепції мікро- та макроекономіки.</p> <p>РН2. Демонструвати стійке розуміння принципів економічної науки, особливостей функціонування економічних систем.</p> <p>РН3. Використовувати аналітичний та методичний інструментарій для розуміння логіки прийняття господарчих рішень різними економічними агентами (індивідуумами, домогосподарствами, підприємствами та органами державної влади).</p> <p>РН4. Використовувати професійну аргументацію для донесення інформації, ідей, проблем та способів їх вирішення до фахівців і нефахівців у сфері економічної діяльності.</p> <p>РН5. Пояснювати моделі соціально-економічних явищ з погляду фундаментальних принципів і знань на основі розуміння основних напрямів розвитку економічної науки.</p> <p>РН6. Застосовувати відповідні економіко-математичні методи та моделі для вирішення економічних задач.</p> <p>РН7. Усвідомлювати основні особливості сучасної світової та національної економіки, інституційної структури, напрямів соціальної, економічної та зовнішньоекономічної політики держави.</p>	

- PH8. Визначати попит та пропозицію на ринку праці, аналізувати структуру зайнятості та безробіття.
- PH9. Проводити аналіз функціонування та розвитку суб'єктів господарювання, визначати функціональні сфери, розраховувати відповідні показники які характеризують результативність їх діяльності.
- PH10. Вміти аналізувати процеси державного та ринкового регулювання соціально- економічних і трудових відносин.
- PH11. Застосовувати набуті теоретичні знання для розв'язання практичних завдань та змістовно інтерпретувати отримані результати.
- PH12. Ідентифікувати джерела та розуміти методологію визначення і методи отримання соціально-економічних даних, збирати та аналізувати необхідну інформацію, розраховувати економічні та соціальні показники.
- PH13. Вміти працювати як самостійно, так і в команді.
- PH14. Виконувати дослідження за встановленим замовленням.
- PH15. Розуміти та планувати можливості особистого професійного розвитку.
- PH16. Демонструвати базові навички креативного та критичного мислення у дослідженнях та професійному спілкуванні.
- PH17. Розуміти та самостійно формувати зміст, структуру і висновки наукових та аналітичних текстів з економіки.
- PH18. Виконувати міждисциплінарний аналіз соціально-економічних явищ і проблем в одній або декількох професійних сферах.
- PH19. Використовувати нормативні та правові акти, що регламентують професійну діяльність.
- PH20. Використовувати інформаційні та комунікаційні технології для вирішення соціально-економічних завдань, підготовки та представлення аналітичних звітів.
- PH21. Оволодіти навичками усної та письмової професійної комунікації англійською мовою.
- PH22. Демонструвати вміння абстрактно мислити, застосовувати аналіз та синтез для виявлення ключових характеристик економічних систем різного рівня, а також особливостей поведінки їх суб'єктів.
- PH23. Демонструвати гнучкість та адаптивність у нових ситуаціях, у роботі із новими об'єктами, та у невизначених умовах.
- PH24. Набути навички самостійної роботи, виявляти ініціативу та підприємливість, бути критичним і самокритичним.
- PH25. Демонструвати здатність діяти соціально відповідально та свідомо на основі етичних мотивів, поваги до різноманіття думок, індивідуальних та міжкультурних відмінностей людей.

### 8 – Ресурсне забезпечення реалізації програми

<p><b>Кадрове забезпечення</b></p>	<p>Проектна група: 1 доктор наук, 1 професор; 3 кандидата наук, 3 доцента. Всі розробники є штатним співробітниками ВНАУ. Гарант освітньої програми: Брояка Антоніна Анатоліївна (голова), кандидат економічних наук, доцент кафедри економіки Вінницького національного аграрного університету. Реалізація освітньо-професійної програми забезпечена науково-педагогічними кадрами, рівень наукової та професійної активності кожного з яких відповідає Ліцензійним умовам провадження освітньої діяльності закладів освіти, затверджених постановою КМУ від 30.12.2015 р. № 1187 (далі – Ліцензійним умовам).</p>
<p><b>Матеріально-технічне забезпечення</b></p>	<p>Наявність документів, що засвідчують право власності університету на приміщення для здійснення навчально-виховного</p>



	<p>процесу. Відповідність навчальних корпусів університету показникам нормованої площі. Матеріально-технічне забезпечення навчального процесу відповідає ліцензійним умовам, що дозволяє забезпечити проведення всіх видів навчальної, практичної і науково-дослідницької роботи студентів. Лекційні аудиторії та аудиторії для семінарських, практичних занять оснащені відповідним мультимедійним обладнанням, WiFi, комп'ютерні класи укомплектовані необхідним для занять програмним забезпеченням, приміщення для проведення круглих столів і наукових семінарів – технічними засобами для демонстрації відеоматеріалів. Усі комп'ютери об'єднані у мережу Інтранет і підключені до мережі Інтернет, розроблена і впроваджена автоматизована система управління університетом «Сократ». Наявність інфраструктури для відпочинку та оздоровлення (їдальня, спортивний зал, тренажерна зала, медичний кабінет, університетський парк).</p>
<p align="center"><b>Інформаційне та навчально-методичне забезпечення</b></p>	<p>Навчальний процес забезпечується навчально-методичними комплексами дисциплін, які містять методичні розробки до семінарських, практичних занять, лабораторних практикумів, методичні вказівки до самостійної роботи студентів, індивідуальні завдання практичної спрямованості; методичними матеріалами до написання курсових робіт, проходження практик, завдання для контролю знань (екзаменаційні білети, тестові завдання, комплексні контрольні роботи). Викладачі готують та забезпечують видання авторських підручників, навчально-методичних посібників та монографій.</p> <p>Освітню програму забезпечує наявність потужного бібліотечного фонду, що містить навчально-методичну та наукову літературу, а також вітчизняні та закордонні фахові періодичні видання відповідного та спорідненого профілю, в тому числі в електронному вигляді. Студенти мають можливість працювати як з традиційними (наявні навчальні та методичні посібники, періодика), так і з новітніми інформаційними ресурсами – електронними книгами, повнотекстовими, реферативними і наукометричними базами даних (у т.ч. Scopus) в мережі Інтернет, сховищами аудіо- і відео контенту. Електронно-бібліотечна система забезпечує студентам індивідуальний доступ із будь-якої точки, де існує Інтернет. Підтримка офіційного веб-сайту закладу освіти та постійне оновлення інформації щодо забезпечення освітньої програми бакалавра з економіки повністю відповідає ліцензійним умовам.</p>
<p align="center"><b>9 - Академічна мобільність</b></p>	
<p align="center"><b>Національна кредитна мобільність</b></p>	<p>Національна академічна мобільність реалізується на загальних підставах в межах України і на основі двосторонніх договорів між Вінницьким національним аграрним університетом та навчальними закладами країн-партнерів про встановлення науково-освітнянських відносин для задоволення потреб розвитку освіти і науки.</p> <p>Допускається перезарахування кредитів, отриманих в інших національних закладах вищої освіти, за умови їх відповідності</p>

**Освітні програми підготовки першого (бакалаврського) рівня вищої освіти.**

	набутим компетентностям.
<b>Міжнародна кредитна мобільність</b>	Міжнародна академічна мобільність реалізується у рамках відповідних чинних угод про співпрацю на основі двосторонніх договорів між Вінницьким національним аграрним університетом та вищими навчальними закладами зарубіжних країн-партнерів. Допускається перезарахування кредитів, отриманих у закладах вищої освіти зарубіжних країн, за умови їх відповідності набутим компетентностям.
<b>Навчання іноземних здобувачів вищої освіти</b>	Навчання іноземних здобувачів вищої освіти проводиться на загальних умовах з додатковою мовною підготовкою.

**2. Перелік компонент освітньо-професійної програми та їх логічна послідовність**

**2.1. Перелік компонент ОП**

Код н/д	Компоненти освітньої програми (навчальні дисципліни, курсові проекти (роботи), практики, кваліфікаційна робота)	Кількість кредитів	Форма підсумкового контролю
1	2	3	4
<b>Обов'язкові компоненти ОП</b>			
<b>1.1. Цикл гуманітарної підготовки (ГП)</b>			
ГП1.	Укр.мова (за проф. спрямуванням)	4	екзамен
ГП 2.	Історія України та етнокulturологія	5	залік
ГП 3.	Іноземна мова	7	залік, екзамен
ГП 4.	Безпека праці та життєдіяльності	4	екзамен
ГП 5.	Філософія	4	екзамен
<b>1.2 Цикл природничо-наукової та загальноекономічної підготовки (ПНЗЕ)</b>			
ПНЗЕ 1.	Політекономія	5	екзамен
ПНЗЕ 2.	Мікроекономіка	5	екзамен
ПНЗЕ 3.	Макроекономіка	5	екзамен
ПНЗЕ 4.1.	Вища математика	7	екзамен
ПНЗЕ 4.2.	Теорія ймовірності та математична статистика	5	екзамен
ПНЗЕ 5.1.	Оптимізаційні методи та моделі	6	екзамен
ПНЗЕ 5.2.	Економетрика	5	екзамен
ПНЗЕ 6.	Інформаційні технології	5	екзамен
<b>1.3. Цикл професійної та практичної підготовки (ПП)</b>			
ПП 1.	Економіка підприємства	6	екзамен
ПП 2.	Менеджмент	5	екзамен
ПП 3.	Маркетинг	5	екзамен
ПП 4.	Фінанси, гроші та кредит	6	екзамен
ПП 5.	Економіка праці і соціально-трудова відносини	5	екзамен
ПП 6.	Міжнародна економіка	5	екзамен
ПП 7.	Економічна кібернетика	6	екзамен
ПП 8.	Статистика	5	екзамен

**Освітні програми підготовки першого (бакалаврського) рівня вищої освіти.**

ПП 9.	Дослідження операцій	5	екзамен
ПП 10.	Прогнозування соціально-економічних процесів	5	екзамен
ПП 11.	Стратегічне планування діяльності підприємств	5	екзамен
ПП 12	Бухгалтерський облік	5	залік
	Навчальна практика	3	залік
	Виробнича практика	6	залік
	Державна атестація	5	
<b>Загальний обсяг обов'язкових компонент:</b>		144	
<b>Вибіркові компоненти ОП</b>			
<i>Дисципліни за вибором навчального закладу</i>			
2. 1.1. Цикл гуманітарної підготовки (ГП)			
ГПвз 1.	Теологія	4	залік
ГПвз 2.	Ділова іноземна мова	4	залік
2.1.2. Цикл природничо-наукової та загальноекономічної підготовки (ПНЗЕ)			
ПНЗЕвз 1.	Технологія виробництва продукції рослинництва	4	залік
ПНЗЕвз 2.	Технологія виробництва продукції тваринництва	4	залік
ПНЗЕвз 3.	Біопалива: Ефективність виробництва і споживання в АПК України	5	екзамен
ПНЗЕвз 4.	Аграрна політика та земельні відносини	6	екзамен
2.1.3. Цикл професійної та практичної підготовки (ПП)			
ППвз 1.	Правознавство	4	залік
ППвз 2.	Національна економіка	5	залік
	<b>Разом</b>	36	
<i>Вибірковий блок 1 «Економіка підприємства»</i>			
2.2.2. Цикл природничо-наукової та загальноекономічної підготовки (ПНЗЕ)			
ПНЗЕвс 1.	Теорія європейського еколого-економічного розвитку	5	залік
ПНЗЕвс 2.	Інформаційні системи і технології в галузі	6	залік
2.2.3. Цикл професійної підготовки (ПП)			
ППвс 1.	Податкова система	5	залік
ППвс 2.	Організація зовнішньої торгівлі	5	залік
ППвс 3.	Бізнес-планування	5	залік
ППвс 4.	Економічна діагностика	5	залік
ППвс 5.	Електронна комерція	5	залік
ППвс 6.	Митне регулювання ЗЕД	5	залік
ППвс 7.	ІС Підприємство	6	залік
ППвс 8.	Управління міжнародною конкурентоспроможністю	6	залік
ППвс 9.	Потенціал і оцінка бізнесу	5	залік
	Навчальна практика	2	залік
<i>Вибірковий блок 2 «Міжнародна економіка»</i>			
2.2.2. Цикл природничо-наукової та загальноекономічної підготовки (ПНЗЕ)			
ПНЗЕвс 1.	Теорія європейського еколого-економічного розвитку	5	залік
ПНЗЕвс 2.	Інформаційні системи і технології в галузі	6	залік
2.2.3. Цикл професійної підготовки (ПП)			
ППвс 1.	Міжнародна торгівля	5	залік
ППвс 2.	Міжнародна інвестиційна діяльність	5	залік

**Освітні програми підготовки першого (бакалаврського) рівня вищої освіти.**

ППвс 3.	Бізнес-планування	5	залік
ППвс 4.	Міжнародні біржові технології	5	залік
ППвс 5.	Економіка зарубіжних країн	5	залік
ППвс 6.	Митне регулювання ЗЕД	5	залік
ППвс 7.	Транснаціональні корпорації	6	залік
ППвс 8.	Управління міжнародною конкурентоспроможністю підприємств	6	залік
ППвс 9.	Потенціал і оцінка бізнесу	5	залік
	Навчальна практика	5	залік
<i>Вибірковий блок 3 «Економічна кібернетика»</i>			
2.2.2. Цикл природничо-наукової та загальноекономічної підготовки (ПНЗЕ)			
ПНЗЕвс 1.	Управління проектами інформатизації	5	залік
ПНЗЕвс 2.	Інформаційні системи і технології в галузі	6	Залік
2.2.3. Цикл професійної підготовки (ПП)			
ППвс 1.	Захист інформації	5	залік
ППвс 2.	ТП та АБД і СД	5	залік
ППвс 3.	Дискретний аналіз	5	залік
ППвс 4.	Системи прийняття рішень та експертні системи	5	залік
ППвс 5.	Прикладні задачі моделювання економічних процесів	5	залік
ППвс 6.	Моделі економічної динаміки	5	залік
ППвс 7.	WEB-програмування	6	залік
ППвс 8.	Системи моніторингу в економіці	6	залік
ППвс 9.	Моделювання економіки	5	залік
	Навчальна практика	2	залік
<i>Вибірковий блок 4 «Бізнес-аналітика»</i>			
2.2.2. Цикл природничо-наукової та загальноекономічної підготовки (ПНЗЕ)			
ПНЗЕвс 1.	Управління інформаційно-аналітичними ресурсами	5	залік
ПНЗЕвс 2.	Інформаційно-аналітична діяльність	6	залік
2.2.3. Цикл професійної підготовки (ПП)			
ППвс 1.	Технології проектування аналітичних баз даних	5	залік
ППвс 2.	Бізнес-аналітика	5	залік
ППвс 3.	Дискретний аналіз	5	залік
ППвс 4.	Системи бізнес-аналітики на підприємстві	5	залік
ППвс 5.	Інформаційне та математичне забезпечення фінансового аналізу підприємства	5	залік
ППвс 6.	WEB-програмування і дизайн	5	залік
ППвс 7.	Системи моніторингу макроекономічної динаміки	6	залік
ППвс 8.	Інтелектуальні інформаційні системи	6	залік
ППвс 9.	Системи моніторингу в економіці	5	залік
	Навчальна практика	2	залік
	<b>Разом</b>	<b>60</b>	
<b>Загальний обсяг вибіркових компонент:</b>		<b>96</b>	
<b>ЗАГАЛЬНИЙ ОБСЯГ ОСВІТНЬОЇ ПРОГРАМИ</b>		<b>240</b>	

2.2. Структурно-логічна схема

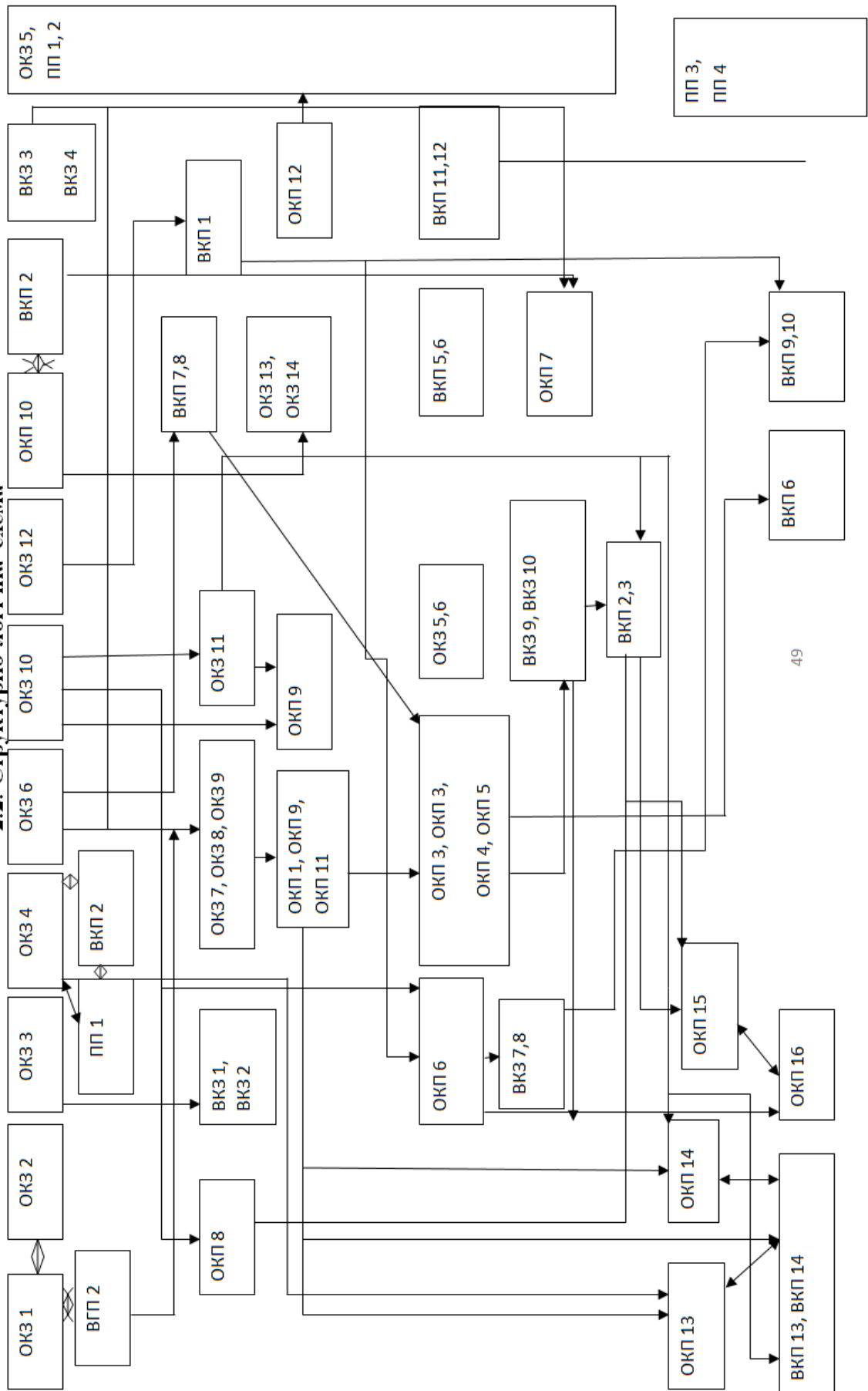

### 3. Форма атестації здобувачів вищої освіти

Атестація випускників освітньо-професійної програми спеціальності 051 «Економіка» проводиться у формі державного іспиту з фаху та завершується видачею документу встановленого зразка про присудження ступеня бакалавра із присвоєнням кваліфікації бакалавр з економіки.

Атестація здійснюється відкрито і публічно.

### 4. Матриця відповідності програмних компетентностей компонентам освітньої програми

Компоненти ОП	Програмні компетентності																										
	Інтегральна	Загальні компетентності												Фахові компетентності													
		ЗК1	ЗК2	ЗК3	ЗК4	ЗК5	ЗК6	ЗК7	ЗК8	ЗК9	ЗК10	ЗК11	ЗК12	ЗК13	ФК1	ФК2	ФК3	ФК4	ФК5	ФК6	ФК7	ФК8	ФК9	ФК10	ФК11	ФК12	ФК13
ГП 1	+	+	+		+	+							+														
ГП 2	+	+	+														+										
ГП 3	+					+	+						+														
ГП 4	+	+	+		+									+													
ГП 5	+	+	+	+									+	+			+										
ПНЗЕ 1	+			+				+							+		+	+					+		+		+
ПНЗЕ 2	+			+	+				+		+	+			+			+	+	+	+				+		+
ПНЗЕ 3	+			+					+		+	+			+		+	+	+	+			+		+		+
ПНЗЕ 4.1	+				+															+		+					
ПНЗЕ 4.2	+			+					+										+	+		+					
ПНЗЕ 5.1	+							+	+		+	+					+		+	+		+		+		+	+
ПНЗЕ 5.2	+							+	+		+	+					+		+	+		+		+		+	+
ПНЗЕ 6	+		+	+		+	+	+		+	+						+		+	+				+		+	+
ПП 1	+				+				+		+	+	+		+			+	+	+	+			+	+	+	+
ПП 2	+								+	+	+	+	+	+	+		+							+	+	+	+
ПП 3	+								+	+	+				+			+					+	+	+	+	+
ПП 4	+								+	+	+				+			+	+		+		+	+	+	+	+
ПП 5	+	+	+						+	+	+	+	+	+	+		+	+				+	+	+	+	+	+
ПП 6	+				+		+	+		+	+				+			+	+								
ПП 7	+					+	+		+	+	+						+		+	+	+	+		+	+	+	+
ПП 8	+				+				+		+	+					+		+	+			+	+	+	+	+
ПП 9	+							+	+		+	+					+		+	+			+	+	+	+	+
ПП 10	+				+				+	+	+	+			+			+		+	+	+	+	+	+	+	+
ПП 11	+								+	+	+	+			+			+		+	+	+	+	+	+	+	+
ПП 12	+				+				+		+	+					+						+	+		+	+
ГПв3 1	+	+	+	+									+														
ГПв3 2	+					+	+						+														
ПНЗЕв31	+				+																						+
ПНЗЕв32	+				+																						+
ПНЗЕв33	+				+																			+		+	+
ПНЗЕв34	+				+																			+		+	+
ППв31	+	+	+		+						+	+	+	+		+											

**Освітні програми підготовки першого (бакалаврського) рівня вищої освіти.**

ППвз2	+						+				+	+				+		+				+	+	+		+		
ПНЗЕвс1	+		+														+	+					+					
ПНЗЕвс2	+		+		+		+	+		+							+			+			+					
ППвс1	+	+			+						+	+				+	+			+			+		+		+	
ППвс2	+										+	+					+							+	+		+	
ППвс3	+				+				+		+	+				+		+	+			+	+	+	+	+	+	
ППвс4	+				+			+	+		+	+				+	+	+	+			+	+	+	+	+	+	+
ППвс5	+				+			+			+	+					+			+								
ППвс6	+				+		+		+		+	+				+	+											
ППвс7	+				+			+			+	+				+	+		+	+			+	+		+		
ППвс8	+				+		+		+		+	+				+	+	+			+				+			
ППвс9	+				+			+	+	+	+	+				+	+	+	+	+	+	+	+	+	+	+	+	+

**5. Матриця забезпечення програмних результатів навчання (ПРН) відповідними компонентами освітньої програми**

Компоненти ОП	Програмні результати навчання																										
	ПРН1	ПРН2	ПРН3	ПРН4	ПРН5	ПРН6	ПРН7	ПРН8	ПРН9	ПРН10	ПРН11	ПРН12	ПРН13	ПРН14	ПРН15	ПРН16	ПРН17	ПРН18	ПРН19	ПРН20	ПРН21	ПРН22	ПРН23	ПРН24	ПРН25		
ГП 1	+										+																
ГП 2																											+
ГП 3	+										+											+					
ГП 4																+											+
ГП 5											+																+
ПНЗЕ 1	+	+	+	+											+		+	+				+					
ПНЗЕ 2	+	+	+	+											+		+	+									
ПНЗЕ 3	+	+	+	+		+									+		+	+									
ІНЗЕ 4.1	+														+		+										+
ІНЗЕ 4.2					+						+					+							+				
ІНЗЕ 5.1					+						+				+	+	+						+				
ІНЗЕ 5.2											+					+					+		+				
ПНЗЕ 6	+	+	+	+	+				+	+	+		+	+	+	+	+		+	+					+		
ПП 1		+	+	+		+			+	+	+	+	+		+	+	+		+					+			
ПП 2	+	+	+	+	+				+	+	+	+	+	+	+		+	+	+	+	+		+		+		
ПП 3	+								+	+	+	+	+		+				+					+			+
ПП 4	+							+	+	+	+	+	+		+				+					+			+
ПП 5	+	+	+	+	+				+	+	+	+	+		+		+		+					+			+
ПП 6	+	+	+	+	+				+	+	+	+	+		+		+		+					+			+
ПП 7	+				+				+	+	+	+	+		+		+		+	+				+			+
ПП 8						+		+	+	+	+		+		+		+		+			+		+			+
ПП 9	+	+	+	+		+				+			+		+		+	+	+		+	+		+		+	
ПП 10								+		+	+	+	+		+		+		+			+		+		+	
ПП 11						+		+			+	+	+		+				+								+
ПП 12	+	+	+	+		+				+	+		+		+		+	+	+			+		+		+	
ГПвз 1											+		+						+								
ГПвз 2	+								+	+	+		+		+				+						+		

**Освітні програми підготовки першого (бакалаврського) рівня вищої освіти.**

ПНЗЕВ31		+	+	+					+	+	+		+		+					+		
ПНЗЕВ32	+	+	+	+		+			+	+	+	+	+		+	+	+		+		+	
ПНЗЕВ33									+	+	+	+	+		+				+		+	
ПНЗЕВ34	+										+								+			
ППВ31										+	+		+								+	+
ППВ32	+									+	+	+			+		+					+
ПНЗЕВс1										+	+	+							+			+
ПНЗЕВс2		+	+	+	+	+			+	+					+		+	+		+		+
ППВс1		+	+	+		+			+	+	+	+	+		+	+	+		+			+
ППВс2											+				+		+		+			+
ППВс3	+									+	+	+			+		+					+
ППВс4	+	+	+	+	+				+	+	+	+		+	+	+	+				+	+
ППВс5	+	+	+	+					+	+	+	+			+	+	+					+
ППВс6									+		+	+	+					+	+			+
ППВс7		+	+	+		+			+	+	+	+	+		+	+	+		+			+
ППВс8	+	+	+	+	+				+	+	+		+		+	+	+		+	+		+
ППВс9		+	+	+									+		+			+	+			+



**МІНІСТЕРСТВО ОСВІТИ І НАУКИ УКРАЇНИ  
ВІННИЦЬКИЙ НАЦІОНАЛЬНИЙ АГРАРНИЙ УНІВЕРСИТЕТ**

Затверджено рішенням Вченої ради Вінницького  
національного аграрного університету  
(протокол № \_\_ від « \_\_ » \_\_\_\_\_ 20\_\_ р.)  
Освітня програма вводиться в дію з «\_\_» \_\_\_\_\_  
20\_\_ р.

Ректор \_\_\_\_\_ /В.А. Мазур/  
(наказ № \_\_ від «\_\_» \_\_\_\_\_ 20\_\_ р.)

**ОСВІТНЬО-ПРОФЕСІЙНА ПРОГРАМА  
«ПІДПРИЄМНИЦТВО, ТОРГІВЛЯ, БІРЖОВА ДІЯЛЬНІСТЬ»**

**Першого (бакалаврського) рівня вищої освіти  
за спеціальністю 076 Підприємництво, торгівля, біржова діяльність  
галузі знань 07 Управління та адміністрування  
кваліфікація Бакалавр підприємництва, торгівлі та біржової діяльності**

**ЛИСТ ПОГОДЖЕННЯ  
освітньо-професійної програми**

Рівень вищої освіти **Перший (бакалаврський)**  
Галузь знань **07 Управління та адміністрування**  
Спеціальність **076 Підприємництво, торгівля та біржова діяльність**  
Освітня кваліфікація **бакалавр підприємництва, торгівлі та біржової діяльності**

**РОЗРОБЛЕНО І СХВАЛЕНО**

Кафедрою економіки  
Протокол № \_\_\_\_  
від «\_\_» \_\_\_\_\_ 2020 р.  
в.о. зав. кафедри  
\_\_\_\_\_ Хаєцька О.П.  
підпис

**ПОГОДЖЕНО**

Проректор з науково-педагогічної та  
навчальної роботи, голова Науково-  
методичної комісії університету  
Протокол НМК № \_\_\_\_  
від «\_\_» \_\_\_\_\_ 2020 р.  
\_\_\_\_\_ І.В. Гунько  
підпис

**ПОГОДЖЕНО**

Директор навчально-наукового  
центру  
\_\_\_\_\_ О.М. Тітаренко  
підпис  
«\_\_» \_\_\_\_\_ 2020 р.

**ПОГОДЖЕНО**

Декан факультету економіки та підп-  
риємництва  
\_\_\_\_\_ Салькова І.Ю.  
підпис  
«\_\_» \_\_\_\_\_ 2020 р.

**РЕКОМЕНДОВАНО ТА ОБГОВО-  
РЕНО**

на засіданні студентської ради факу-  
льтету  
Протокол № \_\_\_\_  
від «\_\_» \_\_\_\_\_ 2020 р.

Голова студентського самоврядування  
\_\_\_\_\_ В.В. Возний  
підпис

«\_\_» \_\_\_\_\_ 2020 р.

**РЕКОМЕНДОВАНО ТА  
ОБГОВОРЕНО**

на засіданні ради стейкхолдерів  
Протокол № \_\_\_\_  
від «\_\_» \_\_\_\_\_ 2020 р.

Голова ради стейкхолдерів  
факультету \_\_\_\_\_  
підпис

«\_\_» \_\_\_\_\_ 2020 р.

## ПЕРЕДМОВА

Освітньо-професійна програма (ОПП) для підготовки здобувачів вищої освіти першого (бакалаврського) рівня за спеціальністю 076 Підприємництво, торгівля та біржова діяльність містить обсяг кредитів ЄКТС, необхідний для здобуття відповідного ступеня вищої освіти; перелік компетентностей випускника; нормативний зміст підготовки здобувачів вищої освіти, сформульований у термінах результатів навчання; форми атестації здобувачів вищої освіти.

Розроблено робочою групою у складі:

1. Сахно Андрій Анатолійович – доктор економічних наук, професор кафедри економіки Вінницького національного аграрного університету
2. Дюк Анна Андріївна – кандидат економічних наук, доцент кафедри економіки Вінницького національного аграрного університету
3. Брояка Антоніна Анатоліївна – кандидат економічних наук, доцент кафедри економіки Вінницького національного аграрного університету
4. Паламаренко Яна Вікторівна – кандидат економічних наук, ст. викладач кафедри економіки Вінницького національного аграрного університету
5. Лучко Андрій Андрійович – директор, приватного сільськогосподарського підприємства «Україна» с. Кинашів Тульчинського району Вінницької області
6. Єрабакан Діана Василівна – член студентського самоврядування факультету економіки та підприємництва.

Перелік нормативних документів, на яких базується стандарт освітньо-професійної програми:

1. Про освіту: Закон України від 05.09.2017 № 2145-VIII [Електронний ресурс]. – режим доступу: <http://zakon.rada.gov.ua/laws/show/2145-19>
2. Про вищу освіту: Закон України від 01.07.2014 №1556-VII [Електронний ресурс]. – режим доступу: <http://zakon4.rada.gov.ua/laws/show/1556-18>
3. ESG [Електронний ресурс]. – режим доступу: [http://ihed.org.ua/images/pdf/standards-and-guidelines\\_for\\_qa\\_in\\_the\\_ehea\\_2015.pdf](http://ihed.org.ua/images/pdf/standards-and-guidelines_for_qa_in_the_ehea_2015.pdf)
4. ISCED (МСКО) 2011 [Електронний ресурс]. – режим доступу: <http://www.uis.unesco.org/education/documents/isced-2011-en.pdf>
5. ISCED-F (МСКО-Г) 2013 [Електронний ресурс]. – режим доступу: <http://www.uis.unesco.org/Education/Documents/isced-fields-of-education-training2013.pdf>
6. Класифікатор професій (КП) станом на 01.10.2015 р. [Електронний ресурс]. – режим доступу: <http://buhgalter911.com/res/spravochniki/klassifikprofessiy.aspx>

7. Класифікація видів економічної діяльності: національний класифікатор України КВЕД 009:2010 [Електронний ресурс]. – режим доступу: <http://dtkr.com.ua/show/0sid0177.html>
8. Методичні рекомендації щодо розроблення стандартів вищої освіти, затверджені Наказом Міністерства освіти і науки України від 01 червня 2016 р. № 600 (зі змінами) [Електронний ресурс]. – режим доступу: <https://mon.gov.ua/ua/news/usi-novivni-povidomlennya-2016-06-01-metodichni-rekomendacziyi-shhodo-rozroblennya-stand>
9. Національна рамка кваліфікацій: Додаток до постанови Кабінету Міністрів України від 23 листопада 2011 р. № 1341 [Електронний ресурс]. – режим доступу: <http://zakon5.rada.gov.ua/laws/show/1341-2011-%D0%BF>
10. Про затвердження зміни до національного класифікатора України ДК 003-2010: наказ Мінекономрозвитку України від 02.09.2015 р. № 1084 [Електронний ресурс]. – режим доступу: <http://buhgalter911.com/ShowArticle.aspx?a=272508>
11. Про затвердження переліку галузей знань і спеціальностей, за якими здійснюється підготовка здобувачів вищої освіти: Постанова Кабінету Міністрів України від 29 квітня 2015 р. № 266 [Електронний ресурс]. – режим доступу: <http://zakon2.rada.gov.ua/laws/show/266-2015-%D0%BF>
12. Про особливості запровадження переліку галузей знань і спеціальностей, за якими здійснюється підготовка здобувачів вищої освіти, затвердженого постановою Кабінету Міністрів України від 29 квітня 2015 року № 266: наказ МОН України від 06.11.2015 № 1151 [Електронний ресурс]. – режим доступу: <http://zakon2.rada.gov.ua/laws/show/z1460-15>
13. TUNING (для ознайомлення зі спеціальними (фаховими) компетентностями та прикладами стандартів [Електронний ресурс]. – режим доступу: <http://www.unideusto.org/tuningeu/>
14. Tuning Educational Structures in Europe [Електронний ресурс]. – режим доступу: <http://www.unideusto.org/tuningeu/>
15. Національний глосарій 2014 [Електронний ресурс]. – режим доступу: [http://ihed.org.ua/images/biblioteka/glossariy\\_Visha\\_osvita\\_2014\\_tempus-office.pdf](http://ihed.org.ua/images/biblioteka/glossariy_Visha_osvita_2014_tempus-office.pdf)
16. Рашкевич Ю.М. Болонський процес та нова парадигма вищої освіти [Електронний ресурс]. – режим доступу: <file:///D:/Users/Dell/Downloads/BolonskyiProcessNewParadigmHE.pdf>
17. Розвиток системи забезпечення якості вищої освіти в Україні: інформаційно-аналітичний огляд [Електронний ресурс]. – режим доступу: [http://ihed.org.ua/images/biblioteka/Rozvitok\\_sisitemi\\_zabesp\\_yakosti\\_VO\\_UA\\_2015.pdf](http://ihed.org.ua/images/biblioteka/Rozvitok_sisitemi_zabesp_yakosti_VO_UA_2015.pdf)
18. Розроблення освітніх програм: методичні рекомендації [Електронний ресурс]. – режим доступу: [http://ihed.org.ua/images/biblioteka/rozroblennya\\_osv\\_program\\_2014\\_tempus-office.pdf](http://ihed.org.ua/images/biblioteka/rozroblennya_osv_program_2014_tempus-office.pdf)

19. Стандарт вищої освіти за спеціальністю 076 «Підприємництво, торгівля та біржова діяльність» для першого (бакалаврського) рівня вищої освіти від 13.11.2018 р. № 1243 <https://mon.gov.ua/storage/app/media/vishcha-osvita/zatverdzeni%20standarty/12/21/076-pidpriemnitstvo-torgivlya-ta-birzhova-diyalnist-bakalavr.pdf>

**1. Профіль освітньої програми зі спеціальності  
076 Підприємництво, торгівля та біржова діяльність**

<b>1. Загальна інформація</b>	
<b>Повна назва вищого навчального закладу та структурного підрозділу</b>	Вінницький національний аграрний університет кафедра економіки
<b>Ступінь вищої освіти та назва кваліфікації мовою оригіналу</b>	Бакалавр Бакалавр підприємництва, торгівлі та біржової діяльності
<b>Офіційна назва освітньої програми</b>	Підприємництво, торгівля та біржова діяльність
<b>Тип диплому та обсяг освітньої програми</b>	Диплом бакалавра, одиничний, термін навчання 3 роки 10 місяців -на базі повної загальної середньої освіти - 240 кредитів ЄКТС; -на базі ступеня «молодший бакалавр» (освітньо-кваліфікаційного рівня «молодший спеціаліст») може визнаватися та перезараховуватися не більше, ніж 120 кредитів ЄКТС, отриманих в межах попередньої освітньої програми підготовки молодшого бакалавра (молодшого спеціаліста)
<b>Наявність акредитації</b>	Запланована акредитації у 2021 р.
<b>Цикл/рівень</b>	QF for ENEA – перший цикл, EQF for LLL – 6 рівень, НПК України – 6 рівень
<b>Передумови</b>	Наявність повної загальної середньої освіти (за результатами ЗНО), освітньо-кваліфікаційного рівня молодшого спеціаліста, наявність ступеня молодшого бакалавра. Інші вимоги визначаються правилами прийому до ВНАУ
<b>Мова викладання</b>	Українська
<b>Термін дії освітньої програми</b>	Термін дії освітньої програми до акредитації
<b>Інтернет-адреса постійного розміщення опису освітньої програми</b>	<a href="https://vsau.org/fakulteti/fakultet-ekonomiki-i-pidpriemnicztva/kafedra-ekonomiki">https://vsau.org/fakulteti/fakultet-ekonomiki-i-pidpriemnicztva/kafedra-ekonomiki</a>
<b>2. Мета програми</b>	
Метою освітньо-професійної програми є надання економічної освіти в галузі економіки підприємства та біржової діяльності із широким доступом до працевлаштування і подальшого навчання. Формування та розвиток загальних і професійних компетентностей в галузі економіки та підприємництва, передбачаючи різні можливості зайнятості і кар'єри, що направлені на здобуття студентом економічних знань; подальшого професійного зростання.	
<b>3. Характеристика освітньої програми</b>	
<b>Предметна область (галузь знань, спеціальність, спеціалізація)</b>	07 Управління та адміністрування 076 Підприємництво, торгівля та біржова діяльність
<b>Орієнтація освітньої програми</b>	Програма орієнтується на сучасні професійні та наукові досягнення в галузі економічних дисциплін, враховує специфіку роботи підприємств різних форм власності та економічної служби підприємства.
<b>Основний фокус освітньої</b>	Дослідження закономірностей і розроблення науково-

<p><b>програми</b></p>	<p>практичних методів та підходів щодо економічних процесів, дослідження фундаментальних та прикладних проблем економіки в цілому, на підприємствах, в організаціях різних форм господарювання та прогнозування стану їх економічного розвитку.</p> <p>Ключові слова: економіка, підприємство, ринок, галузь, конкурентоспроможність, планування та прогнозування, виробництво, підприємництво, біржова торгівля, біржова діяльність.</p>
<p><b>Особливості програми</b></p>	<p>Програма орієнтована на підготовку фахівців з підприємництва, торгівлі та біржової діяльності, з урахуванням особливостей функціонування сучасного підприємства та специфіки аграрного профілю. Передбачає застосування широкого кола загальноосвітніх та спеціальних дисциплін, знайомство з основами наукових досліджень з урахуванням вітчизняного та міжнародного досвіду в сфері підприємницької діяльності, залучення до навчального процесу представників різних форм та видів підприємств (стейкхолдерів).</p>
<p><b>4. Придатність випускників до працевлаштування та подальшого навчання</b></p>	
<p><b>Придатність до працевлаштування</b></p>	<p>Випускники можуть працювати у державних та приватних бізнес-структурах (на різних посадах організаційно-управлінського та фінансово-економічного профілю):                  Національним класифікатором професій ДК 003:2010, може займати наступні посади:                  12 Керівники підприємств, установ та організацій                  13 Керівники малих підприємств без апарату управління                  2413.2 Професіонали у сфері біржової діяльності                  2414 Професіонали з питань фінансово-економічної безпеки підприємств, установ та організацій                  2414.2 Професіонали з фінансово-економічної безпеки                  2419 Професіонали в сфері державної служби, аудиту, бухгалтерського обліку, праці та зайнятості, маркетингу, ефективності підприємництва, раціоналізації виробництва та інтелектуальної власності.                  2419.2 Консультант з ефективності підприємництва                  2419.2 Експерт із торговельно-економічних операцій                  2419.2 Фахівець з ефективності підприємництва                  2413.2 Професіонали у сфері біржової діяльності                  2441 Професіонали в галузі економіки                  2441.2 Експерт із торговельно-економічних операцій 2447                  Професіонали у сфері управління проектами та програмами                  3411 Дилери (біржові торговці за свій рахунок) та брокери (посередники) із заставних та фінансових операцій                  3416 Закупники                  3417 Оцінювачі та аукціоністи                  3419 Інші фахівці в галузі фінансів і торгівлі                  342 Агенти з комерційного обслуговування та торговельні брокери                  3421 Брокери (посередники) з купівлі-продажу товарів                  3429 Агенти з комерційних послуг та торговельні брокери</p>

<b>Подальше навчання</b>	Бакалавр може продовжувати навчання на другому (магістерському) рівні вищої освіти.
<b>5. Викладання та оцінювання</b>	
<b>Викладання та навчання</b>	Основні підходи, методи та технології навчання, передбачені освітньою програмою: в процесі навчання поєднуються проблемно-орієнтоване навчання, студентоцентроване навчання, самонавчання, індивідуальне навчання, навчання з використання виробничих та навчальних практик. Лекційні заняття мають інтерактивний науково-пізнавальний характер. Відбувається комбінація лекцій та практичних занять із розв'язанням ситуаційних завдань, підготовкою презентацій, застосування ділових ігор, що розвивають креативність, комунікаційні та лідерські навички, уміння працювати в команді.
<b>Оцінювання</b>	Види контролю: поточний, проміжний, семестровий. Екзамени, заліки, захист звіту із практики, захист курсових робіт, державна атестація, проводяться відповідно до вимог «Положення про порядок оцінювання знань здобувачів вищої освіти у Вінницькому національному аграрному університеті».
<b>6. Програмні компетентності</b>	
<b>Інтегральна компетентність (ІК)</b>	Здатність розв'язувати складні спеціалізовані завдання та проблеми у сферах підприємницької, торговельної та біржової діяльності або в процесі навчання, що передбачає застосування теорій та методів організації і функціонування підприємницьких, торговельних, біржових структур і характеризується комплексністю та невизначеністю умов.
<b>Загальні компетентності (ЗК)</b>	ЗК 1. Здатність до абстрактного мислення, аналізу та синтезу. ЗК 2. Здатність застосовувати отримані знання в практичних ситуаціях. ЗК 3. Здатність спілкуватися державною мовою як усно, так і письмово. ЗК 4. Здатність спілкуватися іноземною мовою. ЗК 5. Навички використання інформаційних і комунікаційних технологій. ЗК 6. Здатність до пошуку, оброблення та аналізу інформації з різних джерел. ЗК 7. Здатність працювати в команді. ЗК 8. Здатність виявляти ініціативу та підприємливість. ЗК 9. Прагнення до збереження навколишнього середовища. ЗК 10. Здатність діяти відповідально та свідомо. ЗК 11. Здатність реалізувати свої права і обов'язки як члена суспільства, усвідомлювати цінності громадянського (вільного демократичного) суспільства та необхідність його сталого розвитку, верховенства права, прав і свобод людини і громадянина в Україні. ЗК 12. Здатність зберігати та примножувати моральні, культурні, наукові цінності і досягнення суспільства на основі розуміння історії та закономірностей розвитку предметної області, її місця у загальній системі знань про природу і суспільство та у розвитку суспільства, техніки і технологій,



	використовувати різні види та форми рухової активності для активного відпочинку та ведення здорового способу життя.
<b>Спеціальні (фахові, предметні) компетентності (СК)</b>	<p>СК 1. Критичне осмислення теоретичних засад підприємницької, торговельної та біржової діяльності.</p> <p>СК 2. Здатність обирати та використовувати відповідні методи, інструментарій для обґрунтування рішень щодо створення, функціонування підприємницьких, торговельних і біржових структур.</p> <p>СК 3. Здатність здійснювати діяльність у взаємодії суб'єктів ринкових відносин.</p> <p>СК 4. Здатність застосовувати інноваційні підходи в діяльності підприємницьких, торговельних та біржових структур.</p> <p>СК 5. Здатність визначати та оцінювати характеристики товарів і послуг в підприємницькій, торговельній, біржовій діяльності.</p> <p>СК 6. Здатність здійснювати діяльність з дотриманням вимог нормативно-правових документів у сфері підприємницької, торговельної та біржової діяльності.</p> <p>СК 7. Здатність визначати і виконувати професійні завдання з організації діяльності підприємницьких, торговельних та біржових структур.</p> <p>СК 8. Здатність застосовувати основи обліку та оподаткування в підприємницькій, торговельній, біржовій діяльності.</p> <p>СК 9. Здатність до організації зовнішньоекономічної діяльності підприємницьких, торговельних і біржових структур.</p> <p>СК 10. Здатність до бізнес-планування, оцінювання кон'юнктури ринків і результатів діяльності у сфері підприємництва, торгівлі та біржової практики з урахуванням ризиків</p>
<b>7. Програмні результати навчання</b>	
<p>РН1. Використовувати базові знання з підприємництва, торгівлі і біржової діяльності й уміння критичного мислення, аналізу та синтезу в професійних цілях.</p> <p>РН 2. Застосовувати набуті знання для виявлення, постановки та вирішення завдань за різних практичних ситуацій в підприємницькій, торговельній та біржовій діяльності.</p> <p>РН 3. Мати навички письмової та усної професійної комунікації державною й іноземною мовами.</p> <p>РН 4. Використовувати сучасні комп'ютерні і телекомунікаційні технології обміну та розповсюдження професійно спрямованої інформації у сфері підприємництва, торгівлі та біржової діяльності.</p> <p>РН 5. Організувати пошук, самостійний відбір, якісну обробку інформації з різних джерел для формування банків даних у сфері підприємництва, торгівлі та біржової діяльності.</p> <p>РН 6. Вміти працювати в команді, мати навички міжособистісної взаємодії, які дозволяють досягати професійних цілей.</p> <p>РН 7. Демонструвати підприємливість в різних напрямках професійної діяльності та брати відповідальність за результати.</p> <p>РН 8. Застосовувати одержані знання й уміння для ініціювання та реалізації заходів у сфері збереження навколишнього природного середовища і здійснення безпечної діяльності підприємницьких, торговельних та біржових структур.</p> <p>РН 9. Знати вимоги до діяльності за спеціальністю, зумовлені необхідністю забезпечення сталого розвитку України, її зміцнення як демократичної, соціальної і правової держави.</p> <p>РН 10. Демонструвати здатність діяти соціально відповідально на основі етичних, культурних, наукових цінностей і досягнень суспільства.</p> <p>РН 11. Демонструвати базові й структуровані знання у сфері підприємництва, торгівлі та</p>	

<p>біржової діяльності для подальшого використання на практиці.                  РН 12. Володіти методами та інструментарієм для обґрунтування управлінських рішень щодо створення й функціонування підприємницьких, торговельних і біржових структур.                  РН 13. Використовувати знання форм взаємодії суб'єктів ринкових відносин для забезпечення діяльності підприємницьких, торговельних та біржових структур.                  РН 14. Вміти застосовувати інноваційні підходи в підприємницькій, торговельній та біржовій діяльності.                  РН 15. Оцінювати характеристики товарів і послуг у підприємницькій, торговельній та біржовій діяльності за допомогою сучасних методів.                  РН 16. Знати нормативно-правове забезпечення діяльності підприємницьких, торговельних та біржових структур і застосовувати його на практиці.                  РН 17. Вміти вирішувати професійні завдання з організації діяльності підприємницьких, торговельних та біржових структур і розв'язувати проблеми у кризових ситуаціях з урахуванням зовнішніх та внутрішніх впливів.                  РН 18. Знати основи обліку та оподаткування в підприємницькій, торговельній і біржовій діяльності.                  РН 19. Застосовувати знання й уміння для забезпечення ефективної організації зовнішньо-економічної діяльності підприємницьких, торговельних та біржових структур з урахуванням ринкової кон'юнктури і діючих правових норм.                  РН 20. Знати основи бізнес-планування, оцінювання кон'юнктури ринків та результатів діяльності підприємницьких, торговельних і біржових структур з урахуванням ризиків.</p>	
<p><b>8. Ресурсне забезпечення реалізації програми</b></p>	
<p><b>Кадрове забезпечення</b></p>	<p>До викладання на освітньо-професійній програмі залучені викладачі (3 доктори наук та більше 30 кандидатів наук) з досвідом наукової і педагогічної роботи та кваліфікацією, підтвердженою виконанням видів і результатів професійної діяльності, регламентованих Ліцензійними умовами, які мають необхідний стаж педагогічної роботи, відповідають профілю та напрямку дисциплін.                  Науково-педагогічні працівники один раз на п'ять років проходять підвищення кваліфікації (стажування). Гарант освітньої програми: Сахно Андрій Анатолійович, доктор економічних наук, професор кафедри економіки Вінницького національного аграрного університету.</p>
<p><b>Матеріально-технічне забезпечення</b></p>	<p>Матеріально-технічне забезпечення освітнього процесу (навчальні приміщення, спеціалізовані кабінети, комп'ютерні класи, навчальні лабораторії, мультимедійне обладнання тощо) відповідає вимогам та потребам до проведення лекційних і практичних занять, у т.ч. в дистанційному режимі.                  Для врахування соціальних інтересів в університеті розвинута соціально-побутова інфраструктура (гуртожитки, їдальня, буфети, актові зали, танцювальний та вокальний класи, спортивні зали та відкриті спортивні майданчики, тренажерні зали).</p>
<p><b>Інформаційне та навчально-методичне забезпечення</b></p>	<p>Інформаційне забезпечення:</p> <ul style="list-style-type: none"> <li>- офіційний веб-сайт ВНАУ <a href="http://socrates.vsau.org">http://socrates.vsau.org</a> та електронна система управління «Сократ»</li> <li>- віртуальне навчальне середовище ЕСУ «Сократ»;</li> <li>- точки бездротового доступу до мережі Інтернет;</li> <li>- необмежений доступ до мережі Інтернет;</li> <li>- наукова бібліотека, читальні зали, автоматизована бібліотечна система «Софія»;</li> <li>- електронні наукові бази даних Scopus та Web of Science, доступ до повнотекстових публікацій міжнародного видавництва Springer</li> </ul>

	<p>Nature та повнотекстових ресурсів бази даних ScienceDirect - корпоративна пошта. Матеріали навчально-методичного забезпечення викладено на освітньому порталі ВНАУ «Навчальна робота» та в картках дисциплін в навчальному середовищі ЕСУ «Сократ».</p>
<b>9. Академічна мобільність</b>	
<b>Національна кредитна мобільність</b>	<p>Допускається перезарахування кредитів, отриманих в інших національних закладах вищої освіти, шляхом їх порівняння (відповідність змісту дисципліни ОПІ, загальний обсяг у годинах та кредитах ЄКТС, форми підсумкового контролю).</p>
<b>Міжнародна кредитна мобільність</b>	<p>Програма розвиває перспективи участі та стажування у науково-дослідних проектах та програмах академічної мобільності за кордоном. Підписані угоди про співпрацю між Вінницьким національним аграрним університетом та вищими навчальними закладами зарубіжних країн-партнерів, зокрема з Пловдівським університетом (2019-2024 рр.), Національним аграрним університетом Вірменії (29.05.2018-29.05.2022 рр.), Аграрним університетом Грузії (12.01.2016-12.01.2021 рр.), Латвійським університетом (2019-2024 рр.), Варшавським університетом природничих наук (19.09.2018-19.09.2022 рр.), Академією агробізнесу в м. Ломжа (2016-2021 рр.), Білоруською сільськогосподарською академією (2017-2021 рр) тощо.</p>
<b>Навчання іноземних здобувачів вищої освіти</b>	<p>Можливе на загальних умовах за акредитованою освітньою програмою.</p>

**2. Перелік компонент освітньо-професійної та їх логічна послідовність**

**2.1. Перелік компонент ОП**

<b>Код н/д</b>	<b>Компоненти освітньої програми (навчальні дисципліни, курсові проекти (роботи), практики кваліфікаційна робота)</b>	<b>Кількість кредитів</b>	<b>Форма підсумкового контролю</b>
<b>Обов'язкові компоненти ОП</b>			
ОК 1.	Українська мова (за проф. спрямуванням)	4	Екзамен
ОК 2.	Історія України та етнокulturологія	5	Залік
ОК 3.	Іноземна мова	8	Залік, Екзамен
ОК 4.	Філософія	5	Екзамен
ОК 5.	Правознавство	5	Екзамен
ОК 6.	Політекономія	5	Екзамен
ОК 7.	Мікроекономіка	5	Екзамен
ОК 8.	Макроекономіка	5	Екзамен
ОК 9.	Вища математика	7	Екзамен
ОК 10.	Теорія ймовірності та математична статистика	5	Екзамен
ОК 11.	Інформаційні технології	5	Екзамен
ОК 12.	Економіка підприємства	5	Екзамен
ОК 13.	Менеджмент	5	Екзамен
ОК 14.	Маркетинг	4	Екзамен
ОК 15.	Фінанси, гроші і кредит	5	Екзамен
ОК 16.	Економіка праці і соціально-трудова відносини	5	Екзамен
ОК 17.	Статистика	5	Екзамен
ОК 18.	Міжнародна економіка	5	Залік
ОК 19.	Організація торгівлі	5	Екзамен
ОК 20.	Товарознавство (продовольчі і непродовольчі товари)	5	Екзамен
ОК 21.	Економіка торговельного підприємства	4	Екзамен
ОК 22.	Підприємництво	5	Екзамен
ОК 23.	Економіка і організація біржової торгівлі	5	Екзамен
ОК 24.	Логістика	5	Екзамен
ОК 25.	Планування діяльності підприємств	5	Екзамен
ОК 26.	Геологія	4	Залік
ОК 27.	Технологія виробництва продукції рослинництва	4	Залік
ОК 28.	Технологія виробництва продукції тваринництва	4	Залік
ОК 29.	Біопалива: ефективність виробництва і споживання в АПК України	5	Екзамен
ОК 30.	Аграрна політика та земельні відносини	6	Залік, Екзамен
ОК 31.	Безпека праці та життєдіяльності	5	Екзамен
ОК 32.	Управління персоналом	5	Залік
ОК 33.	Бухгалтерський облік	4	Залік
ОК 34.	Навчальна практика	5	Залік
ОК 35.	Виробнича практика	6	Залік
ОК 36.	Державна атестація	5	Екзамен
<b>Вибіркові компоненти ОП</b>			
ВК 1.1	Етика бізнесу та управління	5	Залік
ВК 1.2	Соціологія		
ВК 1.3	Психологія		
ВК 2.1	Інформаційні системи і технології в управлінні	5	Залік

**Освітні програми підготовки першого (бакалаврського) рівня вищої освіти.**

ВК 2.2	Інформаційні технології в управлінні організацією		
ВК 2.3	Системи прийняття рішень		
ВК 3.1	Міжнародна торгівля	5	Залік
ВК 3.2	Організація зовнішньої торгівлі		
ВК 3.3	Міжнародна економічна діяльність України		
ВК 4.1	Податкова система	5	Залік
ВК 4.2	Звітність підприємств		
ВК 4.3	Управлінський облік		
ВК 5.1	Бізнес-планування	5	Залік
ВК 5.2	Мерчандайзинг		
ВК 5.3	Менеджмент аграрного підприємства		
ВК 6.1	Інвестування	5	Залік
ВК 6.2	Страховання		
ВК 6.3	Інфраструктура ринку		
ВК 7.1	Електронна комерція	5	Залік
ВК 7.2	Інтернет-технології в бізнесі		
ВК 7.3	ІС Підприємство		
ВК 8.1	Економіка зарубіжних країн	5	Залік
ВК 8.2	Міжнародні економічні відносини		
ВК 8.3	Транснаціональні корпорації		
ВК 9.1	Економічний аналіз	5	Залік
ВК 9.2	Фінансовий аналіз		
ВК 9.3	Управлінські рішення		
ВК 10.1	Біржовий ринок	5	Залік
ВК 10.2	Міжнародні біржові технології		
ВК 10.3	Підприємництво в аграрних формуваннях (агробізнес)		
ВК 11.1	Управління міжнародною конкурентоспроможністю підприємств	5	Залік
ВК 11.2	Митний контроль та митне оформлення		
ВК 11.3	Митне регулювання		
ВК 12.1	Оптимізаційні методи та моделі	5	Залік
ВК 12.2	Математичні методи і моделі ринкової економіки		
ВК 12.3	Стратегічне управління підприємством		
<b>Загальний обсяг обов'язкових компонент:</b>		<b>180</b>	
<b>Загальний обсяг вибірових компонент:</b>		<b>60</b>	
<b>Загальний обсяг освітньої програми:</b>		<b>240</b>	

2.2. Структурно-логічна схема

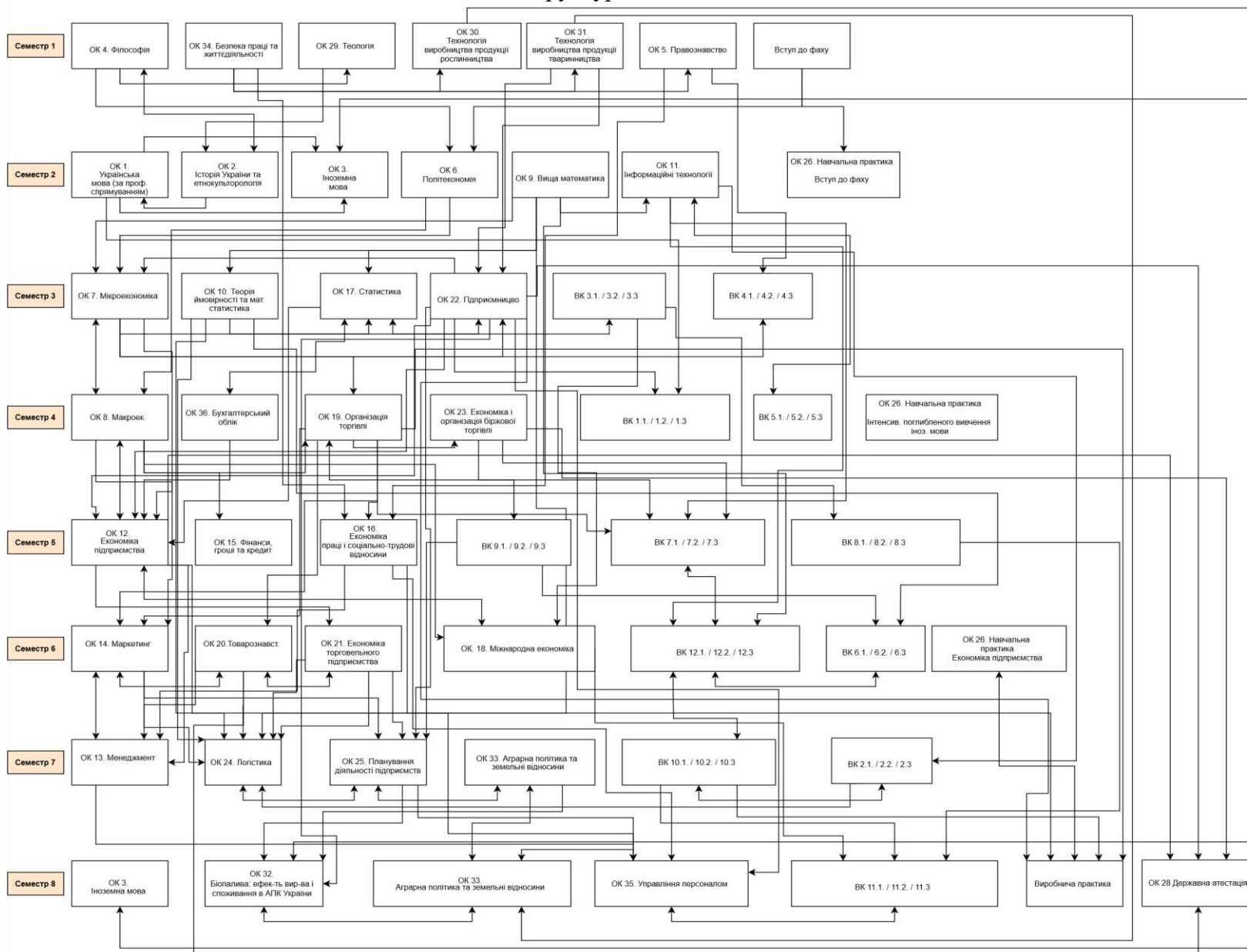

### **3. Форма атестації здобувачів вищої освіти**

Завершальним етапом навчання студентів за освітньо-професійною програмою Підприємництво, торгівля та біржова діяльність є підсумкова державна атестація, яка здійснюється у формі комплексного державного екзамену за фахом.

Підсумкова атестація здобувачів вищої освіти – це встановлення відповідності рівня та обсягу знань, умінь та компетентностей здобувача вищої освіти, який навчається за освітньою програмою, вимогам стандартів вищої освіти. Атестація здійснюється відкрито і публічно.

Підсумкова атестація проводиться після закінчення теоретичної та практичної підготовки з метою оцінки знань та фактичної підготовленості до роботи за фахом, відповідно до вимог освітньо-професійної програми. Підсумкову атестацію на рівні бакалавра здійснює Екзаменаційна комісія. До складання комплексного державного екзамену допускаються студенти, які виконали всі вимоги навчального плану.

#### 4. Матриця відповідності програмних компетентностей компонентам освітньої програми

Компоненти ОП	Компетентності																						
	Інтегральна компетентність	Загальні компетентності												Спеціальні (фахові) компетентності									
		ЗК1	ЗК2	ЗК3	ЗК4	ЗК5	ЗК6	ЗК7	ЗК8	ЗК9	ЗК10	ЗК11	ЗК12	СК1	СК2	СК3	СК4	СК5	СК6	СК7	СК8	СК9	СК10
ОК 1.	+			+									+										
ОК 2.	+			+																			
ОК 3.	+				+	+	+																
ОК 4.	+	+					+						+										
ОК 5.	+	+	+				+						+	+					+				
ОК 6.	+	+	+				+	+					+			+							
ОК 7.	+	+	+				+						+	+	+	+							
ОК 8.	+	+	+				+	+					+	+		+							
ОК 9.	+	+	+				+	+							+								
ОК 10.	+	+	+				+	+							+								
ОК 11.	+	+	+				+	+							+	+							
ОК 12.	+	+	+				+	+					+	+		+				+			+
ОК 13.	+	+	+				+	+	+	+			+		+	+	+			+			
ОК 14.	+	+	+				+	+					+		+	+		+					+
ОК 15.	+	+	+				+	+					+		+	+							
ОК 16.	+	+	+				+	+					+	+		+							
ОК 17.	+	+	+				+	+	+	+			+	+	+	+	+	+	+				
ОК 18.	+	+	+				+	+		+			+	+	+	+	+	+	+	+			+
ОК 19.	+	+	+				+	+						+	+								
ОК 20.	+	+	+				+	+		+			+	+	+		+						
ОК 21.	+	+	+				+	+		+			+	+	+		+						
ОК 22.	+	+	+				+			+			+	+	+	+	+	+	+	+			+
ОК 23.	+	+	+				+	+		+			+	+	+	+	+	+	+	+		+	+
ОК 24.	+	+	+				+	+	+				+	+	+							+	
ОК 25.	+	+	+				+	+	+	+			+	+	+					+			
ОК 26.	+	+											+	+									
ОК 27.	+	+	+				+																
ОК 28.	+	+	+				+																
ОК 29.	+	+	+				+			+													
ОК 30.	+	+	+				+			+			+	+	+			+			+		+
ОК 31.	+		+				+	+		+													
ОК 32.	+	+	+						+	+			+	+		+	+			+	+		
ОК 33.	+	+	+				+	+					+								+		
ОК 34.	+		+	+	+	+		+					+	+			+						
ОК 35.	+		+	+		+		+	+	+			+	+			+	+	+				
ОК 36.	+		+	+		+							+										



**Матриця відповідності програмних компетентностей компонентам освітньої програми**

Компоненти ОП	Компетентності																						
	Інтегральна компетентність	Загальні компетентності												Спеціальні (фахові) компетентності									
		ЗК1	ЗК2	ЗК3	ЗК4	ЗК5	ЗК6	ЗК7	ЗК8	ЗК9	ЗК10	ЗК11	ЗК12	СК1	СК2	СК3	СК4	СК5	СК6	СК7	СК8	СК9	СК10
ВК 1.1	+			+									+	+	+	+							
ВК 1.2	+	+	+	+									+	+					+				
ВК 1.3	+			+									+	+	+	+							
ВК 2.1	+	+	+			+								+									
ВК 2.2	+	+	+			+								+									
ВК 2.3	+	+	+	+		+				+			+	+			+						
ВК 3.1	+	+	+		+		+		+		+		+	+	+		+					+	
ВК 3.2	+	+	+		+		+		+		+		+	+	+		+					+	
ВК 3.3	+	+	+				+		+		+	+				+						+	
ВК 4.1	+	+	+				+					+							+		+		
ВК 4.2	+	+	+				+					+							+		+		
ВК 4.3	+	+	+			+	+				+										+		
ВК 5.1	+	+	+				+		+		+	+				+	+	+	+				+
ВК 5.2	+	+	+				+		+		+	+				+	+	+	+				+
ВК 5.3	+	+	+			+	+	+	+		+				+	+	+			+			
ВК 6.1	+	+	+				+		+		+	+				+	+	+	+				
ВК 6.2	+	+	+				+		+		+	+				+	+	+	+				
ВК 6.3	+	+	+				+				+			+	+	+							
ВК 7.1	+	+	+			+		+	+			+		+	+	+	+	+			+		
ВК 7.2	+	+	+			+		+	+					+	+	+							
ВК 7.3	+	+	+			+	+				+										+		
ВК 8.1	+	+					+									+	+	+				+	
ВК 8.2	+	+	+	+		+				+		+	+		+	+		+					
ВК 8.3	+	+	+				+		+		+	+		+	+	+	+	+	+	+			+
ВК 9.1	+	+	+				+		+		+			+			+	+		+	+		+
ВК 9.2	+	+	+				+		+		+			+			+	+		+	+		+
ВК 9.3	+	+	+	+		+			+		+	+		+	+		+						
ВК 10.1	+	+	+				+		+		+	+		+	+	+	+	+	+	+			
ВК 10.2	+	+	+				+		+		+	+		+	+	+	+	+	+	+			
ВК 10.3	+	+	+	+			+	+	+		+	+		+	+		+	+	+				+
ВК 11.1	+	+	+				+		+		+	+				+						+	
ВК 11.2	+	+	+				+		+		+	+				+						+	
ВК 11.3	+	+	+			+	+				+	+				+							
ВК 12.1	+	+	+			+	+							+									
ВК 12.2	+	+	+			+	+							+									
ВК 12.3	+	+	+			+	+	+	+		+	+		+	+	+				+			

**5. Матриця забезпечення програмних результатів навчання (ПРН) відповідними компонентами освітньої програми**

Компоненти ОП	Програмні результати навчання																				
	ПРН1	ПРН2	ПРН3	ПРН4	ПРН5	ПРН6	ПРН7	ПРН8	ПРН9	ПРН10	ПРН11	ПРН12	ПРН13	ПРН14	ПРН15	ПРН16	ПРН17	ПРН18	ПРН19	ПРН20	
ОК 1.	+		+							+											
ОК 2.	+								+	+						+					
ОК 3.			+	+	+									+							
ОК 4.	+				+					+											
ОК 5.	+	+			+		+	+	+		+			+	+	+				+	
ОК 6.	+	+		+	+		+	+			+	+	+	+	+					+	
ОК 7.	+	+			+		+	+	+		+	+	+	+	+	+	+			+	
ОК 8.	+	+		+	+		+	+	+		+		+	+	+	+				+	
ОК 9.	+	+		+	+						+	+		+	+					+	
ОК 10.	+	+		+	+						+	+		+	+					+	
ОК 11.	+	+		+	+			+			+	+	+	+	+					+	
ОК 12.	+	+		+	+		+	+		+	+	+	+	+	+		+			+	+
ОК 13.	+	+		+	+	+	+	+		+	+	+	+	+	+	+	+			+	
ОК 14.	+	+		+	+		+	+			+		+	+	+					+	+
ОК 15.	+	+		+	+		+	+			+		+	+	+					+	
ОК 16.	+	+		+	+		+	+	+		+		+	+	+	+				+	
ОК 17.	+	+		+	+	+	+	+	+	+	+	+	+	+	+		+			+	
ОК 18.	+	+		+	+	+	+	+	+	+	+	+	+	+	+	+	+			+	+
ОК 19.	+	+		+	+						+		+	+	+					+	
ОК 20.	+	+		+	+		+	+			+	+	+	+	+		+			+	
ОК 21.	+	+		+	+		+	+			+	+	+	+	+		+			+	
ОК 22.	+	+		+	+	+	+	+	+	+	+	+	+	+	+	+	+			+	+
ОК 23.	+	+		+	+		+	+	+	+	+	+	+	+	+	+	+			+	+
ОК 24.	+	+		+	+	+	+	+			+	+	+	+	+					+	
ОК 25.	+	+		+	+	+	+	+	+	+	+	+	+	+	+	+	+			+	
ОК 26.	+									+	+										
ОК 27.	+	+			+			+			+			+	+					+	
ОК 28.	+	+			+			+			+			+	+					+	
ОК 29.	+	+			+			+			+			+	+					+	
ОК 30.	+	+			+			+	+	+	+	+	+	+	+	+				+	+
ОК 31.		+		+	+			+			+			+	+					+	
ОК 32.	+	+		+	+	+	+	+	+	+	+	+	+	+	+	+	+	+	+	+	
ОК 33.	+	+		+	+		+	+			+			+	+			+	+	+	
ОК 34.	+	+	+	+		+		+			+		+	+	+					+	
ОК 35.	+	+	+	+		+	+	+	+	+	+		+	+	+	+	+			+	
ОК 36.	+	+	+		+			+			+			+	+					+	

**Матриця забезпечення програмних результатів навчання (ПРН) відповідними компонентами освітньої програми**

Компоненти ОП	Програмні результати навчання																			
	ПРН1	ПРН2	ПРН3	ПРН4	ПРН5	ПРН6	ПРН7	ПРН8	ПРН9	ПРН10	ПРН11	ПРН12	ПРН13	ПРН14	ПРН15	ПРН16	ПРН17	ПРН18	ПРН19	ПРН20
ВК 1.1	+		+				+	+	+	+	+					+			+	
ВК 1.2	+	+	+				+	+	+		+			+	+	+			+	
ВК 1.3	+		+				+	+	+	+	+					+			+	
ВК 2.1	+	+		+				+			+			+	+				+	+
ВК 2.2.	+	+		+				+			+			+	+				+	
ВК 2.3	+	+	+	+			+	+	+		+	+	+	+	+	+	+		+	
ВК 3.1	+	+	+		+		+	+			+	+	+	+	+		+		+	
ВК 3.2	+	+	+		+		+	+			+	+	+	+	+		+		+	
ВК 3.3	+	+			+		+	+	+		+	+	+	+	+	+	+		+	
ВК 4.1	+	+			+			+	+		+			+	+	+		+	+	
ВК 4.2	+	+			+			+	+		+			+	+	+		+	+	
ВК 4.3	+	+		+	+		+	+			+			+	+			+	+	
ВК 5.1	+	+			+		+	+	+		+	+	+	+	+	+	+		+	+
ВК 5.2	+	+			+			+	+		+			+	+	+		+	+	
ВК 5.3	+	+		+	+	+	+	+		+	+	+	+	+	+	+	+		+	
ВК 6.1	+	+			+		+	+	+		+	+	+	+	+	+	+		+	
ВК 6.2	+	+			+		+	+	+		+	+	+	+	+	+	+		+	
ВК 6.3	+	+			+		+	+			+	+	+	+	+				+	
ВК 7.1	+	+		+	+	+	+	+	+		+	+	+	+	+	+	+	+	+	
ВК 7.2	+	+		+	+	+	+	+	+		+	+	+	+	+	+	+	+	+	
ВК 7.3	+	+		+	+		+	+			+			+	+			+	+	
ВК 8.1	+			+	+					+			+	+	+				+	
ВК 8.2	+			+	+					+			+	+	+				+	
ВК 8.3	+	+		+	+	+	+	+	+	+	+	+	+	+	+	+	+		+	+
ВК 9.1	+	+		+	+		+	+		+	+	+		+	+		+	+	+	+
ВК 9.2	+	+		+	+		+	+		+	+	+		+	+		+	+	+	+
ВК 9.3	+	+	+	+			+	+	+		+	+	+	+	+	+	+		+	
ВК 10.1	+	+		+	+		+	+	+	+	+	+	+	+	+	+	+		+	
ВК 10.2	+	+		+	+		+	+	+	+	+	+	+	+	+	+	+		+	
ВК 10.3	+	+	+	+	+	+	+	+	+		+	+	+	+	+	+	+		+	+
ВК 11.1	+	+			+		+	+	+		+	+	+	+	+	+	+		+	
ВК 11.2	+	+			+		+	+	+		+	+	+	+	+	+	+		+	
ВК 11.3	+	+		+	+		+	+	+		+	+	+	+	+	+			+	
ВК 12.1	+	+		+	+			+			+			+	+				+	
ВК 12.2	+	+		+	+			+			+			+	+				+	
ВК 12.3	+	+		+	+	+	+	+	+	+	+	+	+	+	+	+	+		+	

Гарант освітньо-професійної програми  
д.е.н., професор

А.А. Сахно

**МІНІСТЕРСТВО ОСВІТИ І НАУКИ УКРАЇНИ  
ВІННИЦЬКИЙ НАЦІОНАЛЬНИЙ АГРАРНИЙ УНІВЕРСИТЕТ**

Затверджено рішенням Вченої ради Вінницького  
національного аграрного університету  
(протокол № \_\_ від « \_\_ » \_\_\_\_\_ 20\_\_ р.)  
Освітня програма вводиться в дію з \_\_\_\_\_ 20\_\_ р.

Ректор \_\_\_\_\_ /В.А. Мазур/  
(наказ № \_\_ від «\_\_» \_\_\_\_\_ 20\_\_ р.

**ОСВІТНЬО-ПРОФЕСІЙНА ПРОГРАМА  
«Комп'ютерні науки»**

**Першого (бакалаврського) рівня вищої освіти  
за спеціальністю 122 «Комп'ютерні науки»  
галузі знань 12 Інформаційні технології  
Кваліфікація: Бакалавр з комп'ютерних наук**

**ЛИСТ ПОГОДЖЕННЯ  
освітньо-професійної програми**

Рівень вищої освіти  
Галузь знань  
Спеціальність  
Освітня кваліфікація

**Перший (бакалаврський)  
12 Інформаційні технології  
122 «Комп'ютерні науки»  
Бакалавр з з комп'ютерних наук**

**РОЗРОБЛЕНО І СХВАЛЕНО**

Кафедрою комп'ютерних наук та економічної кібернетики  
Протокол № \_\_\_\_  
від « \_\_\_\_ » \_\_\_\_\_ 2020 р.  
в.о. зав. кафедри  
\_\_\_\_\_ Потапова Н.А.

**ПОГОДЖЕНО**

Проректор з науково-педагогічної та навчальної роботи, голова Науково-методичної комісії університету  
Протокол НМК № \_\_\_\_  
від « \_\_\_\_ » \_\_\_\_\_ 2020 р.  
\_\_\_\_\_ І.В. Гунько

**ПОГОДЖЕНО**

Директор навчально-наукового центру  
\_\_\_\_\_ О.М. Тігаренко  
\_\_\_\_\_ підпис  
« \_\_\_\_ » \_\_\_\_\_ 2020 р.

**ПОГОДЖЕНО**

Декан факультету економіки та підприємництва  
\_\_\_\_\_ Салькова І.Ю.  
\_\_\_\_\_ підпис  
« \_\_\_\_ » \_\_\_\_\_ 2020 р.

## ПЕРЕДМОВА

Освітньо-професійна програма (ОПП) для підготовки здобувачів вищої освіти першого (бакалаврського) рівня за спеціальністю 122 Комп'ютерні науки містить обсяг кредитів ЄКТС, необхідний для здобуття відповідного ступеня вищої освіти; перелік компетентностей випускника; нормативний зміст підготовки здобувачів вищої освіти, сформульований у термінах результатів навчання; форми атестації здобувачів вищої освіти; вимоги до наявності системи внутрішнього забезпечення якості вищої освіти.

Розроблено проектною групою кафедри економіки Вінницького національного аграрного університету:

1. Потапова Надія Анатоліївна – кандидат економічних наук, доцент кафедри комп'ютерних наук та економічної кібернетики факультету економіки та підприємництва Вінницького національного аграрного університету;

2. Волонтир Людмила Олексіївна – кандидат технічних наук, доцент кафедри економіки факультету економіки та підприємництва Вінницького національного аграрного університету;

3. Денисюк Валерій Олександрович – кандидат технічних наук, доцент кафедри комп'ютерних наук та економічної кібернетики факультету економіки та підприємництва Вінницького національного аграрного університету;

4. Зелінська Оксана Владиславівна – кандидат технічних наук, доцент кафедри економіки факультету економіки та підприємництва Вінницького національного аграрного університету.

Перелік нормативних документів, на яких базується стандарт освітньо-професійної програми:

1. Закон “Про вищу освіту” // Електронний ресурс. – Режим доступу: <http://zakon4.rada.gov.ua/laws/show/1556-18>.

2. Наказ МОН “Про затвердження Положення про підвищення кваліфікації та стажування педагогічних і науково-педагогічних працівників вищих навчальних закладів” від 24.01.2013 № 48 // Електронний ресурс. – Режим доступу: <http://zakon3.rada.gov.ua/laws/show/z0488-13>.

3. Національний глосарій 2014 // Електронний ресурс. – Режим доступу: [http://ihed.org.ua/images/biblioteka/glossariy\\_Visha\\_osvita\\_2014\\_tempus-office.pdf](http://ihed.org.ua/images/biblioteka/glossariy_Visha_osvita_2014_tempus-office.pdf).

4. Національний класифікатор України: Класифікатор професій ДК 003:2010 . – К.: Видавництво “Соцінформ”, 2010.

5. Національна рамка кваліфікацій // Електронний ресурс. – Режим доступу: <http://zakon4.rada.gov.ua/laws/show/1341-2011-п>.

6. Перелік галузей знань і спеціальностей // Електронний ресурс. – Режим доступу: <http://zakon4.rada.gov.ua/laws/show/266-2015-п>.

7. Стандарт вищої освіти України першого (бакалаврського) рівня освіти ступеня вищої освіти – бакалавр, галузі знань – 12 Інформаційні технології спеціальності – 122 Комп'ютерні науки. Затверджено та введено в дію наказом Міністерства освіти і науки України від 10.07.2019 р. № 962. // Електронний ресурс. – Режим доступу: <https://mon.gov.ua/vishcha-osvita/2019/07/12>

**1. Профіль освітньо-професійної програми із спеціальності 122 Комп'ютерні науки**

<b>Повна назва вищого навчального закладу та структурного підрозділу</b>	Вінницький національний аграрний університет Кафедра комп'ютерних наук та економічної кібернетики
<b>Ступінь вищої освіти та назва кваліфікації мовою оригіналу</b>	Бакалавр Бакалавр з комп'ютерних наук
<b>Офіційна назва освітньої програми</b>	Освітньо-професійна програма бакалавра з комп'ютерних наук
<b>Тип диплома та обсяг програми</b>	Одиничний ступінь, - на базі повної загальної середньої освіти (11-річної школи) – 240 ЄКТС, - на базі молодшого бакалавра – 180 ЄКТС.
<b>Наявність акредитації</b>	Заплановано проходження акредитації у 2022 р.
<b>Цикл/рівень</b>	QF for ENEA – перший цикл, EQF for LLL – 6 рівень, НРК України – 6 рівень
<b>Передумови</b>	Наявність повної загальної середньої освіти, освітньо-кваліфікаційного рівня молодшого спеціаліста, наявність ступеня молодшого бакалавра.
<b>Мова викладання</b>	Українська
<b>Термін дії освітньої програми</b>	Термін дії освітньої програми до 1 липня 2022 р.
<b>Інтернет-адреса постійного розміщення опису освітньої програми</b>	<a href="http://www.vsau.org">http://www.vsau.org</a>

**2. Мета освітньої програми**

Підготовка фахівців, здатних застосувати математичні основи, алгоритмічні принципи в моделюванні, проектуванні, розробці та супроводі інформаційних систем і технологій; здійснювати розробку, впровадження і супровід інтелектуальних систем аналізу та обробки даних в організаційних, технічних, природничих та соціально-економічних системах

**3. Характеристика освітньої програми**

<b>Предметна область (галузь знань, спеціальність, спеціалізація)</b>	Галузь знань - 12 «Інформаційні технології», спеціальність - 122 «Комп'ютерні науки»
<b>Орієнтація освітньої програми</b>	Програма орієнтується на сучасні професійні та наукові досягнення в галузі інформаційних технологій, враховує специфіку роботи в галузі комп'ютерних наук, враховує специфіку роботи підприємств різних форм власності, орієнтує на актуальні спеціалізації, в рамках яких студент визначає професійну та наукову кар'єру.
<b>Основний фокус освітньої програми</b>	Акцент робиться на здобутті знань з інформаційних технологій, який передбачає визначену зайнятість та можливість подальшої освіти, кар'єрного самовизначення та кар'єрного зростання.
<b>Особливості програми</b>	Програма розвиває перспективи підготовки фахівців з комп'ютерних наук та інформаційних технологій. Програма викладається з елементами англійської, німецької та французької мови, залучення до навчального процесу підприємств різної форми власності.

**4. Придатність випускників до працевлаштування та подальшого навчання**

<b>Придатність до працевлаштування</b>	Випускники спеціальності «Комп’ютерні науки та інформаційні технології» можуть працювати на посадах: інженер-програміст, адміністратор локальних і корпоративних мереж, фахівець з проектування і розвитку інформаційних та автоматизованих систем, систем штучного інтелекту та експертних систем, фахівець з Web-дизайну тощо.
<b>Подальше навчання</b>	Можуть продовжити освіту за другим (магістерським) рівнем вищої освіти, а також підвищувати кваліфікацію та отримувати додаткову післядипломну освіту
<b>5. Викладання та оцінювання</b>	
<b>Викладання та навчання</b>	Студентоцентроване, проблемно-орієнтоване навчання, ініціативне самонавчання. Лекційні заняття мають інтерактивний науково-пізнавальний характер. Практичні проводяться в малих групах, поширеними є кейс-метод, ситуаційні завдання, ділові ігри, підготовкою презентацій з використання сучасних професійних програмних засобів. Акцент робиться на особистісному саморозвитку, груповій роботі, умінні презентувати результати роботи, що сприяє формуванню розуміння потреби й готовності до продовження самоосвіти протягом життя.
<b>Оцінювання</b>	Поточне опитування, модульний тестовий контроль, презентація проектно-дослідних робіт, есе, курсові роботи, звіти з практики, Підсумковий контроль – екзамен / залік. Підсумкова атестація – комплексний екзамен за фахом та захист кваліфікаційної роботи.
<b>6. Програмні компетентності</b>	
<b>Інтегральна компетентність</b>	Бакалавр (FQ-EHEA – перший цикл, EQF LLL – 6 рівень, НРК – 6 рівень) здатний розв’язувати складні спеціалізовані задачі та практичні проблеми у галузі комп’ютерних наук або у процесі навчання, що передбачає застосування теорій та методів комп’ютерних наук, інформаційних технологій.
<b>Загальні компетентності (ЗК)</b>	ЗК1. Здатність спілкуватися іноземною мовою. ЗК1. Здатність вчитися і оволодівати сучасними знаннями. ЗК2. Здатність спілкуватися державною мовою як усно, так і письмово. ЗК3. Здатність до пошуку, оброблення та аналізу інформації з різних джерел. ЗК4. Здатність ідентифікувати, формулювати та розв’язувати задачі. ЗК5. Здатність застосовувати знання у практичних ситуаціях. ЗК6. Здатність приймати обґрунтовані рішення. ЗК7. Здатність генерувати нові ідеї (креативність). ЗК8. Здатність працювати в команді. ЗК9. Знання та розуміння предметної області та розуміння професійної діяльності. ЗК10. Здатність спілкуватися з нефахівцями однієї галузі. ЗК11. Здатність до абстрактного мислення, аналізу та синтезу. ЗК12. Здатність розробляти проекти та управляти ними. ЗК13. Здатність працювати самостійно. ЗК14. Навички використання інформаційних та комунікативних технологій.



<b>Фахові компетентності спеціальності (ФК)</b>	<p>ФК1. Здатність до математичного та логічного мислення, формулювання та дослідження математичних моделей, зокрема дискретних математичних моделей, обґрунтування вибору методів і підходів для розв'язування теоретичних і прикладних задач в галузі комп'ютерних наук, інтерпретування отриманих результатів.</p> <p>ФК2. Здатність до виявлення закономірностей випадкових явищ, застосування методів статистичної обробки даних та оцінювання стохастичних процесів реального світу.</p> <p>ФК3. Здатність до побудови логічних висновків, використання формальних мов і моделей алгоритмічних обчислень, проектування, розроблення та аналізу алгоритмів, оцінювання їх ефективності та складності, розв'язності та нерозв'язності алгоритмічних проблем для адекватного моделювання предметних областей і створення програмних та інформаційних систем.</p> <p>ФК4. Здатність опанувати сучасні технології математичного моделювання об'єктів, процесів і явищ, розробляти обчислювальні моделі та алгоритми чисельного розв'язання задач математичного моделювання з урахуванням похибок наближеного чисельного розв'язання професійних задач.</p> <p>ФК5. Здатність здійснювати формалізований опис задач дослідження операцій в організаційно-технічних і соціально-економічних системах різного призначення, визначати їх оптимальні рішення, будувати моделі оптимального вибору управління з урахуванням змін параметрів економічної ситуації, оптимізувати процеси управління в системах різного призначення та рівня ієрархії.</p> <p>ФК6. Здатність до системного мислення, застосування методології системного аналізу для дослідження складних проблем різної природи, методів формалізації та розв'язання системних задач, що мають суперечливі цілі, невизначеності та ризики.</p> <p>ФК7. Здатність застосовувати теоретичні та практичні основи методології та технології моделювання, реалізовувати алгоритми моделювання для дослідження характеристик і поведінки складних об'єктів і систем, проводити експерименти за програмою моделювання з обробкою й аналізом результатів.</p> <p>ФК8. Здатність проектувати та розробляти програмне забезпечення із застосуванням різних парадигм програмування: структурного, об'єктно-орієнтованого, функціонального, логічного, з відповідними моделями, методами та алгоритмами обчислень, структурами даних і механізмами управління.</p> <p>ФК9. Здатність реалізувати багаторівневу обчислювальну модель на основі архітектури клієнт-сервер, включаючи бази даних, сховища даних і бази знань, для забезпечення обчислювальних потреб багатьох користувачів, обробки транзакцій, у тому числі на хмарних сервісах.</p> <p>ФК10. Здатність застосовувати методології, технології та інструментальні засоби для управління процесами життєвого циклу інформаційних і програмних систем, продуктів і сервісів інформаційних технологій відповідно до вимог замовника.</p>
---	--

	<p>ФК11.Здатність до інтелектуального багатовимірною аналізу даних та їхньої оперативної аналітичної обробки з візуалізацією результатів аналізу в процесі розв'язання прикладних задач в галузі комп'ютерних наук.</p> <p>ФК12.Здатність забезпечити організацію обчислювальних процесів в інформаційних системах різного призначення з урахуванням архітектури, конфігурування, показників результативності функціонування операційних систем і системного програмного забезпечення.</p> <p>ФК13.Здатність до розробки мережного програмного забезпечення, що функціонує на основі різних топологій структурованих кабельних систем, використовує комп'ютерні системи і мережі передачі даних та аналізує якість роботи комп'ютерних мереж.</p> <p>ФК14.Здатність застосовувати методи та засоби забезпечення інформаційної безпеки, розробляти та експлуатувати спеціальне програмне забезпечення захисту інформаційних ресурсів об'єктів критичної інформаційної інфраструктури.</p> <p>ФК15.Здатність до аналізу та функціонального моделювання бізнес-процесів, побудови і практичного застосування функціональних моделей організаційно-економічних і виробничо-технічних систем, методів оцінювання ризиків проектування ІС, синтезу складних систем на засадах використання її комп'ютерної моделі.</p> <p>ФК16.Здатність реалізовувати високопродуктивні обчислення на основі хмарних сервісів і технологій, паралельних і розподілених обчислень при розробці та експлуатації розподілених систем паралельної обробки інформації.</p>
<b>7. Програмні результати навчання</b>	
<p>РН1.здатність організації та здійснення, стимулювання та мотивації навчально-пізнавальної діяльності, розуміння предметної області комп'ютерних наук;</p> <p>РН2.здатність продемонструвати знання способів і методів навчання, методів самоосвіти, основ наукової та дослідницької діяльності, методів пошуку, збору, аналізу та обробки інформації;</p> <p>РН3.здатність продемонструвати поглиблені знання методів, способів та технологій збору інформації з різних джерел, контент-аналізу документів, аналізу та обробки даних;</p> <p>РН4.здатність продемонструвати знання принципів командної роботи, командних цінностей, основ конфліктології;</p> <p>РН5.здатність продемонструвати знання методології управління ІТ проектами, стандартів РМВОК, програмного інструментарію для управління ІТ-проектами;</p> <p>РН6.професійні знання в області комп'ютерних наук, знання методичних підходів до процедур підготовки і ухвалення рішень організаційно-управлінського характеру, порядку поведінки в нестандартних ситуаціях;</p> <p>РН7.здатність до цілеспрямованої поведінки за обставин, що перешкоджають досягненню мети, подоланню різноманітних перешкод;</p> <p>РН8.системно мислити та застосовувати творчі здібності до формування принципово нових ідей;</p> <p>РН9.застосовувати знання технічних характеристик, конструкційних особливостей, призначення і правил експлуатації устаткування та обладнання для вирішення технічних задач спеціальності;</p>	

<p>RH10.розраховувати, проектувати, досліджувати, експлуатувати типове для обраної спеціалізації електроустаткування та обладнання;</p> <p>RH11.здійснювати пошук інформації в різних джерелах для розв’язання задач спеціальності;</p> <p>RH12.ефективно працювати як індивідуально, так і у складі команди;</p> <p>RH13.ідентифікувати, класифікувати та описувати роботу систем та їх складових;</p> <p>RH14.поєднувати теорію і практику, а також приймати рішення та виробляти стратегію діяльності для вирішення завдань спеціальності з урахуванням загальнолюдських цінностей, суспільних, державних та виробничих інтересів;</p> <p>RH15.виконувати відповідні експериментальні дослідження та застосовувати дослідницькі навички за професійною тематикою;</p> <p>RH16.оцінювати отримані результати та аргументовано захищати прийняті рішення;</p> <p>RH17.здобувати систематичні знання в галузі комп’ютерних наук, аналізувати проблеми з точки зору сучасних наукових парадигм, осмислювати і аналізувати наукову і навчальну літературу та результати експериментів;</p> <p>RH18.реалізовувати засвоєні поняття, концепції, теорії та методи в інтелектуальній і практичній діяльності в галузі комп’ютерних наук, осмислювати зміст і послідовність застосування способів виконання дій, узагальнювати і систематизовувати результати робіт;</p> <p>RH19.уміння спілкуватись, включаючи усну та письмову комунікацію українською мовою та однією з іноземних мов;</p> <p>RH20.здатність використання різноманітних методів, зокрема інформаційних технологій, для ефективного спілкування на професійному та соціальному рівнях;</p> <p>RH21.здатність адаптуватись до нових ситуацій та приймати рішення;</p> <p>RH22.здатність усвідомлювати необхідність навчання впродовж усього життя з метою поглиблення набутих та здобуття нових фахових знань;</p> <p>RH23.здатність відповідально ставитись до виконуваної роботи та досягати поставленої мети з дотриманням вимог професійної етики;</p> <p>RH24.здатність демонструвати розуміння основних засад охорони праці, безпеки життєдіяльності та їх застосування.</p>	
<b>8. Ресурсне забезпечення реалізації програми</b>	
<b>Кадрове забезпечення</b>	<p>Проектна група: 4 кандидата наук, 4 доцента. Всі розробники є штатним співробітниками ВНАУ. Гарант освітньої програми: Володентир Людмила Олексіївна (голова), кандидат технічних наук, доцент кафедри комп’ютерних наук та економічної кібернетики Вінницького національного аграрного університету. Реалізація освітньо-професійної програми забезпечена науково-педагогічними кадрами, рівень наукової та професійної активності кожного з яких відповідає Ліцензійним умовам провадження освітньої діяльності закладів освіти, затверджених постановою КМУ від 30.12.2015 р. № 1187 (далі – Ліцензійним умовам).</p>
<b>Матеріально-технічне забезпечення</b>	<p>Наявність документів, що засвідчують право власності університету на приміщення для здійснення навчально-виховного процесу. Відповідність навчальних корпусів університету показникам нормованої площі. 100 % забезпеченість потребам освітніх програм університету: навчальні аудиторії, лабораторії, необхідне устаткування кабінетів. Повне забезпечення робочими комп’ютерними місцями студентів (з врахуванням заочної форми навчання). Наявність інфраструктури для відпочинку та оздоровлення (їдальня, спортивний зал, тренажерна зала, медичний кабінет, університетський рослинний парк).</p>
<b>Інформаційне та</b>	<p>Навчальний процес для студентів проводиться в сучасних аудито-</p>

<b>навчально-методичне забезпечення</b>	<p>ріях, які оснащені мультимедійною та комп'ютерною технікою та забезпечується навчально-методичними комплексами дисциплін, які містять методичні розробки до семінарських, практичних занять, лабораторних практикумів, методичні вказівки до самостійної роботи студентів, індивідуальні завдання практичної спрямованості; методичними матеріалами до написання курсових робіт, проходження практик, завдання для контролю знань (екзаменаційні білети, тестові завдання, комплексні контрольні роботи). Викладачі готують та забезпечують видання авторських підручників, навчально-методичних посібників та монографій.</p> <p>Освітню програму забезпечує наявність потужного бібліотечного фонду, що містить навчально-методичну та наукову літературу, а також вітчизняні та закордонні фахові періодичні видання відповідного та спорідненого профілю, в тому числі в електронному вигляді. Студенти мають можливість працювати як з традиційними (наявні навчальні та методичні посібники, періодика), так і з новітніми інформаційними ресурсами – електронними книгами, повнотекстовими, реферативними і наукометричними базами даних (у т.ч. Scopus) в мережі Інтернет, сховищами аудіо- і відео контенту. Електронно-бібліотечна система забезпечує студентам індивідуальний доступ із будь-якої точки, де існує Інтернет. Підтримка офіційного веб-сайту закладу освіти та постійне оновлення інформації щодо забезпечення освітньої програми бакалавра з економіки повністю відповідає ліцензійним умовам.</p>
<b>9. Академічна мобільність</b>	
<b>Національна кредитна мобільність</b>	На загальних підставах в межах України. На основі двосторонніх договорів між Вінницьким національним аграрним університетом та навчальними закладами країн-партнерів.
<b>Міжнародна кредитна мобільність</b>	На основі двосторонніх договорів між Вінницьким національним аграрним університетом та вищими навчальними закладами зарубіжних країн-партнерів.
<b>Навчання іноземних здобувачів вищої освіти</b>	Навчання іноземних здобувачів вищої освіти проводиться на загальних умовах з додатковою мовною підготовкою.

## 2. Перелік компонент освітньо-професійної програми та їх логічна послідовність

### 2.1. Перелік компонент ОП

Код н/д	Компоненти освітньої програми (навчальні дисципліни, курсові проекти (роботи), практики, кваліфікаційна робота)	Кількість кредитів	Форма підсумкового контролю
1	2	3	4
<b>Обов'язкові компоненти ОП</b>			
<b>1.1. Цикл гуманітарної підготовки (ГП)</b>			
ГП 1.	Українська мова (за проф. спрямуванням)	4	екзамен
ГП 2.	Історія України та етнологія	5	залік
ГП 3.	Іноземна мова	8	екзамен, залік
ГП 4.	Безпека праці та життєдіяльності	4	екзамен
ГП 5.	Філософія	4	екзамен

<b>1.2 Цикл природничо-наукової та загальноєкономічної підготовки (ПНЗЕ)</b>			
ПНЗЕ 1.	Вища математика	7	екзамен
ПНЗЕ 2.	Дискретна математика	5	екзамен
ПНЗЕ 3.	Теорія ймовірності, ймовірнісні процеси та математична статистика	5	екзамен
ПНЗЕ 4.	Чисельні методи	5	залік
ПНЗЕ 5.	Фізика	5	залік
ПНЗЕ 6.	Інформаційні технології	7	екзамен
ПНЗЕ 7.	Теорія алгоритмів	5	екзамен,
ПНЗЕ 8.	Моделювання систем	6	екзамен
ПНЗЕ 9.	Об'єктно-орієнтоване програмування	6	залік, екзамен
<b>1.3. Цикл професійної та практичної підготовки (ПП)</b>			
ПП 1.	Математичні методи дослідження операцій	5	екзамен
ПП 2.	Технологія створення програмних продуктів	5	екзамен
ПП 3.	Крос-платформне програмування	5	залік
ПП 4.	Технологія захисту інформації	5	екзамен
ПП 5.	Технології розподільних систем та паралельних обчислень	5	екзамен
ПП 6.	Технологія комп'ютерного проектування Проектування інформаційних систем	6	залік, екзамен
ПП 7.	Інтелектуальний аналіз даних на основі методів штучного інтелекту	5	залік
ПП 8.	Економетрика	5	екзамен
ПП 9.	Сучасна теорія управління	5	залік
ПП 10.	Web-технології та Web-дизайн	6	залік, екзамен
	Навчальна практика	3	залік
	Переддипломна практика	6	залік
	Дипломне проектування	7	
<b>Загальний обсяг обов'язкових компонент</b>		144	
Вибіркові компоненти ОП			
Дисципліни за вибором навчального закладу			
<b>2. 1.1. Цикл гуманітарної підготовки (ГП)</b>			
ГПвз 1.	Теологія	4	залік
<b>2.1.2. Цикл природничо-наукової та загальноєкономічної підготовки (ПНЗЕ)</b>			
ПНЗЕвз 1.	Технологія виробництва продукції рослинництва	4	залік
ПНЗЕвз 2.	Технологія виробництва продукції тваринництва	4	залік
ПНЗЕвз 3.	Біопаливо: Ефективність виробництва і споживання в АПК України	5	екзамен
ПНЗЕвз 4.	Аграрна політика та земельні відносини	6	залік, екзамен
ПНЗЕвз 5.	Електротехніка та електроніка	7	залік
<b>2.1.3. Цикл професійної та практичної підготовки (ПП)</b>			
ППвз 1.	Правознавство	4	екзамен
	Разом	36	
Вибірковий блок			
<b>2.2.1. Цикл гуманітарної підготовки (ГП)</b>			
ГПвс 1.	Комп'ютерна графіка	5	залік

**Освітні програми підготовки першого (бакалаврського) рівня вищої освіти.**

ГПвс 2.	Мікропроцесорні системи управління	5	залік
<b>2.2.2. Цикл природничо-наукової та загальноекономічної підготовки (ПНЗЕ)</b>			
ППНЗвс 1.	Логістика	5	екзамен
ППНЗвс 2.	Менеджмент	5	залік
ППНЗвс 3.	Технічні засоби передачі даних	5	екзамен
<b>2.2.3. Цикл професійної підготовки (ПП)</b>			
ППвс 1.	Управління ІТ-проектами	5	залік
ППвс 2.	Програмування мобільних додатків	5	залік
ППвс 3.	Технологія розробки ІУС	5	залік
ППвс 4.	Політекономія	5	залік
ППвс 5.	Комп'ютерна схемотехніка та архітектура комп'ютерів	5	залік
ППвс 6.	Системний аналіз	5	залік
ППвс 7.	Комп'ютерні мережі	3	залік
	Разом	60	
<b>Загальний обсяг вибіркового компонент</b>		96	
<b>Загальний обсяг освітньої програми</b>		240	

2.2. Структурно-логічна схема ОП «Комп'ютерні науки»

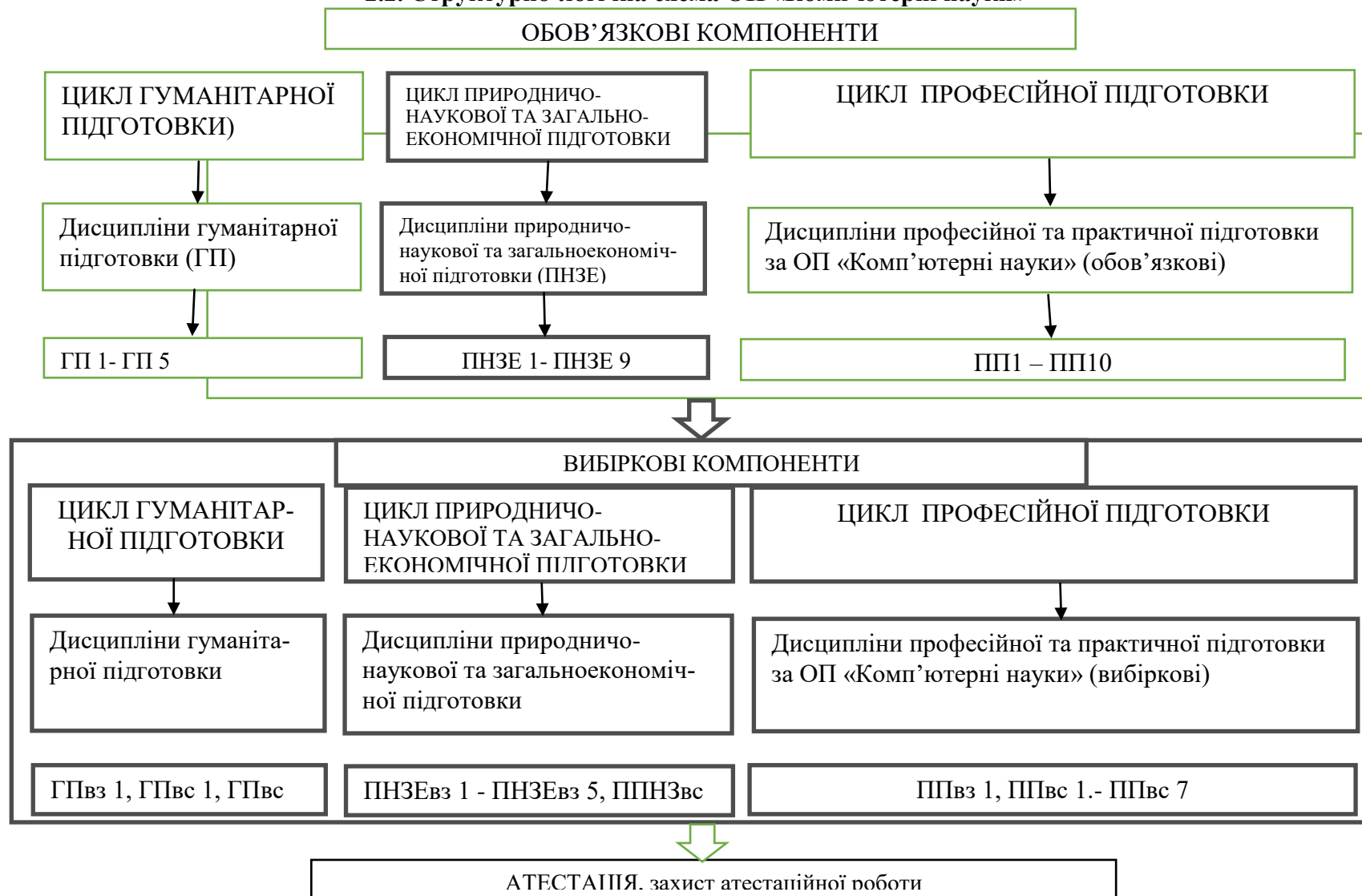

### 3. Форми атестації здобувачів вищої освіти

Завершальним етапом навчання студентів за освітньо-професійною програмою «Комп’ютерні науки» зі спеціальності 122 «Комп’ютерні науки» є підсумкова атестація у вигляді кваліфікаційного екзамену.

Атестація здійснюється відкрито і публічно.

Підсумкова атестація проводиться після закінчення теоретичної та практичної підготовки з метою оцінки знань та фактичної підготовленості до роботи за фахом, відповідно до вимог освітньо-професійної програми. Підсумкову атестацію на рівні бакалавра здійснює Екзаменаційна комісія. До складання кваліфікаційного екзамену допускаються студенти, які виконали всі вимоги навчального плану.

Кваліфікаційний екзамен проводиться як комплексна перевірка знань студентів професійно-орієнтованої теоретичної підготовки за білетами, складеними у повній відповідності до програми підсумкової атестації.

### 4. Матриця відповідності програмних компетентностей компонентам освітньої програми

Компоненти ОП	Програмні компетентності																											
	Інтегральна	Загальні компетентності												Фахові компетентності														
		ЗК1	ЗК2	ЗК3	ЗК4	ЗК5	ЗК6	ЗК7	ЗК8	ЗК9	ЗК10	ЗК11	ЗК12	ЗК13	ФК1	ФК2	ФК3	ФК4	ФК5	ФК6	ФК7	ФК8	ФК9	ФК10	ФК11	ФК12	ФК13	ФК14
ГП 1	+		+	+	+						+																	
ГП 2	+		+													+												
ГП 3	+	+				+	+					+																
ГП 4	+		+		+								+															
ГП 5	+		+	+								+	+			+												
ПНЗЕ	+			+			+							+		+	+					+		+		+		
ПНЗЕ	+			+	+			+		+	+			+			+	+	+	+				+		+		+
ПНЗЕ	+			+				+		+	+			+		+	+	+	+			+		+		+		+
ПНЗЕ	+			+																+		+						
ПНЗЕ	+			+				+		+	+							+	+	+		+		+		+		+
ПНЗЕ	+						+	+		+	+						+	+	+		+		+		+		+	+
ПНЗЕ	+		+	+			+	+	+	+	+						+	+	+					+		+		+
ПП 1	+				+				+	+	+	+		+			+	+	+	+			+	+	+		+	+
ПП 2	+								+	+	+	+	+	+			+						+	+	+		+	+
ПП 3	+								+	+	+			+			+					+	+	+		+	+	+
ПП 4	+								+	+	+			+			+	+		+		+	+	+		+	+	+
ПП 5	+	+	+						+	+	+	+	+	+			+	+			+	+	+	+		+	+	+
ПП 6	+				+		+		+	+				+			+	+										
ПП 7	+					+	+		+	+	+						+		+	+	+	+		+	+		+	+
ПП 8	+				+			+		+	+						+		+	+			+	+		+	+	+
ПП 9	+						+	+		+	+						+		+	+			+	+	+	+	+	+
ПП 10	+				+			+	+	+	+			+			+		+	+	+	+	+	+	+	+	+	+
ПП 11	+							+	+	+	+			+			+		+	+	+	+	+	+	+	+	+	+
ПП 12	+				+			+		+	+						+						+	+		+		+
ГПвз	+	+	+	+								+																





**Освітні програми підготовки першого (бакалаврського) рівня вищої освіти.**

ПП 4	+							+	+	+	+	+	+					+				+	
ПП 5	+	+	+	+	+				+	+	+	+	+		+								+
ПП 6	+	+	+	+	+				+	+	+	+	+		+								+
ПП 7	+				+				+	+	+	+	+		+						+		+
ПП 8						+		+	+	+	+	+	+		+					+			+
ПП 9	+	+	+	+		+				+			+		+	+	+		+	+			+
ПП 10								+		+	+	+	+		+						+		+
ПП 11						+		+			+	+	+		+								+
ПП 12	+	+	+	+		+				+	+		+		+	+	+			+			+
ГПВ3 1												+	+										+
ГПВ3 2	+									+	+	+	+		+								+
ПН3ЕВ31		+	+	+							+	+	+		+								+
ПН3ЕВ32	+	+	+	+		+				+	+	+	+	+	+	+					+		+
ПН3ЕВ33											+	+	+	+	+						+		+
ПН3ЕВ34	+											+									+		
ППВ31											+	+		+								+	+
ППВ32	+										+	+	+		+		+						+
ПН3ЕВс1											+	+	+							+			+
ПН3ЕВс2		+	+	+	+	+				+	+				+		+	+			+		+
ППВс1		+	+	+		+				+	+	+	+	+	+	+							+
ППВс2												+			+		+						+
ППВс3	+										+	+	+		+		+						+
ППВс4	+	+	+	+	+					+	+	+	+		+	+	+				+	+	+
ППВс5	+	+	+	+						+	+	+	+		+	+	+						+
ППВс6										+		+	+	+						+	+		+
ППВс7		+	+	+		+				+	+	+	+	+	+	+							+
ППВс8	+	+	+	+	+					+	+	+		+	+	+							+
ППВс9		+	+	+													+	+			+		+

**МІНІСТЕРСТВО ОСВІТИ І НАУКИ УКРАЇНИ  
ВІННИЦЬКИЙ НАЦІОНАЛЬНИЙ АГРАРНИЙ УНІВЕРСИТЕТ**

Затверджено рішенням Вченої ради Вінницького національного аграрного університету

(протокол № \_\_ від «\_\_» \_\_ 20\_\_ р.)

Освітня програма вводиться в дію з \_\_\_\_\_ 20\_\_ р.

Ректор \_\_\_\_\_ /В.А. Мазур/

(наказ № \_\_ від «\_\_» \_\_\_\_\_ 20\_\_ р.

**ОСВІТНЬО-ПРОФЕСІЙНА ПРОГРАМА  
«ГОТЕЛЬНО-РЕСТОРАННА СПРАВА»**

**Першого (бакалаврського) рівня вищої освіти**

**за спеціальністю 241 Готельно-ресторанна справа**

**галузі знань 24 Сфера обслуговування**

**Кваліфікація: Бакалавр з готельно-ресторанної справи**

**ЛИСТ ПОГОДЖЕННЯ**  
**освітньо-професійної програми**

Рівень вищої освіти  
Галузь знань  
Спеціальність  
Освітня кваліфікація

**Перший (бакалаврський)**  
**24 «Сфера обслуговування»**  
**241 «Готельно-ресторанна справа»**  
**Бакалавр з готельно-ресторанної справи**

**РОЗРОБЛЕНО І СХВАЛЕНО**

Кафедрою менеджменту  
зовнішньоекономічної діяльності, готельно-  
ресторанної справи та туризму Протокол №

\_\_\_\_\_ від «\_\_» \_\_\_\_\_ 2020 р.

т.в.о. зав. кафедри

\_\_\_\_\_ Ставська Ю.В.

підпис

**ПОГОДЖЕНО**

Проректор з науково-педагогічної та  
навчальної роботи, голова Науково-  
методичної комісії університету

Протокол НМК № \_\_\_\_\_

від «\_\_» \_\_\_\_\_ 2020 р.

\_\_\_\_\_ І.В. Гунько

підпис

**ПОГОДЖЕНО**

Директор навчально-наукового  
центру

\_\_\_\_\_ О.М. Тітаренко

підпис

«\_\_» \_\_\_\_\_ 2020 р.

**ПОГОДЖЕНО**

Декан факультету економіки та  
підприємництва

\_\_\_\_\_ Салькова І.Ю.

підпис

«\_\_» \_\_\_\_\_ 2020 р.

## ПЕРЕДМОВА

Освітньо-професійна програма (ОПП) для підготовки здобувачів вищої освіти першого (бакалаврського) рівня за спеціальністю 241 Готельно-ресторанна справа містить обсяг кредитів ЄКТС, необхідний для здобуття відповідного ступеня вищої освіти; перелік компетентностей випускника; нормативний зміст підготовки здобувачів вищої освіти, сформульований у термінах результатів навчання; форми атестації здобувачів вищої освіти; вимоги до наявності системи внутрішнього забезпечення якості вищої освіти.

Розроблено робочою групою у складі:

**Табенська О.І.** – к.е.н., старший викладач кафедри менеджменту зовнішньоекономічної діяльності, готельно-ресторанної справи та туризму

**Польова О.Л.** – д.е.н., професор кафедри менеджменту зовнішньоекономічної діяльності, готельно-ресторанної справи та туризму

**Ставська Ю.В.** – к.е.н., доцент кафедри менеджменту зовнішньоекономічної діяльності, готельно-ресторанної справи та туризму

**Юр'єв В.І.** – к.і.н., старший викладач кафедри менеджменту зовнішньоекономічної діяльності, готельно-ресторанної справи та туризму

**Соломон А.М.** – к.т.н. доцент кафедри харчових технологій та мікробіології.

Перелік нормативних документів, на яких базується стандарт освітньо-професійної програми:

1. Закон України від 01.07.2014 р. № 1556-VII «Про вищу освіту» [Режим доступу: <http://zakon5.rada.gov.ua/laws/show/2145-19>].

2. Закон України від 05.09.2017 р. «Про освіту» – [Режим доступу: <http://zakon5.rada.gov.ua/laws/show/2145-19>].

3. Постанова Кабінету Міністрів України від 29.04.2015 р. № 266 «Про затвердження переліку галузей знань і спеціальностей, за якими здійснюється підготовка здобувачів вищої, освіти» [Режим доступу: <http://zakon4.rada.gov.ua/laws/show/266-2015-п>].

4. Постанова Кабінету Міністрів України від 30.12.2015 р. № 1187 «Про затвердження Ліцензійних умов провадження освітньої діяльності закладів освіти» [Режим доступу: <http://zakon4.rada.gov.ua/laws/show/1187-2015-п/page>]

5. Постанова Кабінету Міністрів України від 23.11.2011 р. № 1341 «Про затвердження Національної рамки кваліфікацій» [Режим доступу: <http://zakon4.rada.gov.ua/laws/show/1341-2011-п>].

6. Національний класифікатор України: «Класифікація видів економічної діяльності» ДК 009: 2010 [Режим доступу: <http://www.ukrstat.gov.ua/>].

7. Національний класифікатор України: «Класифікатор професій ДК 003: 2010» ДК 003:2010 [Режим доступу: <http://www.dk003.com>].

**1. Профіль освітньої програми  
зі спеціальності 241 «Готельно-ресторанна справа»**

<b>1 - Загальна інформація</b>	
<b>Повна назва вищого навчального закладу та структурного підрозділу</b>	Вінницький національний аграрний університет Кафедра менеджменту зовнішньоекономічної діяльності, готельно-ресторанної справи та туризму
<b>Ступінь вищої освіти та назва кваліфікації мовою оригіналу</b>	Бакалавр Бакалавр з готельно-ресторанної справи
<b>Офіційна назва освітньої програми</b>	Освітньо-професійна програма першого рівня вищої освіти за спеціальністю 241 «Готельно-ресторанна справа», галузі знань 24 «Сфера обслуговування».
<b>Тип диплому та обсяг освітньої програми</b>	Диплом бакалавра, одиничний, 240 кредитів, термін навчання 3 роки 10 місяців
<b>Наявність акредитації</b>	Наказ МОН України від 20.06.2018 р. №662 (на підставі наказу МОН України від 19.12.2016 №1565). Термін дії сертифіката до 01.07.2023 р.
<b>Цикл/рівень</b>	Перший (бакалаврський) рівень FQ ENEA – перший цикл, EQF-LLL – 6 рівень, НРК України – 6 рівень.
<b>Передумови</b>	Наявність повної загальної освіти
<b>Мова викладання</b>	Українська
<b>Термін дії освітньої програми</b>	Термін дії освітньої програми до 1 липня 2023 р.
<b>Інтернет-адреса постійного розміщення опису освітньої програми</b>	<a href="http://socrates.vsau.org/index.php/ua/">http://socrates.vsau.org/index.php/ua/</a>
<b>2 - Мета освітньої програми</b>	
Забезпечити підготовку висококваліфікованих фахівців в готельно-ресторанній справі, здатних розв'язувати комплексні проблеми, приймати самостійні, ефективні рішення в сфері управління готельно-ресторанним бізнесом. Освітньо-наукова програма визначає передумови доступу до навчання, орієнтацію та основний фокус програми, обсяг кредитів, необхідний для здобуття кваліфікації «Бакалавр з готельно-ресторанної справи», перелік загальних та спеціальних (фахових) компетентностей, нормативний і варіативний зміст підготовки фахівця, сформульований у термінах результатів навчання та вимоги до контролю якості вищої освіти.	
<b>3 - Характеристика освітньої програми</b>	
<b>Предметна область (галузь знань, спеціальність)</b>	Галузь знань - 24 Сфера обслуговування, спеціальність - 241 Готельно-ресторанна справа
<b>Орієнтація освітньої програми</b>	Освітньо-професійний рівень бакалавра
<b>Основний фокус освітньої програми та спеціалізації</b>	Спеціальна освіта в галузі Ключові слова: менеджмент; готель; ресторан; бар; барна справа; дизайн; кулінарія; ресторанный сервіс; архітектурний інтер'єр; типи харчування; сомельє; бронювання; технологія; анімаційні послуги.
<b>Особливості програми</b>	Освітньо-професійна програма базується на загальновідомих положеннях та результатах сучасних наукових досліджень з

	<p>управління в готельно-ресторанній справі й орієнтує на актуальні спеціалізації, в рамках яких можлива подальша професійна кар'єра та навчання.</p> <p>Програма викладається українською мовою.</p>
<b>4 - Придатність випускників до працевлаштування та подальшого навчання</b>	
<b>Придатність до працевлаштування</b>	<ul style="list-style-type: none"> <li>- керівники виробничих підрозділів у закладах ресторанного господарства, готелях та інших місцях розміщення;</li> <li>- керівники малих підприємств-готелів та закладів ресторанного господарства;</li> <li>- менеджери (управителі) в торгівлі, готелях та закладах ресторанного господарства;</li> <li>- менеджери (управителі) в готелях та інших місцях розміщення;</li> <li>- менеджери (управителі) в закладах ресторанного господарства;</li> <li>- менеджери (управителі) в ресторанах;</li> <li>- професіонали в галузі туризму, готельної, ресторанної та санаторно-курортної справи;</li> <li>- професіонали в галузі готельної та ресторанної справи;</li> <li>- професіонали із готельної та ресторанної справи;</li> <li>- професіонали в галузі санаторно-курортної справи.</li> </ul>
<b>Подальше навчання</b>	<p>Можливість продовження навчання на другому (магістерському) освітньому рівні; отримання післядипломної освіти на споріднених та інших спеціальностях; підвищення кваліфікації; академічної мобільності. Навчання за програми: 7 рівня НРК, другого циклу FQ ENEA та 7 рівня EQF-LLL.</p>
<b>5 - Викладання та оцінювання</b>	
<b>Викладання та навчання</b>	<p>Практично-орієнтоване навчання з набуттям компетентностей, достатніх для здійснення професійної діяльності.</p>
<b>Оцінювання</b>	<p>Проміжний тестовий контроль; усні та письмові екзамени; заліки; курсові роботи; навчальна та виробнича практика, державний екзамен.</p>
<b>6. Програмні компетентності</b>	
<b>Інтегральна Компетентність (ІК)</b>	<p>Здатність розв'язувати комплексні проблеми в сфері менеджменту, що передбачає глибоке переосмислення наявних та створення нових цілісних знань, проведення власного наукового дослідження, результати якого мають практичне значення.</p>
<b>Загальні компетентності (ЗК)</b>	<p>ЗК1. Розуміння культурологічних питань сучасності з позицій вшанування традицій і звичаїв свого народу та культурного надбання людства.</p> <p>ЗК2. Концептуальні знання, здобуті у процесі навчання та професійної діяльності, включаючи певні знання сучасних досягнень.</p> <p>ЗК3. Здатність до засвоєння і системного аналізу через матеріалістичне сприйняття і критичне осмислення нових знань в предметній та міжпредметних галузях.</p> <p>ЗК4. Здатність до критичного аналізу і креативного синтезу нових ідей, які можуть сприяти росту в академічному і професійному контекстах, сприяти технологічному, соціальному та</p>

	<p>культурному прогресу суспільства, базованому на знаннях.</p> <p>ЗК5. Здатність до розв'язування складних завдань, розуміння відповідальності за результати роботи з урахуванням персональної відповідальності.</p> <p>ЗК6. Здатність до спілкування з колегами, широким академічним товариством та громадськістю як на національному, так і на міжнародному рівні для реалізації інноваційних проєктів та вирішення практичних проблем.</p> <p>ЗК7. Здатність до самовдосконалення, адаптації та дії в нових ситуаціях, креативність.</p> <p>ЗК8 - Здатність до аналізу і синтезу соціально-значущих проблем та процесів.</p> <p>ЗК9 - Здатність до організації і планування соціально-економічних явищ.</p> <p>ЗК10 - Здатність аналізувати історичні події та процеси.</p> <p>ЗК11 - Розуміння необхідності та вміння вести здоровий спосіб життя, фізичне самовдосконалення.</p> <p>ЗК12 - Уміння дотримуватися режиму роботи і відпочинку, підтримувати працездатність.</p> <p>ЗК13 - Уміння знаходити та аналізувати інформацію з різних джерел.</p> <p>ЗК14 - Уміння будувати комунікаційну мережу для обміну інформацією та зворотного зв'язку, вести кореспонденцію.</p> <p>ЗК15 - Знання теорії та методології соціальної інформатики, інформаційно- комунікаційного простору, інформатизації соціальних комунікацій.</p> <p>ЗК16 - Знання організаційно-функціональних, програмно-технологічних, лінгвістичних засобів системно-мережевої взаємодії та пошуку в документально-інформаційних системах.</p> <p>ЗК17 - Знання з інформаційно-комерційної діяльності документально-інформаційних систем.</p>
<p><b>Фахові компетентності спеціальності (ФК)</b></p>	<p>ФК1 - Уміння забезпечувати належну організацію праці працівників на робочих місцях; складати графіки виходу на роботу працівників, розподіляти їх по змінах і робочих місцях з урахуванням раціональних форм організації праці та економії часу.</p> <p>ФК2 - Здатність застосовувати сучасні методи для аналізування тенденцій і перспектив розвитку індустрії гостинності;</p> <p>ФК3 - Знання особливості функціонування закладів готельного та ресторанного господарства, курортів; форми управління підприємствами індустрії гостинності в Україні та світі.</p> <p>ФК4 - Знання нормативно-правових актів, які регулюють діяльність підприємств готельного, ресторанного господарства, курортів; призначення та особливості проведення обов'язкової сертифікації готельних послуг.</p> <p>ФК5 - Знання чинників, що впливають на типізацію підприємств готельного господарства за функціональним призначенням; знання сучасних підходів до класифікації підприємств готельного та ресторанного господарства України.</p>



	<p>ФК6 - Уміння організувати ефективну взаємодію всіх підрозділів, цехів, дільниць та інших структур закладу ресторанного, готельного господарства, санаторно - курортного закладу.</p> <p>ФК7 - Уміння організувати своєчасне постачання, складування і збереження та раціональне використання продовольчих товарів, напівфабрикатів закладу індустрії гостинності згідно з заявками структурних підрозділів.</p> <p>ФК8 - Уміння організувати процес надання готельних послуг у засобах розміщення відповідно до функціональної схеми організації діяльності підприємства та технологічний процес виробництва та реалізації продукції.</p> <p>ФК9 - Уміння моделювати сервісно-виробничі процеси закладів готельного та ресторанного господарства, санаторно-курортних закладів і забезпечити їх апаратне оформлення.</p> <p>ФК10 - Здатність вивчати та аналізувати потреби споживачів та забезпечувати високий рівень сервісу у підприємствах індустрії гостинності.</p> <p>ФК11 - Уміння розробляти та розглядати пропозиції щодо впровадження інноваційних прийомів і методів праці, раціональних видів обслуговування споживачів; додаткових видів послуг.</p> <p>ФК12 - Уміти організувати і проводити роботи з удосконалення організації виробництва, впровадження прогресивної технології, підвищення якості продукції, ефективного використання техніки та інших ресурсів, підвищення професійної майстерності працівників.</p> <p>ФК13 - Уміння розробляти різноманітні види меню, карту вин, напоїв тощо.</p> <p>ФК14 - Уміння організувати дотримання працівниками закладу правил і норм охорони праці, протипожежного захисту, виробничої санітарії та особистої гігієни, проходження в установленому порядку медичного огляду; організувати проведення інструктажу працівників закладу (підприємства) з техніки безпеки та з правил експлуатації торгово-технологічного обладнання та технологічного устаткування, інвентарю, посуду, меблів тощо.</p> <p>ФК15 - Здатність моделювати технологічний ланцюг та уміння організувати процеси виробництва, надання та споживання основних і додаткових послуг готельного і ресторанного господарства, курортів.</p> <p>ФК16 - Уміння організувати надання послуг із виробництва, реалізації та організації споживання кулінарної продукції, кондитерських виробів і напоїв на підприємствах та поза їх межами.</p> <p>ФК17 - Уміння організувати надання послуг з організації дозвілля на підприємствах (зкладах) готельно-ресторанного бізнесу та у санаторно-курортних зкладах.</p> <p>ФК18 - Уміння здійснювати операції, пов'язані з наданням основних (проживання, харчування) та додаткових послуг у</p>
--	--

	<p>засобах розміщення та здійснювати розрахунки, складати відповідну документацію для забезпечення процесу надання послуг.</p> <p>ФК19 - Уміння проектувати технологічний процес виробництва продукції із урахуванням діючих вимог та на основі чинної нормативно-технічної документації здійснювати розрахунок витрат сировини та виходу готової продукції.</p> <p>ФК20 - Здатність, використовуючи існуючі види ресурсів та джерела інформації, раціоналізаторські пропозиції, інформацію щодо стану технологічного обладнання, за допомогою відповідних стандартів і правил удосконалювати діючі на виробництві технологічні операції; впроваджувати прогресивні технології; раціонально використовувати сировину, напівфабрикати</p>
<p><b>7. Програмні результати навчання</b></p>	
	<p>РН.01. Здатність продемонструвати знання основ професійно-орієнтованих дисциплін із спеціальності в галузі бізнес-технологій в готельно-ресторанній діяльності.</p> <p>РН.02. Здатність продемонструвати поглиблені знання принаймні в одній з галузей готельно-ресторанної діяльності.</p> <p>РН.03. Здатність організувати та контролювати технологічні процеси виробництва і споживання готельно-ресторанного продукту, знаходити організаційно-управлінські рішення, в тому числі в нестандартних ситуаціях, і нести за них відповідальність.</p> <p>РН.04. Здатність розробляти концепції позиціонування на ринку послуг, застосовувати інноваційні технології організації діяльності закладу та створення клієнтоорієнтованого готельного та ресторанного продукту (послуги) для формування позитивного іміджу.</p> <p>РН.05. Здатність навички соціальної відповідальності професійної діяльності та етичних зобов'язань з точки зору професійної етики.</p> <p>РН.06. Здатність продемонструвати вміння аргументовано проводити переговори із використанням сучасних інформаційно- комунікаційних технологій та відповідної ділової мови.</p> <p>РН.07. Здатність раціонально і ефективно організувати роботу на виробничій ділянці, контролювати і забезпечувати дотримання технології та раціональну експлуатацію устаткування, впроваджувати передові методи і прийоми роботи, прогресивні форми організації праці, дотримуватись вимог з охорони праці, протипожежної безпеки, захисту довкілля.</p> <p>РН.08. Здатність до управління господарською діяльністю підприємств готельного та ресторанного бізнесу, удосконалювати бізнес- процеси підприємства.</p> <p>РН.09. Спроможність приймати стратегічні та тактичні управлінські рішення, відповідно до вимог підприємницького середовища.</p> <p>РН.10. Готовність формувати систему управління і стимулювання персоналу.</p>

	<p>РН.11. Здатність самостійно вирішувати питання забезпечення критичної оцінки і прогнозу соціальних, економічних, політичних, екологічних, культурних та інших подій та явищ.</p> <p>РН.12. Здатність особливості безконфліктного існування, поведінку людини у конфлікті та шляхи його вирішення для полегшення налагодження продуктивних міжособистісних взаємин, конструювання ділових стосунків.</p> <p>РН.13. Спроможність розробляти і впроваджувати інновації в діяльність підприємств, нові форми обслуговування споживачів, досліджувати та оцінювати ефективність впливу інновацій на розвиток готельно-ресторанного бізнесу у цілому.</p> <p>РН.14. Здатність до розробки та впровадження стандартів та нормативно-технологічної документації, що регламентує діяльність підприємств готельного та ресторанного бізнесу</p> <p>РН.15. Вміння творчо мислити, доводити та відстоювати власну думку.</p> <p>РН.16. Вміння працювати в групі, проявляти толерантність, враховуючи психологічні особливості людини, які є фактором успішної діяльності, що допоможе зберегти психічне та фізичне здоров'я особистості, реалізувати свої життєві цілі.</p> <p>РН.17. Вміння виконувати відповідні експериментальні дослідження та застосовувати дослідницькі навички за професійною тематикою.</p> <p>РН.18. Володіння сучасними практичними навичками роботи з комп'ютерною технікою та у сфері інформаційних технологій (інформатика, інформаційні системи та технології).</p> <p>РН.19. Розуміння основ економічної безпеки суб'єктів готельного та ресторанного бізнесу на сучасному етапі економічного розвитку. Рівень цих знань дасть змогу проаналізувати проблеми й визначити перспективні напрями забезпечення економічної безпеки діяльності підприємств, запропонувати відповідні антикризові заходи.</p> <p>РН.20. Володіння базовими знаннями та методами організації логістичного сервісу, які дозволять проектувати логістичні системи різних рівнів, розробити концепцію реінжинірингу суб'єктів готельного та ресторанного бізнесу, розробити механізм організаційної координації.</p> <p>РН.21. Здатність до самостійного обґрунтування та визначення мети та завдань особистої та колективної діяльності. Рівень знань забезпечить оперативне управління первинними підрозділами – лінійними (основна діяльність) або функціональними (підготовча та допоміжна діяльність), керівництво підлеглими нижчих посадових рівнів, а також самостійними організаціями, які переважно не мають апарату управління; керівництво підлеглими, компетенція яких не вища за технічних службовців чи молодших спеціалістів.</p> <p>РН.22. Здатність виконувати комп'ютерні обчислення щодо проблем організації та управління діяльністю суб'єктів готельного та ресторанного бізнесу, використовуючи належне програмне забезпечення та принаймні одну мову програму-</p>
--	--

	<p>вання, знання методів аналізу та способів відображення результатів.</p> <p>РН.23. Оволодіння робочими навичками працювати самостійно (курсова робота), або в групі (практичні роботи, включаючи навички лідерства при їх виконанні), уміння отримати результат в рамках обмеженого часу з наголосом на професійну сумлінність та унеможливлення плагіату.</p> <p>РН.24. Вільне володіння іноземною мовою, включаючи спеціальну термінологію, для проведення літературного пошуку, усного спілкування в процесі повсякденних контактів з метою отримання інформації, необхідної для вирішення певних завдань діяльності.</p> <p>РН. 25. Здатність продемонструвати знання та розуміння із визначення стратегічних цілей управління діяльністю закладів готельно-ресторанного господарства; уміння проводити стратегічну діагностику в процесі прийняття відповідних рішень.</p>
<p><b>8 - Ресурсне забезпечення реалізації програми</b></p>	
<p><b>Кадрове забезпечення</b></p>	<p>Навчально-виховний процес в університеті здійснюється висококваліфікованим професорсько-викладацьким складом, здатним проводити навчання та виховання студентів на рівні сучасних вимог. Відповідно до наказу Міністерства освіти і науки України від 24 грудня 2002р. №744 «Про затвердження Положення про обрання та прийняття на роботу працівників вищих навчальних закладів третього і четвертого рівнів акредитації» науково-педагогічні працівники приймаються на роботу на конкурсній основі за строковим трудовим договором.</p> <p>Підвищення кваліфікації науково-педагогічних працівників здійснюється згідно з річними планами підвищення кваліфікації, складеними на підставі перспективних планів та договорів з органами державної влади, місцевого самоврядування, навчальними закладами і науковими установами. Міжнародні відносини з питань стажування здійснюються за міжнародними угодами та договорами з відповідними установами за кордоном. Крім випускової кафедри в підготовці бакалаврів з готельно-ресторанної справи беруть участь викладачі гуманітарних і загальноекономічних кафедр університету: «Української та іноземних мов»; «Історії України та філософії»; «Права»; «Аграрного менеджменту»; «Адміністративного менеджменту та альтернативних джерел енергії»; «Харчових технологій та мікробіології»; «Математики, фізики та комп'ютерних технологій»; «Аналізу та статистики»; «Бухгалтерського обліку»; «Моделювання та інформаційних технологій в економіці»; «Фізичного виховання»; «Економіки».</p> <p>При формуванні професорсько-викладацького складу кафедри перевага надається фахівцям високої кваліфікації з досвідом роботи у вищих навчальних закладах та науково-дослідних установах. В той же час створюються можливості і для професійного росту молодих викладачів. Беруться до уваги інтелектуальні, творчі здібності, фаховий потенціал викла-</p>

	<p>дачів. Кадровим питанням приділяється постійна увага з боку ректорату, вчених рад університету та факультету.</p>
<b>Матеріально - технічне забезпечення</b>	<p>Матеріально-технічна база Вінницького національного аграрного університету повністю забезпечує навчально-виховний процес. Створені належні умови для навчання та проживання студентів, роботи викладачів та адміністративно-господарського персоналу. Для здійснення освітньої діяльності університет використовує площі спортивних залів, приміщення для науково-педагогічних працівників, службові приміщення, бібліотеки, гуртожитки, їдальні тощо.</p> <p>Навчальні приміщення, кафедри, службові приміщення оснащені сучасними меблями, технічними засобами, приладами; забезпечене стабільне та оперативне постачання необхідного приладдя, предметів, надання послуг, які необхідні для здійснення навчально процесу та наукової діяльності.</p>
<b>Інформаційне та навчально – методичне забезпечення</b>	<p>Навчальний процес з обов’язкових дисциплін забезпечується методичними комплексами дисциплін, що складаються з підручників, методичних розробок до практичних занять, лабораторних практикумів, методичних вказівок до самостійної роботи студентів, методичних матеріалів до курсового проектування, прототипів розробки курсових проектів, екзаменаційних та тестових запитань різної складності (для самоперевірки, для іспитів, для тренінгів) тощо.</p> <p>Інформаційне забезпечення в свою чергу передбачає:</p> <ul style="list-style-type: none"> <li>- забезпечення наявності інформаційних систем для ефективного управління освітнім процесом;</li> <li>- забезпечення публічності інформації про освітні програми, ступені вищої освіти та кваліфікації;</li> <li>- забезпечення ефективної системи запобігання та виявлення академічного плагіату у наукових працях працівників вищих навчальних закладів і здобувачів вищої освіти; вільний та необмежений доступ зареєстрованим у ВНАУ користувачам тощо.</li> </ul>
<b>9 - Академічна мобільність</b>	
<b>Національна кредитна мобільність</b>	Угоди відсутні
<b>Міжнародна кредитна мобільність</b>	Угоди відсутні
<b>Навчання іноземних здобувачів вищої освіти</b>	Навчання іноземних студентів проводиться на загальних умовах або за індивідуальним графіком.

**2. Перелік компонент освітньо-професійної програми та їх логічна послідовність**

**2.1. Перелік компонент ОП**

Код н/д	Компоненти освітньої програми (навчальні дисципліни, курсові проекти (роботи), практики, кваліфікаційна робота)	Кількість кредитів	Форма підсумкового контролю
1	2	3	4
<b>Обов'язкові компоненти ОП</b>			
ГП 1.	Українська мова (за проф. спрямуванням)	5	Екзамен
ГП 2.	Історія України та етнокulturологія	5	Залік
ГП 3.	Іноземна мова	16	Залік, Екзамен
ГП 4.	Безпека життєдіяльності	5	Екзамен
ГП 5.	Філософія	5	Екзамен
ПНЗЕ 1.	Вища та прикладна математика	5	Екзамен
ПНЗЕ 2.	Економічна теорія:		
ПНЗЕ 2.1	Економічна теорія (основи економічної теорії)	5	Екзамен
ПНЗЕ 2.2	Економічна теорія (мікро- та макроекономіка)	5	Екзамен
ПНЗЕ 3	Харчова хімія	5	Екзамен
ПНЗЕ 4	Мікробіологія	5	Екзамен
ПНЗЕ 5	Сервісологія	5	Залік
ПНЗЕ 6	Інженерне обладнання будівель	5	Екзамен
ПП 1.	Організація ресторанного господарства	9	Залік, Екзамен
ПП 2.	Організація готельного господарства	9	Залік, Екзамен
ПП 3.	Технологія продукції ресторанного господарства	6	Залік, Екзамен
ПП 4.	Підприємницьке право	5	Залік
ПП 5.	Устаткування закладів готельно-ресторанного господарства	5	Екзамен
ПП 6.	Менеджмент готельно-ресторанного господарства	5	Екзамен
ПП 7.	Проектування об'єктів готельно-ресторанного господарства	6	Залік, Екзамен
ПП 8.	Маркетинг готельно-ресторанного господарства	5	Залік
ПП 9.	Економіка готелів і ресторанів	5	Екзамен
<b>Загальний обсяг обов'язкових компонентів</b>			<b>126</b>

**Вибіркові компоненти ОП**

*Вибірковий блок 1*

ГП вз 1.	Теологія	5	Залік
ГП вз 2.	Вступ до фаху	1	х
ПНЗЕвз 1.	Діловий етикет ресторанного обслуговування	1	Залік
ПНЗЕвз 2.	Бухгалтерський облік	5	Екзамен
ПНЗЕвз 3.	Біопалива: Ефективність виробництва і споживання в АПК України	8	Екзамен
ПНЗЕвз 4.	Аграрна політика та земельні відносини	8	Екзамен
ППвз 1.	Кулінарна етнологія	2	Залік
ППвз 2.	Барна справа	8	Залік

**Освітні програми підготовки першого (бакалаврського) рівня вищої освіти.**

<i>Вибірковий блок 2</i>			
ГП вс 1.	Друга іноземна мова	5	Залік
ПНЗЕвс 1.1	Рекреалогія	5	Екзамен
ПНЗЕвс 1.2	Туристичне краєзнавство	x	x
ПНЗЕвс 2.1	Туристичні та готельні ресурси України	5	Залік
ПНЗЕвс 2.2	Стандартизація, сертифікація і метрологія	x	x
ППвс 1.1	Інфраструктура готельного і ресторанного господарства	5	Залік
ППвс 1.2	Підприємництво та бізнес-планування в готельно-ресторанній справі	x	x
ППвс 2.1	Гігієна і санітарія	5	Залік
ППвс 2.2	Організація захисту прав споживачів	x	x
ППвс 3.1	Організація анімаційної діяльності	5	Залік
ППвс 3.2	Організація туристичної діяльності	x	x
ППвс 4.1	Мерчендайзинг в готельному господарстві	5	Залік
ППвс 4.2	Мерчендайзинг в готельно-ресторанному господарстві	x	x
ППвс 5.1	Інформаційні системи і технології в ГРС	5	Залік
ППвс 5.2	Економічна інформатика	x	x
ППвс 6.1	Міжнародні кредитно-розрахункові та валютні операції	5	Залік
ППвс 6.2	Логістика в готельно-ресторанній справі	x	x
ППвс 7.1	Дизайн об'єктів ГРС	5	Залік
ППвс 7.2	WEB-дизайн	x	x
ППвс 8.1	Кейтерінг	5	Екзамен
ППвс 8.2	Технологія напоїв	x	x
ППвс 9.1	PR-технології в готельно-ресторанному бізнесі	5	Залік
ППвс 9.2	Управління попитом	x	x
<b>Загальний обсяг вибіркових компонентів</b>		<b>96</b>	
<b>Позакредитні дисципліни</b>			
Фізичне виховання (позакредитна дисципліна)			Залік
Військова підготовка			
<b>Практична підготовка ОП</b>			
Навчальна практика (Вступ до фаху "ГРС")		2	Залік
Навчальна практика (Технологія продукції ресторанного господарства)		1	Залік
Виробнича практика		6	Залік
Виробнича практика		4	Залік
Державна атестація		5	Екзамен
<b>ЗАГАЛЬНИЙ ОБСЯГ ОСВІТНЬОЇ ПРОГРАМИ</b>		<b>240</b>	

2.2. Структурно-логічна схема

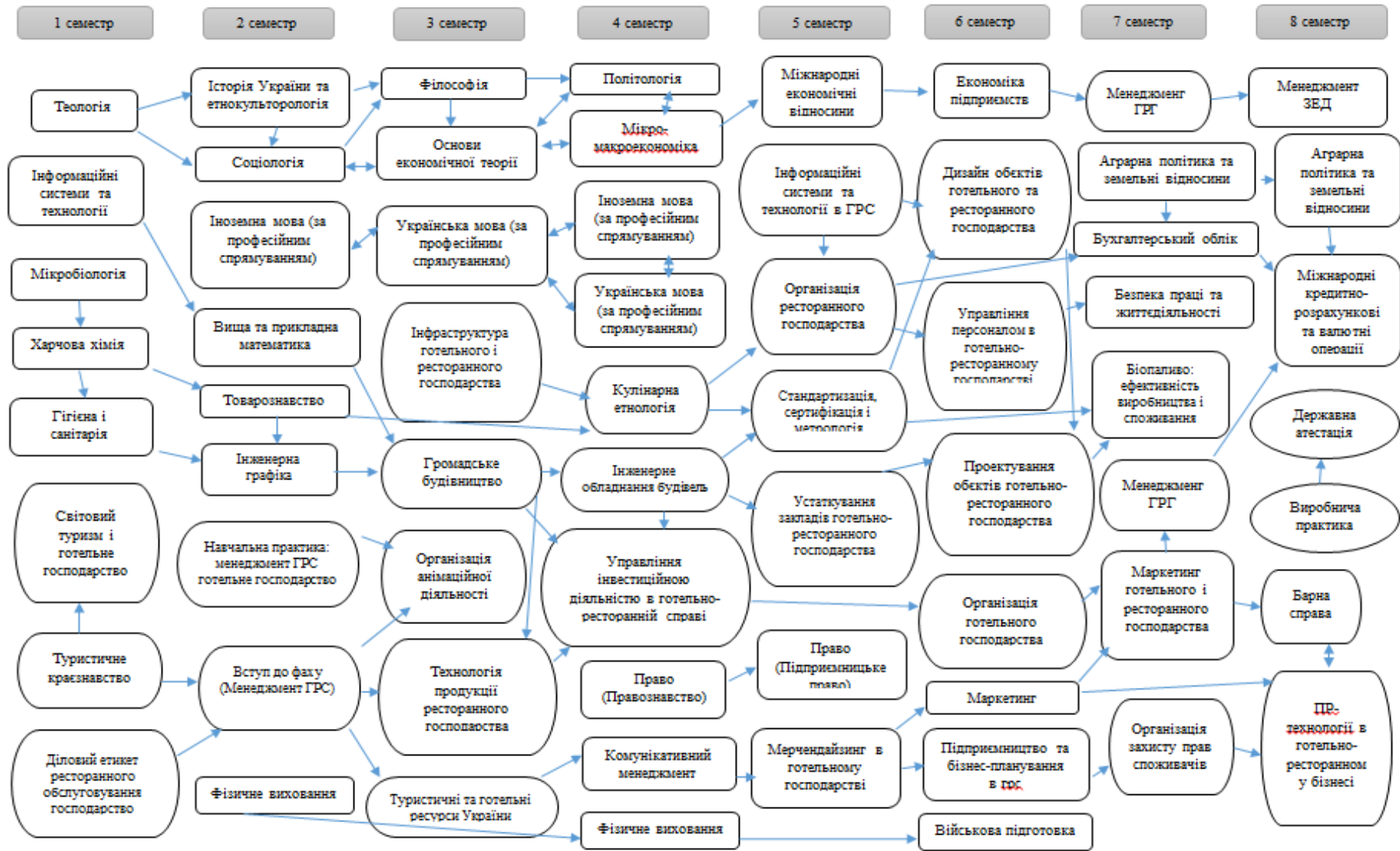



**4. Матриця відповідності програмних компетентностей компонентам освітньої програми**

	OK1	OK2	OK3	OK4	OK5	OK6	OK7	OK8	OK9	OK10	OK11	OK12	OK13	OK14	OK15	OK16	OK17	OK18	OK19	OK20	OK21	OK22	OK23	OK24	OK25
ЗК1			*	*	*																				
ЗК2																									
ЗК3													*											*	
ЗК4										*												*	*		
ЗК5						*								*											
ЗК6	*	*																							
ЗК7																									
ЗК8																									
ЗК9									*																
ЗК10																									
ЗК11							*								*	*	*								
ЗК12																									
ЗК13								*																	
ЗК14								*																	
ЗК15								*																	*
ЗК16											*														
ЗК17												*						*	*	*	*				
ФК1							*														*				
ФК2	*			*														*	*	*					
ФК3											*							*		*	*				
ФК4						*												*							
ФК5					*																				
ФК6																					*	*	*		

*Освітні програми підготовки першого (бакалаврського) рівня вищої освіти.*

ФК7																*	*						*	
ФК8																								
ФК9									*															
ФК10																								
ФК11									*															
ФК12																								
ФК13		*									*													*
ФК14																*	*							
ФК15			*																					
ФК16																								
ФК17																								
ФК18																								
ФК19																								
ФК20								*																

**5. Матриця забезпечення програмних результатів навчання (ПРН) відповідними компонентами освітньої програми**

	ОК1	ОК2	ОК3	ОК4	ОК5	ОК6	ОК7	ОК8	ОК9	ОК10	ОК11	ОК12	ОК13	ОК14	ОК15	ОК16	ОК17	ОК18	ОК19	ОК20	ОК21
ПРН 1													*	*	*			*			
ПРН2						*							*		*						
ПРН3			*						*	*			*		*		*		*		
ПРН4							*		*		*		*		*					*	
ПРН5		*			*						*										
ПРН6			*																		
ПРН7				*							*	*	*		*		*				
ПРН8													*					*			
ПРН9																		*		*	*
ПРН10								*			*		*					*			
ПРН11				*	*								*		*			*			*
ПРН12					*						*							*			
ПРН13							*	*				*									
ПРН14	*			*	*					*						*					
ПРН15	*										*										
ПРН16																					
ПРН17						*			*												
ПРН18			*			*															
ПРН19													*	*							*
ПРН20							*	*					*	*							
ПРН21																					
ПРН22						*							*								
ПРН23																					
ПРН24	*	*	*																		
ПРН25																				*	

*Освітні програми підготовки першого (бакалаврського) рівня вищої освіти.*

	ВБ 1.1	ВБ 1.2	ВБ 1.3	ВБ 1.4	ВБ 1.5	ВБ 2.1	ВБ 2.2	ВБ 2.3	ВБ 2.4	ВБ 2.5	ВБ 2.6	ВБ 2.7	ВБ 2.8	ВБ 2.9	ВБ 2.10	ВБ 2.11	ВБ 2.12	ВБ 2.13	ВБ 2.14	ВБ 2.15	ВБ 2.16	ВБ 2.17	ВБ 2.18	ВБ 2.19	ВБ 2.20	ВБ 2.21	ВБ 2.22	ВБ 2.23	ВБ 2.24	ВБ 2.25
ПРН1												*						*	*											
ПРН2												*							*	*										
ПРН3												*							*	*										
ПРН4							*					*						*	*									*		
ПРН5							*	*																*						
ПРН6																														
ПРН7																														
ПРН8																														
ПРН9															*															
ПРН10				*																										
ПРН11								*						*						*	*	*	*	*						
ПРН12				*	*										*	*														
ПРН13															*															
ПРН14																														
ПРН15				*																					*					
ПРН16		*	*	*				*						*						*	*	*		*						
ПРН17					*																*	*	*		*					
ПРН18					*																									
ПРН19						*																								
ПРН20												*															*			
ПРН21							*																							
ПРН22						*								*																
ПРН23									*	*	*																			
ПРН24	*							*																						
ПРН25																														

**Гарант освітньої програми**

**к.е.н., старший викладач Табенська О.І.**

**МІНІСТЕРСТВО ОСВІТИ І НАУКИ УКРАЇНИ  
ВІННИЦЬКИЙ НАЦІОНАЛЬНИЙ АГРАРНИЙ УНІВЕРСИТЕТ**

Затверджено рішенням Вченої ради Вінницького національного аграрного університету

(протокол № \_\_ від «\_\_» \_\_\_\_\_ 20\_\_ р.)

Освітня програма вводиться в дію з \_\_\_\_\_ 20\_\_ р.

Ректор \_\_\_\_\_ /В.А. Мазур/

(наказ № \_\_ від «\_\_» \_\_\_\_\_ 20\_\_ р.)

**ОСВІТНЬО-ПРОФЕСІЙНА ПРОГРАМА  
«ТУРИЗМ»**

**Першого (бакалаврського) рівня вищої освіти**

**за спеціальністю 242 Туризм**

**галузі знань 24 Сфера обслуговування**

**Кваліфікація: Бакалавр з туризму**

**ЛИСТ ПОГОДЖЕННЯ**  
**освітньо-професійної програми**

Рівень вищої освіти  
Галузь знань  
Спеціальність  
Освітня кваліфікація

*Перший (бакалаврський)*  
*24 «Сфера обслуговування»*  
*242 «Туризм»*  
*Бакалавр з туризму*

**РОЗРОБЛЕНО І СХВАЛЕНО**

Кафедрою менеджменту  
зовнішньоекономічної діяльності, готельно-  
ресторанної справи та туризму Протокол №

\_\_\_\_\_ від «\_\_» \_\_\_\_\_ 2020 р.

т.в.о. зав. кафедри

\_\_\_\_\_ Ставська Ю.В.

підпис

**ПОГОДЖЕНО**

Проректор з науково-педагогічної та  
навчальної роботи, голова Науково-  
методичної комісії університету

Протокол НМК № \_\_\_\_\_

від «\_\_» \_\_\_\_\_ 2020 р.

\_\_\_\_\_ І.В. Гунько

підпис

**ПОГОДЖЕНО**

Директор навчально-наукового  
центру

\_\_\_\_\_ О.М. Тігаренко

підпис

«\_\_» \_\_\_\_\_ 2020 р.

**ПОГОДЖЕНО**

Декан факультету економіки та  
підприємництва

\_\_\_\_\_ Салькова І.Ю.

підпис

«\_\_» \_\_\_\_\_ 2020 р.

## ПЕРЕДМОВА

Освітньо-професійна програма (ОПП) для підготовки здобувачів вищої освіти першого (бакалаврського) рівня за спеціальністю 242 Туризм містить обсяг кредитів ЄКТС, необхідний для здобуття відповідного ступеня вищої освіти; перелік компетентностей випускника; нормативний зміст підготовки здобувачів вищої освіти, сформульований у термінах результатів навчання; форми атестації здобувачів вищої освіти; вимоги до наявності системи внутрішнього забезпечення якості вищої освіти.

Розроблено робочою групою у складі:

1. **Ставська Ю.В.** – к.е.н., доцент кафедри менеджменту зовнішньоекономічної діяльності, готельно-ресторанної справи та туризму;
2. **Головня О.М.** – д.е.н., доцент кафедри менеджменту зовнішньоекономічної діяльності, готельно-ресторанної справи та туризму;
3. **Іващенко А.В.** – к.е.н., доцент кафедри менеджменту зовнішньоекономічної діяльності, готельно-ресторанної справи та туризму;
4. **Юр'єв В.І.** – к.і.н., доцент кафедри менеджменту зовнішньоекономічної діяльності, готельно-ресторанної справи та туризму;
5. **Прилуцький А.М.** – к.е.н., доцент кафедри фінансів, банківської справи та страхування.

Перелік нормативних документів, на яких базується стандарт освітньо-професійної програми:

1. Закон України від 01.07.2014 р. № 1556-VII «Про вищу освіту» [Режим доступу: <http://zakon5.rada.gov.ua/laws/show/2145-19>].
2. Закон України від 05.09.2017 р. «Про освіту» – [Режим доступу: <http://zakon5.rada.gov.ua/laws/show/2145-19>].
3. Постанова Кабінету Міністрів України від 29.04.2015 р. № 266 «Про затвердження переліку галузей знань і спеціальностей, за якими здійснюється підготовка здобувачів вищої, освіти» [Режим доступу: <http://zakon4.rada.gov.ua/laws/show/266-2015-п>].
4. Постанова Кабінету Міністрів України від 30.12.2015 р. № 1187 «Про затвердження Ліцензійних умов провадження освітньої діяльності закладів освіти» [Режим доступу: <http://zakon4.rada.gov.ua/laws/show/1187-2015-п/page>]
5. Постанова Кабінету Міністрів України від 23.11.2011 р. № 1341 «Про затвердження Національної рамки кваліфікацій» [Режим доступу: <http://zakon4.rada.gov.ua/laws/show/1341-2011-п>].
6. Національний класифікатор України: «Класифікація видів економічної діяльності» ДК 009: 2010 [Режим доступу: <http://www.ukrstat.gov.ua/>].
7. Національний класифікатор України: «Класифікатор професій ДК 003: 2010 ДК 003:2010» [Режим доступу: <http://www.dk003.com/>].
10. Стандарт вищої освіти України: перший (бакалаврський) рівень, галузь знань 24 – Сфера обслуговування, спеціальність 242 – Туризм. <https://mon.gov.ua/storage/app/media/vishcha-osvita/zatverdzeni%20standarty/12/21/242-turizm-bakalavr.pdf>

**1. Профіль освітньої програми галузі знань  
24 Сфера обслуговування спеціальності 242 Туризм**

1 – Загальна інформація	
Повна назва вищого навчального закладу та структурного підрозділу	Вінницький національний аграрний університет Кафедра менеджменту зовнішньоекономічної діяльності, готельно-ресторанної справи та туризму
Ступінь вищої освіти та назва кваліфікації мовою оригіналу	<b>Бакалавр з туризму</b>
Офіційна назва освітньої програми	Освітньо-професійна програма «Туризм»
Тип диплому та обсяг освітньої програми	Диплом бакалавра, одиничний, 240 кредитів ЄКТС, термін навчання 4 роки
Наявність акредитації	<b>Наказ МОН України від 20.06.2018 р. №662 (на підставі наказу МОН України від 19.12.2016 №1565). Термін дії сертифіката до 01.07.2023 р.</b>
Цикл/рівень	Перший (бакалаврський) рівень FQ-EHEA –перший цикл, EQF LLL –6 рівень, НРК –6 рівень
Передумови	<b>Наявність повної загальної освіти</b>
Мова(и) викладання	Українська
Термін дії освітньої програми	<b>Термін дії освітньої програми до 1 липня 2023 р.</b>
Інтернет-адреса постійного розміщення опису освітньої програми	<b><a href="http://socrates.vsau.org">http://socrates.vsau.org</a></b>
2 – Мета освітньої програми	
Формування та розвиток загальних та професійних компетентностей в галузі туризму, що направлені на здобуття студентом знань, вмінь і навичок успішної роботи в сфері обслуговування туристичного комплексу країни і дозволяють йому бути екологічно відповідальним, соціально мобільним та затребуваним на ринку праці. Формування особистості фахівця здатного розв'язувати складні типові задачі та практичні проблеми у сфері туристичного обслуговування	
3 – Характеристика освітньої програми	
Предметна область (галузь знань, спеціальність, спеціалізація (за наявності))	Галузь знань 24 Сфера обслуговування, спеціальність 242 Туризм
Орієнтація освітньої програми	Освітньо-професійна для бакалавра Програма професійна прикладна; структура програми передбачає динамічне, інтегративне та інтерактивне навчання. Програма пропонує комплексний підхід до здійснення діяльності в сфері туризму та реалізує це через навчання та практичну підготовку. Дисципліни та модулі, включені в програму орієнтовані на актуальні напрями, в рамках яких можлива подальша професійна та наукова кар'єра здобувача.
Основний фокус освітньої програми та спеціалізації	Загальна <b>Акцент на здатно стіпланування, організації та супроводі туристичної діяльності з урахуванням країнознавчої специфіки</b>
Особливості про-	Програма розвиває перспективи практичного опанування навичок туристи-



**Освітні програми підготовки першого (бакалаврського) рівня вищої освіти.**

грами	чної діяльності, вказує орієнтири сучасного розвитку сфери обслуговування туристичної галузі. Виконується в активному дослідницькому середовищі. Окремі модулі програми можуть викладатися англійською мовою.
<b>4 – Придатність випускників до подальшого працевлаштування та подальшого навчання</b>	
Придатність до працевлаштування	1210 Директор комплексу (оздоровчого, спортивного, туристського) 1210 Керуючий готельним господарством 1225 Завідувач корпусу готелю 1229 Головний консультант. Начальник (завідувач) підрозділу. Начальник відділу (самостійного). Керівник туристської групи 1229 Начальник бази туристської 1229 Начальник табору туристського 1315 Керуючий готелем (пансіонатом, кемпінгом і т. ін) 1448 Менеджер (управитель) з туризму 2481 Молодший науковий співробітник (туризмологія, екскурсознавство) 2482 Туризмознавець 2482 Фахівець із гостинності в місцях розміщення (готелі, туристичні комплекси та ін) 3414 Фахівець з туристичного обслуговування 3414 Організатор подорожей (екскурсій) 3414 Екскурсовод 3414 Фахівець із організації дозвілля 3414 Фахівець з розвитку сільського туризму 3414 Фахівець із конференц-сервісу 3414 Фахівець із спеціалізованого обслуговування 3414 Інструктор оздоровчо-спортивного туризму (за видами туризму) 3414 Фахівець із туристичної безпеки 3340 Інструктор-методист з туризму 3439 Інспектор з туризму 4221 Агент з організації туризму
Подальше навчання	Можливість продовження навчання на другому (магістерському) освітньому рівні; отримання післядипломної освіти на споріднених та інших спеціальностях; підвищення кваліфікації; академічної мобільності Навчання за програмами: 7 рівня НРК, другого циклу FQ- ENEA та 7 рівня EQF - LLL
<b>5– Викладання та оцінювання</b>	
Викладання та навчання	Центроване навчання, самонавчання, проблемно-орієнтоване навчання, навчання через лабораторну практику тощо.
Оцінювання	Усні та письмові іспити, практика, есе, презентації, курсові роботи, державний іспит тощо.
<b>6 – Програмні компетентності</b>	
Інтегральна компетентність	Здатність розв'язувати складні задачі і проблеми у галузі туристичної діяльності або у процесі навчання, що передбачає проведення досліджень та/або здійснення інновацій та характеризується невизначеністю умов і вимог до професійної, навчальної або дослідницької діяльності
Загальні компетентності (ЗК)	ЗК1. Розуміння та власне осмислення основних світоглядних концепцій і принципів у навчанні і професійній діяльності ЗК2. Здатність до критичного мислення, аналізу і синтезу ЗК3. Екологічність мислення та соціальна відповідальність ЗК4. Здатність шукати, обробляти та аналізувати інформацію з різних дже-

	<p>рел</p> <p>ЗК5. Здатність зосереджуватись на якості та результаті при виконанні завдань</p> <p>ЗК6. Навички використання інформаційних та комунікативних технологій</p> <p>ЗК7. Здатність визначати, формулювати і вирішувати проблеми</p> <p>ЗК8. Здатність спілкуватися рідною та іноземною (ними) мовою (мовами)</p> <p>ЗК9. Навички міжособистісної взаємодії</p> <p>ЗК10. Уміння працювати автономно та в команді</p> <p>ЗК11. Здатність планувати та управляти власним часом</p> <p>ЗК12. Уміння дотримуватись норм здорового способу життя та впроваджувати їх у особистій та професійній діяльності</p>
<p>Фахові компетентності спеціальності (ФК)</p>	<p>ФК1. Знання і розуміння предметної області своєї професії</p> <p>ФК2. Уміння застосовувати фахові знання на практиці</p> <p>ФК3. Здатність аналізувати туристичний потенціал територій</p> <p>ФК4. Здатність орієнтуватись в організації – туристично-рекреаційного простору</p> <p>ФК5. Розуміння сучасних тенденцій і регіональних пріоритетів розвитку туризму в цілому та окремих його форм і видів</p> <p>ФК6. Розуміння процесів організації туристичних подорожей і комплексного туристичного обслуговування (готельного, ресторанного, транспортного, екскурсійного, рекреаційного)</p> <p>ФК7. Здатність розробляти, просувати, реалізовувати та організовувати споживання туристичного продукту</p> <p>ФК8. Розуміння принципів і процесів формування та організації роботи суб'єкта туристичного бізнесу та його підсистем</p> <p>ФК9. Здатність забезпечувати безпеку туристів у звичайних та складних форс-мажорних обставинах</p> <p>ФК10. Здатність здійснювати моніторинг, інтерпретувати, аналізувати та систематизувати туристичну інформацію, уміння презентувати туристичний інформаційний матеріал</p> <p>ФК11. Здатність використовувати в роботі туристичних підприємств інформаційні технології та офісну техніку</p> <p>ФК12. Здатність визначати індивідуальні туристичні потреби, використовувати сучасні технології обслуговування туристів та вести претензійну роботу</p> <p>ФК13. Здатність до співпраці з діловими партнерами і клієнтами, уміння забезпечувати з ними ефективні комунікації</p> <p>ФК14. Здатність працювати у полікультурному середовищі</p> <p>ФК15. Здатність діяти у правовому полі, керуватися нормами законодавства</p> <p>ФК16. Уміння працювати з документацією та здійснювати розрахункові операції суб'єктом туристичного бізнесу</p>
<b>7 – Програмні результати навчання</b>	
	<p>ПРН1. Здатність демонструвати знання та розуміння основ з туристичної спеціалізації.</p> <p>ПРН2. Здатність демонструвати знання та розуміння напрямів туристичної діяльності, що мають відношення до базового рівня туристичної спеціалізації: види, різновиди, форми, напрями, класи обслуговування туристів тощо.</p> <p>ПРН3. Здатність демонструвати експериментальні навички у туристичній</p>

сфері (знання експериментальних методів та порядку проведення оціночно-аналітичних досліджень), які проводяться під керівництвом, для перевірки інформаційних даних, статистики та практичних досліджень.

ПРН4. Здатність ставити коректні питання, знання стандартного обладнання, планування, складання схем та проведення експерименту, збір та аналіз даних, включаючи уважний аналіз помилок та критичне оцінювання отриманих результатів.

ПРН5. Здатність продемонструвати знання та розуміння на базовому рівні елементів теоретичної бази з туризму, формування гнучкого мислення.

ПРН5. Розв'язування професійних проблем та практичних завдань у сфері туризму як в процесі навчання, так і в процесі роботи, яке передбачає застосування теорій та методів системи наук, що формують туризмологію та проведення досліджень й здійснення інновацій які характеризуються невідомістю умов і вимог.

ПРН6. Набуття спеціалізованих концептуальних знань на рівні новітніх досягнень, які є основою для оригінального мислення та інноваційної діяльності, зокрема в контексті дослідницької роботи.

ПРН7. Критичне осмислення проблем у навчанні та/або професійній діяльності та на межі предметних галузей, розв'язання складних задач і проблем, що потребує оновлення та інтеграції знань, часто в умовах неповної/недостатньої інформації та суперечливих вимог.

ПРН8. Здатність впровадження дослідницької та/або інноваційної діяльності в туристичній галузі.

ПРН9. Здатність до зрозумілого і недвозначного донесення власних висновків, а також знань та пояснень, що їх обґрунтовують, до фахівців і нефахівців, зокрема до осіб, які навчаються.

ПРН10. Використання іноземних мов у професійній діяльності.

ПРН11. Управління комплексними діями або проектами, відповідальність за прийняття рішень у непередбачуваних умовах.

ПРН12. Прийняття рішень у складних і непередбачуваних умовах, що потребує застосування нових підходів та прогнозування.

ПРН13. Здатність до відповідальності за розвиток професійного знання і практик, оцінку стратегічного розвитку команди, розробляти і впроваджувати стандарти якості комплексного туристичного обслуговування споживачів, створювати систему безпеки.

ПРН14. Організовувати роботи по стандартизації і сертифікації туристичного продукту, проводити моніторинг і оцінку ефективності процесів в туристській індустрії.

ПРН15. Оцінювати економічну ефективність туристичних продуктів, виявляти і оцінювати інноваційно-технологічні ризики процесів реалізації туристичних продуктів.

ПРН16. Організовувати і управляти процесами формування і реалізації туристичних продуктів, що відповідають вимогам споживачів.

ПРН17. Володіння прийомами і методами роботи з персоналом, методами оцінки якості і результативності праці персоналу підприємства туристської індустрії.

ПРН18. Формулювання концепції туристського підприємства, розробки ефективної стратегії і формування активної політики оцінки ризиків підприємства туристської індустрії.

ПРН19. Оцінювання і проведення техніко-економічного обґрунтування

	інноваційних проектів в туристській індустрії на різних рівнях (державно-му, регіональному, локальному), застосування нормативних правових актів в професійній діяльності.
<b>8 – Ресурсне забезпечення реалізації програми</b>	
Кадрове забезпечення	<p>Відповідно до наказу Міністерства освіти і науки України від 24 грудня 2002р. №744 «Про затвердження Положення про обрання та прийняття на роботу працівників вищих навчальних закладів третього і четвертого рівнів акредитації» науково-педагогічні працівники приймаються на роботу на конкурсній основі за строковим трудовим договором.</p> <p>Підвищення кваліфікації науково-педагогічних працівників здійснюється згідно з річними планами підвищення кваліфікації, складеними на підставі перспективних планів та договорів з органами державної влади, місцевого самоврядування, навчальними закладами і науковими установами. Міжнародні відносини з питань стажування здійснюються за міжнародними угодами та договорами з відповідними установами за кордоном.</p> <p>За останні три роки всі викладачі кафедри пройшли підвищення кваліфікації з циклу професійної та практичної підготовки. Підвищення кваліфікації переважно проходить в таких навчальних закладах: Національний університет біоресурсів та природокористування, Київський національний економічний університет, Вінницький торговельно-економічний інститут Київського національного торговельно-економічного університету, Вінницький національний технічний університет та інші.</p> <p>При формуванні професорсько-викладацького складу кафедри перевага надається фахівцям високої кваліфікації з досвідом роботи у вищих навчальних закладах та науково-дослідних установах. В той же час створюються можливості і для професійного росту молодих викладачів. Беруться до уваги інтелектуальні, творчі здібності, фаховий потенціал викладачів. Кадровим питанням приділяється постійна увага з боку ректорату, вчених рад університету та факультету.</p>
Матеріально-технічне забезпечення	<p>Для провадження підготовки студентів спеціальності «Туризм» ступеня вищої освіти «бакалавр» використовується потужна матеріально-технічна база університету. Вона відповідає законодавчим вимогам. Наявність власних потужних навчальних площ забезпечує повноцінне провадження навчального процесу.</p> <p>Навчання студентів спеціальності «Туризм» при кафедрі менеджменту ЗЕД, готельно-ресторанної справи та туризму створені спеціалізовані кабінети і лабораторії для проведення лабораторних і практичних занять з дисциплін навчального плану, активно ведеться подальша комп'ютеризація навчального процесу, розвинена соціальна інфраструктура.</p> <p>Навчальні аудиторії, лабораторії і кабінети Вінницького національного аграрного університету обладнані сучасною технікою. Університет має 29 комп'ютерних класів. За останні 2 роки парк персональних електронно-обчислювальних машин збільшився на 205 одиниць і складає 704 комп'ютери, підключених до мережі Internet 704. Таким чином, на 100 студентів денної форми навчання припадає 19 одиниць персональних електронно-обчислювальних машин.</p>

***Освітні програми підготовки першого (бакалаврського) рівня вищої освіти.***

<p>Інформаційне та навчально-методичне забезпечення</p>	<p>Бібліотека університету є навчальним, науковим, інформаційним та культурно-просвітницьким структурним підрозділом університету. Вона вивчає потреби учасників навчального і наукового процесів, надає інформаційні послуги, диференційовано обслуговує користувачів, забезпечує, організовує заняття з бібліотечно-бібліографічної грамотності, проводить масові заходи серед читачів. Бібліотека є інформаційно-консультативним центром для бібліотек вищих навчальних закладів I-IV рівнів акредитації, що є структурними підрозділами Вінницького національного аграрного університету.</p> <p>Сучасні освітні технології передбачають широке використання комп'ютерної техніки та відповідних пакетів прикладних програм, в тому числі навчаючих, контролюючих (тестів), а також стандартних програм.</p> <p>Комп'ютеризація навчального процесу та управління навчальною діяльністю стимулює перехід на новітні технології навчання та ефективну систему управління, зниження непродуктивних витрат, а виділення необхідних ресурсів сприяє розвитку наукових досліджень, а також виданню навчальних посібників та іншої навчально-методичної літератури.</p>
<b>9 - Академічна мобільність</b>	
<p>Національна кредитна мобільність</p>	<p><b>Угоди відсутні</b></p>
<p>Міжнародна кредитна мобільність</p>	<p><b>Угоди відсутні</b></p>
<p>Навчання іноземних здобувачів вищої освіти</p>	<p>Навчання іноземних студентів проводиться на загальних умовах або за індивідуальним графіком.</p>

**2. Перелік компонент освітньо-професійної програми та їх логічна послідовність**

**2.1. Перелік компонент ОП**

Код н/д	Компоненти освітньої програми (навчальні дисципліни, курсові проекти (роботи), практики, кваліфікаційна робота)	Кількість кредитів	Форма підсумкового контролю, семестр
1	2	3	4
<b>Обов'язкові компоненти ОП</b>			
ОК 1.	Українська мова (за проф. спрямуванням)	4	Екзамен 2
ОК 2.	Історія України та етнокulturологія	4	Екзамен 5
ОК 3.	Іноземна мова	3	Залік 3
ОК 4.	Філософія	6	Екзамен 2
ОК 5.	Безпека праці та життєдіяльності	6	Екзамен 4, Залік 3
ОК 6.	Українська мова (за професійним спрямуванням)	4	Екзамен 3
ОК 7.	Політологія	4	Залік 4
ОК 8.	Статистика	4	Екзамен 5
ОК 9.	Фізичне виховання	4	Залік 2,4
ОК 10.	Військова підготовка		Залік 6,8
ОК 11.	Вища та прикладна математика	6	Екзамен 2
ОК 12.	Інформаційні системи та технології	4	Екзамен 1
ОК 13.	Економічна теорія (основи економічної теорії)	4	Екзамен 3
ОК 14.	Економічна теорія (мікро і макроекономіка)	5	Екзамен 4, Курсова робота 4
ОК 15.	Географія туризму	4	Екзамен 2
ОК 16.	Туристичне країнознавство	5	Екзамен 3
ОК 17.	Безпека життєдіяльності	3	Екзамен 1
ОК 18.	Екологія	3	Залік 1
ОК 19.	Основи охорони праці	3	Залік 5
ОК 20.	Рекреаційні комплекси світу	4	Екзамен 1
ОК 21.	Організація туристичних подорожей	3	Екзамен 4
ОК 22.	Вступ до фаху (Основи туризмознавства)	3	Екзамен 2
ОК 23.	Туроперейтинг	4	Екзамен 7
ОК 23.	Організація екскурсійної діяльності	5	Екзамен 5
ОК 25.	Організація анімаційної діяльності	4	Екзамен 6
ОК 26.	Організація готельно-ресторанного господарства	7	Екзамен 6, Курсова робота 6
ОК 27.	Правознавство	4	Екзамен 4
ОК 28.	Правове регулювання туристичної діяльності	3	Екзамен 5
ОК 29.	Маркетинг	4	Залік 6
ОК 30.	Маркетинг у туризмі	4	Екзамен 7
ОК 31.	Менеджмент організацій	4	Екзамен 7
ОК 32.	Менеджмент у туризмі	5	Екзамен 8, Курсова робота 8
ОК 33.	Бухгалтерський облік	4	Екзамен 6

**Освітні програми підготовки першого (бакалаврського) рівня вищої освіти.**

ОК 34.	Економіка підприємства	4	Екзамен 6
ОК 35.	Навчальна практика: Основи туризмознавства	3	Залік 2
ОК 36.	Виробнича практика	5,0	Екзамен 8
ОК 37.	Державна атестація	2,0	Екзамен 8
<b>Загальний обсяг обов'язкових компонент</b>		<b>146,0</b>	
<b>Вибіркові компоненти ОП</b>			
<b>Блок 1</b>			
ВБ 1.1.	Теологія	3	Залік 1
ВБ 1.2.	Соціологія	3	Залік 1
ВБ 1.3.	Туристичні ресурси світу	3	Залік 1
ВБ 1.4.	Кулінарна етнологія	3	Залік 2
ВБ 1.5.	Біопаливо: ефективність виробництва і споживання	3	Екзамен 7
ВБ 1.6.	Туристичне краєзнавство	3	Екзамен 1
ВБ 1.7.	Аграрна політика та земельні відносини	6	Екзамен 8, Залік 7
ВБ 1.8.	Світова культура та мистецтво	3	Залік 2
ВБ 1.9.	Регіональна економіка	4	Екзамен 6
ВБ 1.10.	Навчальна практика: Організація туристичних подорожей	3	Залік 6
<b>Блок 2</b>			
ВБ 2.1.	ПР-технології та брендинг в туризмі	4	Залік 4
ВБ 2.2.	Міжнародний туристичний бізнес	4	Залік 4
ВБ 2.3.	Світовий туризм і готельне господарство	3	Залік 6
ВБ 2.4.	Міжнародне митне регулювання	3	Залік 3
ВБ 2.5.	Світове сільське господарство та ЗЕД	4	Екзамен 5
ВБ 2.6.	Страховання в туризмі	3	Залік 3
ВБ 2.7.	Міжнародні транспортні перевезення	3	Залік 5
ВБ 2.8.	Управління міжнародною фінансово-інвестиційною діяльністю	3	Залік 7
ВБ 2.9.	Міжнародні економічні відносини	4	Екзамен 4
ВБ 2.10.	Менеджмент ЗЕД	4	Екзамен 8
ВБ 2.11.	Міжнародні кредитно-розрахункові та валютні операції	3	Залік 8
ВБ 2.12.	Логістика в туризмі	4	Залік 8
ВБ 2.13.	Планування і організація туристичного бізнесу	3	Залік 8
ВБ 2.14.	Інфраструктура туризму	4	Екзамен 7
ВБ 2.15.	Інформаційні системи та технології в туристичній індустрії	4	Залік 5
ВБ 2.16.	Рекреалогія	3	Екзамен 3
ВБ 2.17.	Спеціалізований туризм (Організація сільського зеленого туризму)	4	Екзамен 7
<b>Загальний обсяг обов'язкових компонент</b>			
<b>ЗАГАЛЬНИЙ ОБСЯГ ОСВІТНЬОЇ ПРОГРАМИ</b>		<b>240</b>	

### 3. Форма атестації здобувачів вищої школи

Атестація випускників освітньої програми спеціальності «Туризм» проводиться у формі комплексного державного іспиту та завершується видачею документу встановленого зразка про присудження йому ступеня бакалавра із присвоєнням кваліфікації: бакалавр з туризму.

Атестація здійснюється відкрито і публічно.



2.2. Структурно-логічна схема бакалаврської програми спеціальності 242 «Туризм»

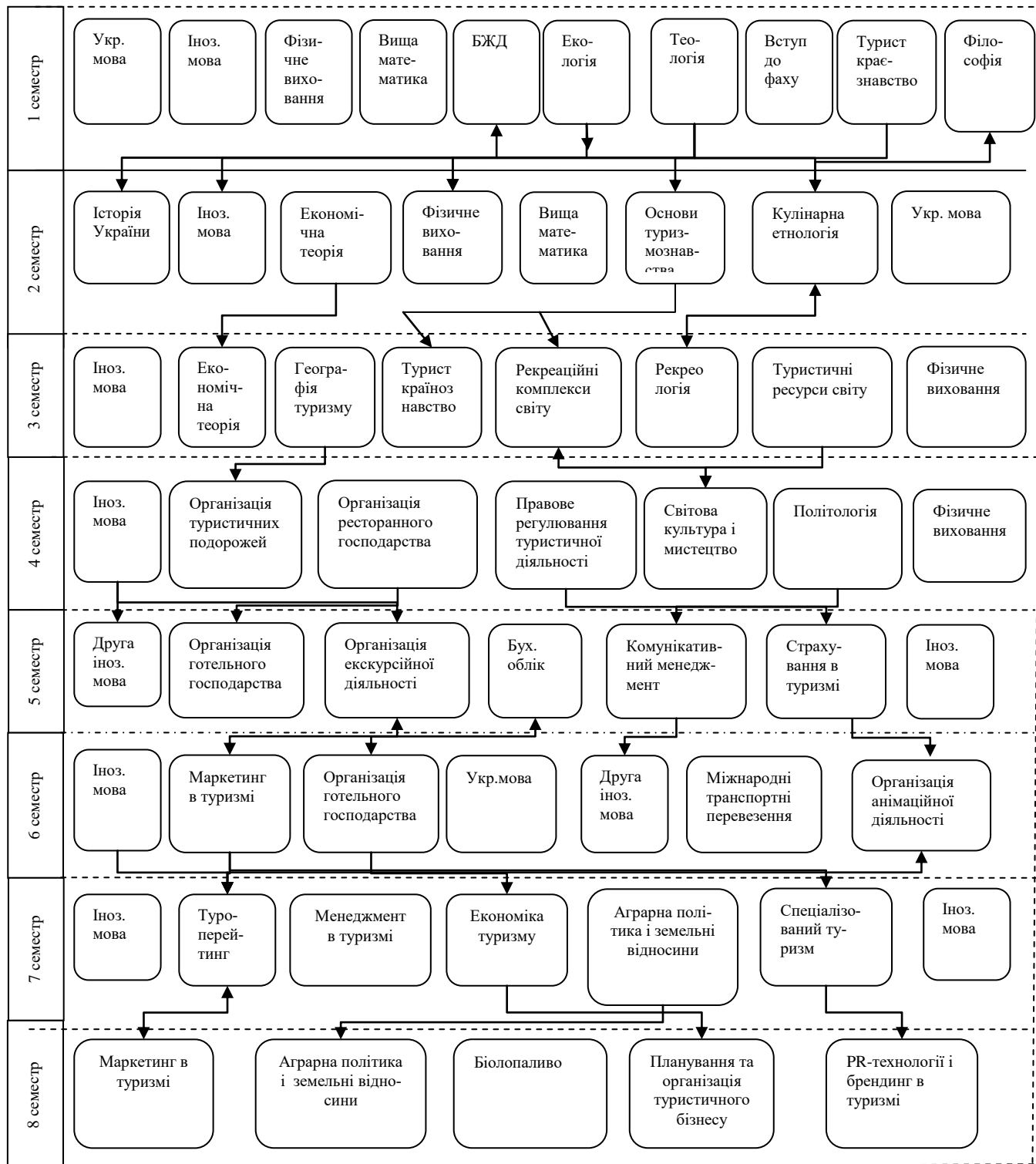

**4. Матриця відповідності програмних компетентностей компонентам освітньої програми**

	OK1	OK2	OK3	OK4	OK5	OK6	OK7	OK8	OK9	OK10	OK11	OK12	OK13	OK14	OK15	OK16	OK17	OK18	OK19	OK20	OK21	OK22	OK23	OK24	OK25	OK26	OK27	OK28	OK29	OK30	OK31	OK32	OK33	OK34	OK 35			
ЗК1	*	*	*			*	*								*	*			*	*		*						*	*	*	*	*	*	*	*	*		
ЗК2	*	*	*			*	*	*		*	*	*	*	*	*	*				*	*		*						*	*	*	*	*	*	*	*	*	
ЗК3					*													*	*				*	*														
ЗК4	*	*	*			*	*	*				*	*	*							*					*			*	*	*	*	*	*	*	*	*	
ЗК5			*									*	*	*						*													*	*	*	*	*	
ЗК6												*																		*	*	*	*	*	*	*	*	
ЗК7							*						*	*															*	*								
ЗК8	*			*	*	*																			*													
ЗК9							*									*	*	*	*						*				*	*	*	*	*	*	*	*	*	
ЗК10		*							*													*												*	*	*	*	
ЗК11									*									*	*	*													*	*	*	*	*	
ЗК12									*	*								*	*	*																	*	*
ФК1														*	*			*	*	*		*	*	*	*	*	*	*	*	*	*	*	*	*	*	*		
ФК2													*	*										*	*	*	*	*	*	*	*	*	*	*	*	*	*	
ФК3								*							*	*							*	*	*	*	*	*	*	*	*	*	*	*	*	*	*	
ФК4							*	*	*						*	*					*		*	*	*	*	*	*	*	*	*	*	*	*	*	*	*	*
ФК5									*	*					*	*						*	*	*	*	*	*	*	*	*	*	*	*	*	*	*	*	*
ФК6							*	*							*	*					*		*	*	*	*	*	*	*	*	*	*	*	*	*	*	*	*
ФК7															*	*					*		*	*	*	*	*	*	*	*	*	*	*	*	*	*	*	*
ФК8							*	*	*	*					*	*				*	*	*	*	*	*	*	*	*	*	*	*	*	*	*	*	*	*	*
ФК9															*	*	*	*	*	*	*	*	*	*	*	*	*	*	*	*	*	*	*	*	*	*	*	*
ФК10					*	*		*				*								*	*	*	*	*	*	*	*	*	*	*	*	*	*	*	*	*	*	*
ФК11												*																										
ФК12							*	*	*											*	*	*	*	*	*	*	*	*	*	*	*	*	*	*	*	*	*	*
ФК13															*	*					*	*	*	*	*	*	*	*	*	*	*	*	*	*	*	*	*	*
ФК14	*	*	*				*													*	*	*	*	*	*	*	*	*	*	*	*	*	*	*	*	*	*	*
ФК15							*	*					*	*				*	*	*	*	*	*	*	*	*	*	*	*	*	*	*	*	*	*	*	*	*
ФК16				*	*								*	*											*	*	*	*	*	*	*	*	*	*	*	*	*	*

*Освітні програми підготовки першого (бакалаврського) рівня вищої освіти.*

	ВБ 1.1	ВБ1.2	ВБ 1.3	ВБ 1.4	ВБ 1.5	ВБ 1.6	ВБ 1.7	ВБ 1.8	ВБ 1.9	ВБ 1.10	ВБ 2.1	ВБ 2.2	ВБ 2.3	ВБ 2.4	ВБ 2.5	ВБ 2.6	ВБ 2.7	ВБ 2.8	ВБ 2.9	ВБ2.10	ВБ2.11	ВБ2.12	ВБ2.13	ВБ2.14	ВБ215	ВБ2.16	ВБ2.17	
ЗК1	*	*						*			*																	
ЗК2	*	*			*		*	*			*																	
ЗК3				*	*		*																			*	*	
ЗК4	*	*				*				*			*	*					*	*	*	*	*			*		
ЗК5															*													
ЗК6		*						*											*	*	*	*				*		
ЗК7			*	*						*	*													*			*	
ЗК8						*																						
ЗК9		*								*					*	*								*			*	
ЗК10																							*	*				
ЗК11													*										*				*	
ЗК12				*	*		*										*	*									*	*
ФК1			*	*	*		*	*		*															*			
ФК2				*	*		*	*		*				*	*										*	*		
ФК3			*			*				*															*	*		
ФК4			*			*				*				*	*	*								*	*			
ФК5			*			*		*																	*	*		
ФК6			*				*			*													*	*		*	*	*
ФК7			*							*					*	*									*	*		
ФК8				*	*					*									*	*						*	*	*
ФК9		*		*	*	*																				*	*	
ФК10											*	*	*	*	*	*	*	*	*	*	*	*	*	*	*	*	*	*
ФК11			*	*						*	*	*	*	*	*	*	*	*	*	*	*	*	*	*	*	*	*	*
ФК12						*				*	*	*	*	*	*	*	*	*	*	*	*	*	*	*	*	*	*	*
ФК13		*	*							*		*	*	*	*	*	*	*	*	*	*	*	*	*	*	*	*	*
ФК14					*	*		*	*																			
ФК15				*	*																						*	*
ФК16																		*	*	*	*	*	*	*	*	*	*	*

**5. Матриця забезпечення програмних результатів навчання (ПРН) відповідними компонентами освітньої програми**

	ОК1	ОК2	ОК3	ОК4	ОК5	ОК6	ОК7	ОК8	ОК9	ОК10	ОК11	ОК12	ОК13	ОК14	ОК15	ОК16	ОК17	ОК18	ОК19	ОК20	ОК21	ОК22	ОК23	ОК24	ОК25	ОК26	ОК27	ОК28	ОК29	ОК30	ОК31	ОК32	ОК33	ОК34	ОК35		
ПРН 1			*						*						*	*				*	*	*	*	*	*			*		*		*		*			
ПРН2			*												*	*				*	*	*	*	*	*			*		*		*		*			
ПРН3		*						*							*	*				*	*	*	*	*	*			*		*		*	*	*			
ПРН4		*	*					*																								*	*		*		
ПРН5						*									*	*				*	*	*	*	*	*			*		*		*		*			
ПРН6		*	*												*	*				*	*	*	*	*	*			*		*		*		*			
ПРН7	*							*																									*		*		
ПРН8		*	*			*						*																					*		*		
ПРН9												*			*	*				*	*	*	*	*	*			*		*		*		*			
ПРН10		*										*	*								*	*	*	*	*	*									*		
ПРН11				*	*			*	*						*	*				*	*	*	*	*	*	*			*		*		*		*		
ПРН12		*																	*										*	*		*		*		*	
ПРН13								*	*																				*	*		*		*		*	
ПРН14																		*									*		*	*		*		*		*	
ПРН15									*			*	*	*	*	*				*	*	*	*	*	*	*	*	*	*	*	*	*	*	*	*	*	
ПРН16					*	*								*	*					*	*	*	*	*	*	*	*	*	*	*	*	*	*	*	*	*	
ПРН17			*	*																											*		*		*		*
ПРН18											*				*	*				*	*	*	*	*	*	*	*	*	*	*	*	*	*	*	*	*	
ПРН19															*	*				*	*	*	*	*	*	*	*	*	*	*	*	*	*	*	*	*	
ПРН20						*	*																				*	*								*	*

*Освітні програми підготовки першого (бакалаврського) рівня вищої освіти.*

	ВБ 1.1	ВБ1.2	ВБ 1.3	ВБ 1.4	ВБ 1.5	ВБ 1.6	ВБ 1.7	ВБ 1.8	ВБ 1.9	ВБ 1.10	ВБ 2.1	ВБ 2.2	ВБ 2.3	ВБ 2.4	ВБ 2.5	ВБ 2.6	ВБ 2.7	ВБ 2.8	ВБ 2.9	ВБ 2.10	ВБ 2.11	ВБ 2.12	ВБ 2.13	ВБ 2.14	ВБ 2.15	ВБ 2.16	ВБ 2.17	
ПРН 1	*																*											
ПРН2			*			*				*		*	*			*			*			*	*	*	*	*	*	
ПРН3				*				*						*	*								*					
ПРН4	*	*					*		*										*	*								
ПРН5			*			*		*		*	*	*	*			*			*	*		*	*	*	*	*	*	
ПРН6			*			*				*		*	*			*			*	*		*	*	*	*	*	*	
ПРН7	*	*			*				*											*		*						
ПРН8							*		*	*																		
ПРН9			*			*			*	*		*	*			*			*		*	*	*	*	*	*	*	
ПРН10	*	*			*			*										*										
ПРН11									*																			
ПРН12							*				*			*			*		*					*				
ПРН13	*				*				*												*							
ПРН14				*							*					*			*	*	*							
ПРН15	*		*			*				*		*	*			*			*	*	*	*	*	*	*	*	*	
ПРН16			*			*				*		*	*			*			*	*	*	*	*	*	*	*	*	
ПРН17			*	*		*		*		*		*	*			*			*	*	*	*	*	*	*	*	*	
ПРН18			*			*				*		*	*			*			*	*	*	*	*	*	*	*	*	
ПРН19			*			*				*		*	*			*			*	*	*	*	*	*	*	*	*	
ПРН20																			*									

Голова проектної групи  
к.е.н., доцент

Ставська Ю.В.

**3. Інженерно-технологічний факультет**



Бакалаврський рівень вищої освіти	Спеціальність	Ліцензований обсяг		Освітньо-професійна програма
		денна форма навчання	заочна форма навчання	
	208 Агроінженерія	95	145	Агроінженерія
	141 Електроенергетика, електротехніка та електромеханіка	50	50	Електроенергетика, електротехніка та електромеханіка
	133 Галузеве машинобудування	100	100	Галузеве машинобудування



**МІНІСТЕРСТВО ОСВІТИ І НАУКИ УКРАЇНИ  
ВІННИЦЬКИЙ НАЦІОНАЛЬНИЙ АГРАРНИЙ УНІВЕРСИТЕТ**

**ОСВІТНЬО-ПРОФЕСІЙНА ПРОГРАМА  
«ГАЛУЗЕВЕ МАШИНОБУДУВАННЯ»  
Першого (бакалаврського) рівня вищої освіти  
за спеціальністю 133 Галузеве машинобудування  
галузі знань 13 Механічна інженерія  
Кваліфікація: Бакалавр з галузевого машинобудування**

## **ПЕРЕДМОВА**

Освітньо-професійна програма (ОПП) для підготовки здобувачів вищої освіти першого (бакалаврського) рівня за спеціальністю 133 «Галузеве машинобудування» містить обсяг кредитів ЄКТС, необхідний для здобуття відповідного ступеня вищої освіти; перелік компетентностей випускника; нормативний зміст підготовки здобувачів вищої освіти, сформульований у термінах результатів навчання; форми атестації здобувачів вищої освіти; вимоги до наявності системи внутрішнього забезпечення якості вищої освіти.

Розроблено робочою групою у складі:

1. Веселовська Н.Р., д.т.н., професор, завідувач кафедри машин та обладнання сільськогосподарського виробництва
2. Севостьянов І.В., д.т.н., професор, завідувач кафедри технологічних процесів та обладнання переробних і харчових виробництв
3. Гунько І.В., к.т.н., доцент кафедри загальнотехнічних дисциплін та охорони праці
4. Полевода Ю.А., к.т.н., доцент кафедри технологічних процесів та обладнання переробних і харчових виробництв
5. Токарчук О.А., к.т.н., доцент кафедри технологічних процесів та обладнання переробних і харчових виробництв
6. Шаргородський С.А., к.т.н., доцент кафедри машин та обладнання сільськогосподарського виробництва
7. Яропуд В.М., к.т.н., доцент кафедри машин та обладнання сільськогосподарського виробництва

Перелік нормативних документів, на яких базується стандарт освітньо-професійної програми:

1. Закон “Про вищу освіту” // Електронний ресурс. – Режим доступу: <http://zakon4.rada.gov.ua/laws/show/1556-18>.
2. Наказ МОН “Про затвердження Положення про підвищення кваліфікації та стажування педагогічних і науково-педагогічних працівників вищих навчальних закладів” від 24.01.2013 № 48 // Електронний ресурс. – Режим доступу: <http://zakon3.rada.gov.ua/laws/show/z0488-13>.
3. Національний глосарій 2014 // Електронний ресурс. – Режим доступу: [http://ihed.org.ua/images/biblioteka/glossariy\\_Visha\\_osvita\\_2014\\_tempus-office.pdf](http://ihed.org.ua/images/biblioteka/glossariy_Visha_osvita_2014_tempus-office.pdf).
4. Національний класифікатор України: Класифікатор професій ДК 003:2010 . – К.: Видавництво “Соцінформ”, 2010.
5. Національна рамка кваліфікацій // Електронний ресурс. – Режим доступу: <http://zakon4.rada.gov.ua/laws/show/1341-2011-п>.
6. Перелік галузей знань і спеціальностей // Електронний ресурс. – Режим доступу: <http://zakon4.rada.gov.ua/laws/show/266-2015-п>.
7. Стандарт вищої освіти України: перший (бакалаврський) рівень, галузь знань 13 – Механічна інженерія, спеціальність 133 – Галузеве машинобудування. Затверджено і введено в дію наказом Міністерства освіти і науки України від 16.06.2020 р. № 806.



## 1. Профіль освітньої програми зі спеціальності

### 133 Галузеве машинобудування

1 - Загальна інформація	
<b>Повна назва вищого навчального закладу та структурного підрозділу</b>	Вінницький національний аграрний університет Інженерно-технологічний факультет
<b>Ступінь вищої освіти та назва кваліфікації</b>	Бакалавр. Бакалавр з галузевого машинобудування
Офіційна назва освітньої програми	Галузеве машинобудування
<b>Тип диплому та обсяг програми</b>	Диплом бакалавра, одиничний, 240 кредитів ЄКТС, термін навчання 4 академічні роки
<b>Наявність акредитації</b>	Наказ МОН України від 08.01.2019 №13. Термін дії сертифіката до 01.07.2024 р.
Цикл/рівень	НРК України – 6 рівень, FQ - ENEA- перший цикл, EQF – LLL - 6 рівень
Передумови	Наявність повної загальної середньої освіти
Мова викладання	Українська мова
<b>Термін дії освітньої програми</b>	Термін дії освітньої програми до 01.07.2024 р.
Інтернет-адреса постійного розміщення опису освітньої програми	<a href="https://vsau.org">https://vsau.org</a>
2 - Мета освітньої програми	
Забезпечення умов формування і розвитку бакалаврами програмних компетентностей, що дозволять їм оволодіти основними знаннями, вміннями, навичками, необхідними для подальшої професійної та професійно-наукової діяльності	
3 - Характеристика освітньої програми	
<b>Предметна область: галузь знань спеціальність освітня кваліфікація</b>	13 Механічна інженерія 133 Галузеве машинобудування Бакалавр галузевого машинобудування
Орієнтація освітньої програми	Освітньо-професійна Міждисциплінарна та професійна підготовка здобувачів вищої освіти з технічних наук, прийняття ефективних професійних рішень в області галузевого машинобудування; розв'язання актуальних задач і проблем в галузевого машинобудування.
Основний фокус освітньої програми та спеціалізації	Акцент на здатності здійснювати виробничо-організаційну управлінську та інноваційну діяльність, пов'язану з експлуатацією технологічного устаткування підприємств різних галузей промисловості та побутового обслуговування; проектно-конструкторську діяльність у проектних організаціях та навчальних за-

	кладах
Особливості програми	Освітня складова програми реалізується упродовж 8-и семестрів, тривалістю 240 кредитів і має дисципліни у відповідних циклах, які забезпечують: мовні компетенції, загальну підготовку, знання за обраною спеціальністю, дисципліни вільного вибору студента. Інтеграція фахової та педагогічної підготовки в галузі проектування, дослідження, виготовлення, експлуатації машин та обладнання у сільськогосподарському і переробному виробництві
<b>4 - Придатність випускників до працевлаштування та подальшого навчання</b>	
<b>Придатність до працевлаштування</b>	Здобувачі вищої освіти ступеня бакалавра зі спеціальності 133 Галузеве машинобудування можуть працювати на підприємствах різних форм власності, у навчальних закладах, займати посади в проектних групах, в лабораторіях науково-дослідних установ.
<b>Придатність до подальшого навчання</b>	Підвищення професійного та наукового рівня, стажування за спеціальністю. Виконання наукової програми другого (наукового) рівня вищої освіти для здобуття ступеня вищої освіти магістр. Можливість викладання, доступ до спеціалізованих наукових досліджень та інформаційних баз. Можливість навчання за програмою другого циклу FQ-EHEA, 7 рівня EQF-LLL та 7 рівня НРК України
<b>5 - Викладання та оцінювання</b>	
Викладання та навчання	За домінуючими методами та способами навчання: пасивні; активні (проблемні, інтерактивні) тощо. За організаційними формами: колективного та інтегративного навчання тощо. За орієнтацією педагогічної взаємодії: позиційного та контекстного навчання, технології співпраці тощо.
Оцінювання	Оцінювання навчальних досягнень здобувачів здійснюється за 100 бальною системою ЄКТС та 4-хбальною («відмінно», «добре», «задовільно», «незадовільно») системою. Види контролю: поточний, тематичний, періодичний, підсумковий, самоконтроль. Форми контролю: усне та письмове опитування, тестові завдання, захист лабораторних та індивідуальних робіт, захист курсових тощо.
<b>6 - Програмні компетентності</b>	
<b>Інтегральні компетентності</b>	Здатність особи розв'язувати складні спеціалізовані задачі та практичні проблеми у певній галузі професійної діяльності або у процесі навчання, що передба-

	<p>час застосування певних теорій та методів відповідних наук і характеризується комплексністю та невизначеністю умов.</p>
<b>Загальні компетентності (ЗК)</b>	<p>ЗК1. Здатність до абстрактного мислення.</p> <p>ЗК2. Здатність застосовувати знання у практичних ситуаціях.</p> <p>ЗК3. Здатність планувати та управляти часом.</p> <p>ЗК4. Здатність до пошуку, оброблення та аналізу інформації з різних джерел.</p> <p>ЗК5. Здатність генерувати нові ідеї (креативність).</p> <p>ЗК6. Здатність проведення досліджень на певному рівні.</p> <p>ЗК7. Здатність спілкуватися іноземною мовою.</p> <p>ЗК8. Здатність діяти соціально відповідально та свідомо.</p> <p>ЗК9. Здатність мотивувати людей та рухатися до спільної мети.</p> <p>ЗК10. Навички використання інформаційних і комунікаційних технологій.</p> <p>ЗК11. Здатність працювати в команді.</p> <p>ЗК12. Здатність реалізувати свої права і обов'язки як члена суспільства, усвідомлювати цінності громадянського (вільного демократичного) суспільства та необхідність його сталого розвитку, верховенства права, прав і свобод людини і громадянина в Україні</p> <p>ЗК 13. Здатність зберігати та примножувати моральні, культурні, наукові цінності і досягнення суспільства на основі розуміння історії та закономірностей розвитку предметної області, її місця у загальній системі знань про природу і суспільство та у розвитку суспільства, техніки і технологій, використовувати різні види та форми рухової активності для активного відпочинку та ведення здорового способу життя.</p>
<b>Спеціальні (фахові, предметні) компетентності (ФК)</b>	<p>ФК1. Здатність застосовувати типові аналітичні методи та комп'ютерні програмні засоби для розв'язування інженерних завдань галузевого машинобудування, ефективні кількісні методи математики, фізики, інженерних наук, а також відповідне комп'ютерне програмне забезпечення для розв'язування інженерних задач галузевого машинобудування.</p> <p>ФК2. Здатність застосовувати фундаментальні наукові факти, концепції, теорії, принципи для розв'язування професійних задач і практичних проблем галузевого машинобудування.</p> <p>ФК3. Здатність оцінювати та забезпечувати якість ви-</p>

	<p>конуваних робіт.</p> <p>ФК4. Здатність втілювати інженерні розробки у галузевому машинобудуванні з урахуванням технічних, організаційних, правових, економічних та екологічних аспектів за усім життєвим циклом машини: від проектування, конструювання, експлуатації, підтримання працездатності, діагностики та утилізації.</p> <p>ФК5. Здатність застосовувати комп'ютеризовані системи проектування та спеціалізоване прикладне програмне забезпечення для вирішення інженерних завдань в галузі машинобудування.</p> <p>ФК6. Здатність оцінювати техніко-економічну ефективність типових систем та їхніх складників на основі застосовування аналітичних методів, аналізу аналогів та використання доступних даних.</p> <p>ФК7. Здатність приймати ефективні рішення щодо вибору конструкційних матеріалів, обладнання, процесів та поєднувати теорію і практику для розв'язування інженерного завдання.</p> <p>ФК8. Здатність реалізовувати творчий та інноваційний потенціал у проектних розробках в сфері галузевого машинобудування.</p> <p>ФК9. Здатність здійснювати комерційну та економічну діяльність у сфері галузевого машинобудування.</p> <p>ФК10. Здатність розробляти плани і проекти у сфері галузевого машинобудування за невизначених умов, спрямовані на досягнення мети з урахуванням наявних обмежень, розв'язувати складні задачі і практичні проблеми підвищення якості продукції та її контролювання.</p>
<b>7 - Програмні результати навчання</b>	
<p>ПРН1. Знання і розуміння засад технологічних, фундаментальних та інженерних наук, що лежать в основі галузевого машинобудування відповідної галузі.</p> <p>ПРН2. Знання та розуміння механіки і машинобудування та перспектив їхнього розвитку.</p> <p>ПРН3. Знати і розуміти системи автоматичного керування об'єктами та процесами галузевого машинобудування, мати навички їх практичного використання.</p> <p>ПРН4. Здійснювати інженерні розрахунки для вирішення складних задач і практичних проблем у галузевому машинобудуванні.</p> <p>ПРН5. Аналізувати інженерні об'єкти, процеси та методи.</p> <p>ПРН6. Відшукувати потрібну наукову і технічну інформацію в доступних джерелах, зокрема, іноземною мовою, аналізувати і оцінювати її.</p> <p>ПРН7. Готувати виробництво та експлуатувати вироби, застосовуючи автоматичні системи підтримування життєвого циклу.</p> <p>ПРН8. Розуміти відповідні методи та мати навички конструювання типових</p>	

<p>вузлів та механізмів відповідно до поставленого завдання.</p> <p>ПРН9. Обирати і застосовувати потрібне обладнання, інструменти та методи.</p> <p>ПРН10. Розуміти проблеми охорони праці та правові аспекти інженерної діяльності у галузевому машинобудуванні, навички прогнозування соціальних й екологічних наслідків реалізації технічних завдань.</p> <p>ПРН11. Вільно спілкуватися з інженерним співтовариством усно і письмово державною та іноземною мовам.</p> <p>ПРН12. Застосовувати засоби технічного контролю для оцінювання параметрів об'єктів і процесів у галузевому машинобудуванні.</p> <p>ПРН13. Розуміти структури і служб підприємств галузевого машинобудування.</p> <p>ПРН14. Розробляти деталі та вузли машин із застосуванням систем автоматизованого проектування.</p>	
<p><b>8 - Ресурсне забезпечення реалізації програми</b></p>	
<p><b>Кадрове забезпечення</b></p>	<p>Проектна група: 2 доктори наук, 3 професори, 8 доцентів, 9 кандидатів наук.</p> <p>Гарант освітньої програми (керівник проектної групи): Шаргородський С.А., доцент, кандидат технічних наук, має стаж науково-педагогічної (17 років) роботи.</p> <p>Члени проектної групи д.т.н., професор Веселовська Н.Р. і к.т.н., доцент Полевода Ю.А. є визнаними фахівцем у галузі машинобудування.</p> <p>Всі науково-педагогічні працівники, залучені до реалізації освітньої складової освітньо-наукової програми є штатними співробітниками Вінницького національного аграрного університету, мають науковий ступінь і вчене звання та підтверджений рівень наукової і професійної активності.</p> <p>З метою підвищення фахового рівня всі науково-педагогічні працівники один раз на п'ять років проходять стажування або підвищення кваліфікації.</p>
<p><b>Матеріально-технічне забезпечення</b></p>	<p>Забезпеченість гуртожитками, навчальними приміщеннями, аудиторіями, комп'ютерними робочими місцями, мультимедійним обладнанням відповідає потребі.</p> <p>На факультеті є окрема комп'ютерна мережа і 12 точок доступу до мережі Інтернет. Користування інтернет-мережею безлімітне.</p> <p>Наявність технічних засобів: зокрема, 5 телевізорів, 4 відеомагнітофони, 2 цифрових фотоапарати, 2 диктофони, 5 проекційних апаратів: графо-, епі-, діапроектори, кодоскопи.</p> <p>Наявна вся необхідна соціально-побутова інфраструктура, кількість місць в гуртожитках відповідає вимогам.</p>
<p><b>Інформаційне та навчально-методичне</b></p>	<p>Офіційний веб-сайт <a href="http://www.vsau.org/web/">http:// www.vsau.org / web/</a></p>

забезпечення	<p><a href="http://vsau.nsf/WebGrView/GrHZCSV">vsau/ vsau.nsf/ WebGr View/ GrHZCSV</a>, містить інформацію про освітні програми, навчальну, наукову і виховну діяльність, структурні підрозділи, правила прийому, контакти.</p> <p>Всі зареєстровані користувачі мають необмежений доступ до мережі Інтернет.</p> <p>Матеріали навчально-методичного забезпечення освітньо-наукової програми викладені у репозиторії Вінницького національного аграрного університету.</p> <p>Фонд наукової бібліотеки ВНАУ містить 14219 назв (майже 185 тисяч примірників) навчальної, 7825 назв (понад 26 тисяч примірників) наукової літератури, 86 найменування періодичних наукових видань.</p> <p>Електронний архів факультету містить 9 тисяч найменувань наукових праць.</p> <p>Читальний зал забезпечений доступом до мережі Інтернет.</p> <p>Всі ресурси бібліотеки доступні через сайту університету:</p> <p><a href="http://socrates.vsau.org/repository/index.php?lang=uk">http://socrates.vsau.org/repository/index.php?lang=uk</a></p> <p>Вільний доступ через сайт ВНАУ до баз даних періодичних фахових наукових видань (в тому числі, англійською мовою)</p>
<b>9 - Академічна мобільність</b>	
<b>Національна кредитна мобільність</b>	Можливість продовження навчання у інших вузах України та світу
<b>Міжнародна кредитна мобільність</b>	Участь у міжнародних програмах з навчання та обміну досвідом
<b>Навчання іноземних здобувачів вищої освіти</b>	Навчання іноземних студентів проводиться на загальних умовах або за індивідуальним графіком.

**2. Перелік компонент освітньо-професійної/наукової програми  
та їх логічна послідовність**

**2.1. Перелік компонент освітньої програми**

Код	Назва навчальної дисципліни	Кількість кредитів ECTS	Форма підсумкового контролю
1	2	3	4
<b>1. НОРМАТИВНІ НАВЧАЛЬНІ ДИСЦИПЛІНИ</b>			
<b>1.1 Цикл соціально-гуманітарної підготовки (СГП)</b>			
<b>СГП1</b>	Українська мова професійного спрямування	4	Екзамен
<b>СГП2</b>	Іноземна мова професійного спрямування	4	Екзамен
<b>СГП3</b>	Історія України та етнокультурологія	5	Екзамен
<b>СГП4</b>	Філософія	4	Екзамен
	<b>Всього</b>	<b>17</b>	
<b>1.2 Цикл математичної, фундаментальної, природничо-наукової підготовки (МФПНП)</b>			
<b>МФПНП1</b>	Хімія	4	Екзамен
<b>МФПНП2</b>	Безпека праці та життєдіяльності	4	Екзамен
<b>МФПНП3</b>	Вища математика	7	Екзамен
<b>МФПНП4</b>	Фізика	7	Екзамен
<b>МФПНП5</b>	Нарисна геометрія, інженерна та комп'ютерна графіка	6	Залік
<b>МФПНП6</b>	Теоретична механіка	7	Екзамен
<b>МФПНП7</b>	Опір матеріалів	5	Екзамен
<b>МФПНП8</b>	Взаємозамінність, стандартизація і технічні вимірювання	6	Екзамен
<b>МФПНП9</b>	Інформаційні технології	6	Залік
<b>МФПНП10</b>	Деталі машин та основи конструювання	7	Екзамен
<b>МФПНП11</b>	Теорія механізмів і машин	6	Екзамен
<b>МФПНП12</b>	Матеріалознавство і ТКМ	6	Залік
<b>МФПНП13</b>	Гідравліка, гідро-, пневмоприводи	6	Екзамен
	<b>Всього</b>	<b>77</b>	
<b>1.3 Цикл професійної підготовки (ПП)</b>			
<b>ПП1</b>	Процеси та апарати харчових виробництв	6	Екзамен
<b>ПП2</b>	Конструкція і розрахунок сільськогосподарських машин	5	Екзамен
<b>ПП3</b>	Технологічне обладнання переробних та харчових виробництв	6	Екзамен

1	2	4	5
ПП4	Технологічні основи с.г. машинобудування	6	Екзамен
ПП5	Механізація НРТСР	7	Екзамен
ПП6	Міждисциплінарний курсовий проект – Інженерна механіка (ТММ/ВСТВ/ДМОК)	3	Залік
ПП7	Міждисциплінарний курсовий проект – (ТОПХВ/ТОСМ)	3	Залік
	<b>Всього</b>	<b>36</b>	
<b>1.4 Цикл практичної підготовки (ППр)</b>			
ППр1	Навчальна практика (Галузеве машинобудування)	1	Залік
ППр2	Навчальна практика (Фахова іноз. мова)	1	
ППр3	Навчальна практика (Інженерна та комп'ютерна графіка)	1	Залік
ППр4	Виробничо-технологічна практика: Експлуатація та обслуговування машин (ТП та ОПХВ) Технологічні основи с.г. машинобудування (МОСГВ)	6	Залік
	<b>Всього за практичною підготовкою</b>	<b>9</b>	
	<b>Всього за циклами</b>	<b>140</b>	
	<b>Дипломна робота</b>	4	
	<b>Загальний обсяг обов'язкових компонент</b>	<b>144</b>	
<b>2. ВИБІРКОВІ НАВЧАЛЬНІ ДИСЦИПЛІНИ</b>			
<b>2.1 Дисципліни за вибором університету</b>			
ПП8	Технологія виробництва продукції тваринництва	5	Залік
ПП9	Технологія виробництва продукції рослинництва	5	Залік
СП5	Геологія	5	Залік
ПП10	Основи керування с.г. технікою	6	Залік
МФПП15	Аграрна політика та земельні відносини	5	Екзамен/ Залік
МФПП16	Біопаливо: ефективність виробництва і споживання в АПК України	5	Екзамен
МФПП17	Менеджмент ефективного виробництва і використання біомас і біопалива	5	Залік
	<b>Всього</b>	<b>36</b>	



1	2	3	4
<b>2.2 Дисципліни за вибором студента</b>			
<b>ПП11</b>	Теорія різання та, металообробне обладнання та інструмент	5	Екзамен/ Залік
	Металообробні верстати		
<b>ПП12</b>	Механіко-технологічні властивості сільськогосподарських матеріалів	5	Залік
	Властивості рослинних матеріалів		
<b>ПП13</b>	Основи технологічних процесів переробки с.г. продукції	5	Залік
	Загальна технологія переробних та харчових виробництв		
<b>ПП14</b>	Електротехніка, електроніка та мікропроцесорна техніка	5	Екзамен
	Електроніка і мікросхемотехніка		
<b>ПП15</b>	Аналіз технологічних систем	5	Залік
	Аналіз технічних систем		
<b>ПП16</b>	Експлуатація та обслуговування машин	5	Екзамен/ Залік
	Машини і обладнання для рослинництва		
<b>ПП17</b>	Теоретичні основи теплотехніки	5	Залік
	Теплотехнічне обладнання		
<b>ПП18</b>	Машини та обладнання для тваринництва	5	Екзамен
	Технічне обслуговування техніки		
<b>ПП19</b>	Монтаж, обладнання та діагностика	5	Залік
	Монтаж та технічне обслуговування		
<b>ПП20</b>	Електропривод і автоматизація	5	Екзамен
	Електропривод виробничих машин		
<b>ПП21</b>	Основи САПР	5	Залік
	Моделювання технологічних систем на ПЕОМ		
<b>ПП22</b>	Надійність с. г. техніки	5	Залік
	Відновлення робоздатності сільськогосподарської техніки		
	<b>Всього</b>	<b>60</b>	
	<b>Загальний обсяг вибіркового компонента</b>	<b>96</b>	
<b>Позакредитні дисципліни</b>			
	<b>Вступ до фаху</b>	1	
	<b>Фізичне виховання</b>	1	
	<b>Фізичне виховання. Секційна робота</b>	1	
	<b>Військова підготовка</b>	29	
	<b>Всього</b>	<b>31</b>	
	<b>Загальний обсяг освітньої програми</b>	<b>240</b>	

## 2.2. Структурно-логічна схема освітньої програми

### Структурно-логічна схема бакалаврської програми спеціальності 133 Галузеве машинобудування

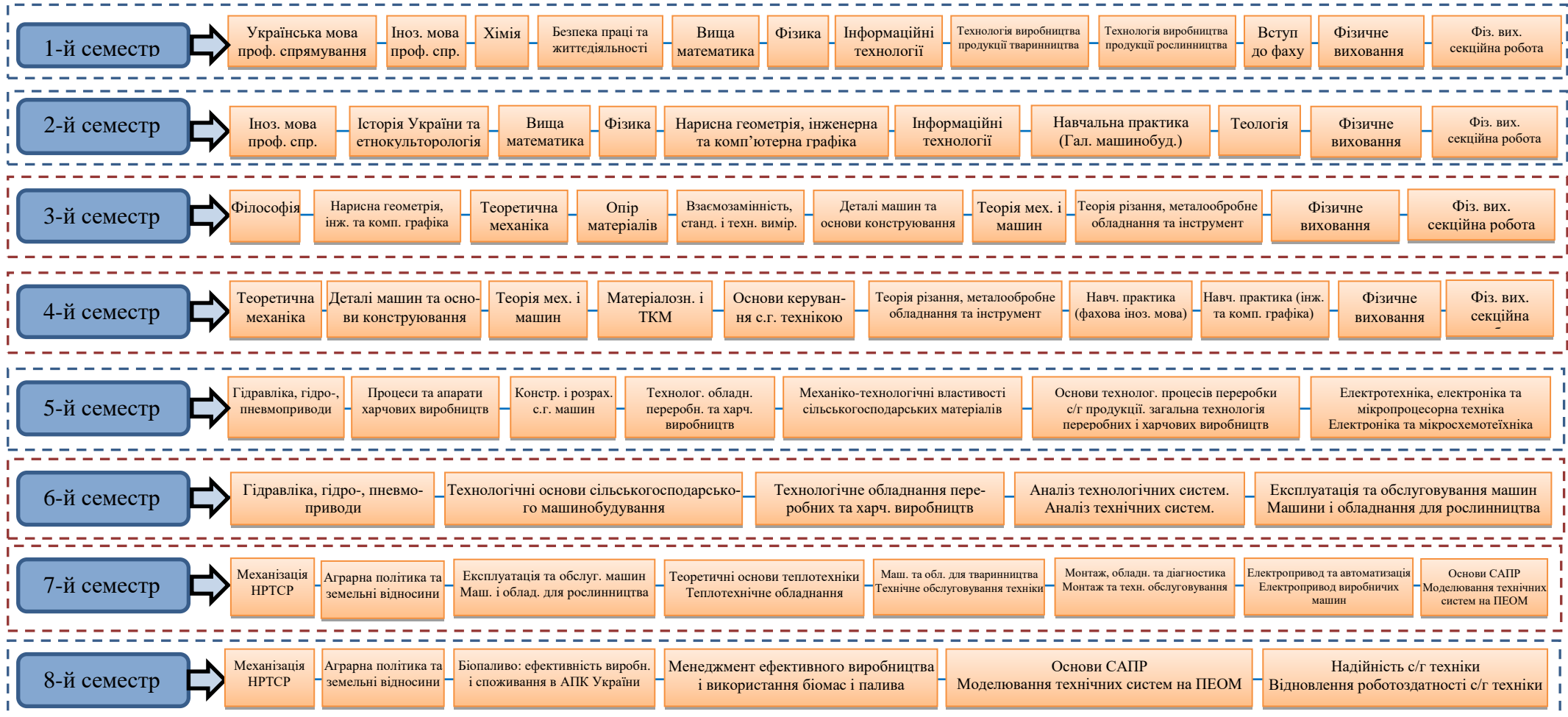

### 3. Форма атестації здобувачів вищої освіти

Атестація випускників освітньо-професійної програми «Галузеве машинобудування» здійснюється у формі публічного захисту кваліфікаційної дипломної роботи.

Кваліфікаційна дипломна робота повинна відображати здатність автора розв'язувати складні спеціалізовані інженерні завдання та прикладні задачі, пов'язані з ефективним застосуванням сільськогосподарської техніки і механізованих технологій в агропромисловому виробництві, що характеризуються комплексністю та невизначеністю умов.

У кваліфікаційній дипломній роботі не може бути академічного плагіату, фальсифікації та списування.

Кваліфікаційна дипломна робота має бути оприлюднена на офіційному сайті університету, або у репозиторії університету.

4. Матриця відповідності програмних компетентностей компонентам освітньої програми

	СГП1	СГП2	СГП3	СГП4	СГП5	МФПНП1	МФПНП2	МФПНП3	МФПНП4	МФПНП5	МФПНП6	МФПНП7	МФПНП8	МФПНП9	МФПНП10	МФПНП11	МФПНП12	МФПНП13	МФПНП14	МФПНП15	МФПНП16	МФПНП17	ПП1	ПП2	ПП3	ПП4	ПП5	ПП6	ПП7	ПП8	ПП9	ПП10	ПП11	ПП12	ПП13	ПП14	ПП15	ПП16	ПП17	ПП18	ПП19	ПП20	ПП21	ПП22	ППр1	ППр2	ППр3	ППр4									
ІК1	+			+					+				+	+					+				+																																		
ЗК1		+					+			+										+			+												+										+												
ЗК2			+		+																																																				
ЗК3			+			+			+					+											+	+																															
ЗК4	+	+	+			+																					+	+	+	+																											
ЗК5		+		+				+																																																	
ЗК6	+													+												+																															
ЗК7												+																																													
ЗК8																																																									
ЗК9						+																																																			
ЗК10	+		+																																																						
ЗК11			+										+																																												
ЗК12							+		+																																																
ЗК13	+												+																																												
ФК1			+					+						+																																											
ФК2					+																																																				
ФК3							+																																																		
ФК4	+																																																								
ФК5				+									+																																												
ФК6								+																																																	
ФК7	+							+																																																	
ФК8				+																																																					
ФК9	+			+					+				+	+																																											
ФК10		+					+			+																																															

5. Матриця забезпечення програмних результатів навчання (ПРН) відповідними компонентами освітньої програми

	СГП1	СГП2	СГП3	СГП4	СГП5	МФПНП1	МФПНП2	МФПНП3	МФПНП4	МФПНП5	МФПНП6	МФПНП7	МФПНП8	МФПНП9	МФПНП10	МФПНП11	МФПНП12	МФПНП13	МФПНП14	МФПНП15	МФПНП16	МФПНП17	
ПРН1	+			+					+				+	+			+					+	
ПРН2		+					+			+									+				+
ПРН3			+		+									+			+						
ПРН4			+	+		+		+	+				+						+				+
ПРН5	+	+	+			+					+			+		+						+	
ПРН6		+		+				+			+						+	+			+		
ПРН7	+					+		+	+	+			+										
ПРН8											+				+						+		+
ПРН9		+		+	+				+								+	+				+	
ПРН10						+						+			+							+	+
ПРН11	+		+					+		+								+					
ПРН12			+										+						+				
ПРН13						+	+		+		+			+				+			+	+	+
ПРН14	+											+			+		+						

Продовження таблиці 5

	ПП1	ПП2	ПП3	ПП4	ПП5	ПП6	ПП7	ПП8	ПП9	ПП10	ПП11	ПП12	ПП13	ПП14	ПП15	ПП16	ПП17	ПП18	ПП19	ПП20	ПП21	ПП22	ППр1	ППр2	ППр3	ППр4
ПРН1	+			+							+				+				+		+		+			
ПРН2		+					+			+		+		+		+			+				+			+
ПРН3								+		+				+								+				
ПРН4	+		+									+				+			+							
ПРН5					+		+			+				+									+		+	+
ПРН6		+									+					+						+				
ПРН7	+						+	+			+	+		+		+					+					+
ПРН8			+	+					+				+										+			
ПРН9						+										+					+					+
ПРН10	+				+	+				+		+		+				+				+				
ПРН11			+															+								
ПРН12		+		+				+			+		+		+			+					+	+		+
ПРН13										+				+								+				
ПРН14	+				+											+								+		

МІНІСТЕРСТВО ОСВІТИ І НАУКИ УКРАЇНИ  
ВІННИЦЬКИЙ НАЦІОНАЛЬНИЙ АГРАРНИЙ УНІВЕРСИТЕТ

**ОСВІТНЬО-ПРОФЕСІЙНА ПРОГРАМА  
«ЕЛЕКТРОЕНЕРГЕТИКА, ЕЛЕКТРОТЕХНІКА  
ТА ЕЛЕКТРОМЕХАНІКА»**

Першого (бакалаврського) рівня вищої освіти

за спеціальністю 141 Електроенергетика,

електротехніка та електромеханіка

галузі знань 14 Електрична інженерія

**Кваліфікація: Бакалавр з електроенергетики,**

**електротехніки та електромеханіки**

Вінниця - 2020

## ПЕРЕДМОВА

Освітньо-професійна програма (ОПП) для підготовки здобувачів вищої освіти першого (бакалаврського) рівня за спеціальністю 141 «Електроенергетика, електротехніка та електромеханіка» містить обсяг кредитів ЄКТС, необхідний для здобуття відповідного ступеня вищої освіти; перелік компетентностей випускника; нормативний зміст підготовки здобувачів вищої освіти, сформульований у термінах результатів навчання; форми атестації здобувачів вищої освіти; вимоги до наявності системи внутрішнього забезпечення якості вищої освіти.

Розроблено робочою групою у складі:

1. Матвійчук Віктор Андрійович, д.т.н., професор, завідувач кафедри електроенергетики, електротехніки та електромеханіки.
2. Стаднік Микола Іванович, д.т.н., професор кафедри електроенергетики, електротехніки та електромеханіки.
3. Видмиш Андрій Андрійович, к.т.н., доцент кафедри електроенергетики, електротехніки та електромеханіки.
4. Ярошенко Леонід Вікторович, к.т.н., доцент кафедри електроенергетики, електротехніки та електромеханіки.

Перелік нормативних документів, на яких базується стандарт освітньо-професійної програми:

1. Закон “Про вищу освіту” // Електронний ресурс. – Режим доступу: <http://zakon4.rada.gov.ua/laws/show/1556-18>.
2. Наказ МОН “Про затвердження Положення про підвищення кваліфікації та стажування педагогічних і науково-педагогічних працівників вищих навчальних закладів” від 24.01.2013 № 48 // Електронний ресурс. – Режим доступу: <http://zakon3.rada.gov.ua/laws/show/z0488-13>.
3. Національний глосарій 2014 // Електронний ресурс. – Режим доступу: [http://ihed.org.ua/images/biblioteka/glossariy\\_Visha\\_osvita\\_2014\\_tempus-office.pdf](http://ihed.org.ua/images/biblioteka/glossariy_Visha_osvita_2014_tempus-office.pdf).
4. Національний класифікатор України: Класифікатор професій ДК 003:2010 . – К.: Видавництво “Соцінформ”, 2010.
5. Національна рамка кваліфікацій // Електронний ресурс. – Режим доступу: <http://zakon4.rada.gov.ua/laws/show/1341-2011-п>.
6. Перелік галузей знань і спеціальностей // Електронний ресурс. – Режим доступу: <http://zakon4.rada.gov.ua/laws/show/266-2015-п>.
7. Стандарт вищої освіти України: перший (бакалаврський) рівень, галузь знань 14 – Електрична інженерія, спеціальність 141 - Електроенергетика, елект-

**Освітні програми підготовки першого (бакалаврського) рівня вищої освіти.**

ротехніка та електромеханіка. Затверджено і введено в дію наказом Міністерства освіти і науки України від 20.06.2019 р. № 867.



## 1. Профіль освітньої програми зі спеціальності

### 141 Електроенергетика, електротехніка та електромеханіка

<b>1 – Загальна інформація</b>	
<b>Повна назва вищого навчального закладу та структурного підрозділу</b>	Вінницький національний аграрний університет Інженерно-технологічний факультет
<b>Ступінь вищої освіти та назва кваліфікації</b>	Бакалавр. Бакалавр з електроенергетики, електротехніки та електромеханіки
<b>Офіційна назва освітньої програми</b>	Електроенергетика, електротехніка та електромеханіка
<b>Тип диплому та обсяг програми</b>	Диплом бакалавра, одиничний, 240 кредитів ЄКТС, термін навчання 4 академічні роки,
<b>Наявність акредитації</b>	Наказ МОН України від 08.01.2019 №13. Термін дії сертифіката до 01.07.2024 р.
<b>Період акредитації</b>	Програма впроваджується в 2019 році
<b>Рівень програми</b>	QF for ENEA- перший цикл, EQF for LLL- 6 рівень, НРК України – 6 рівень
<b>Передумови</b>	наявність повної загальної середньої освіти
<b>Мова (и) викладання</b>	українська
<b>Термін дії освітньої програми</b>	Термін дії освітньої програми до 01.07.2024 р.
<b>2 – Мета освітньої програми</b>	
Забезпечити умови формування і розвитку бакалаврами програмних компетентностей, що дозволять їм оволодіти основними знаннями, вміннями, навичками, необхідними для подальшої професійної та професійно-наукової діяльності	
<b>3 – Характеристика освітньої програми</b>	
<b>Предметна область: галузь знань спеціальність освітня кваліфікація</b>	14 Електрична інженерія 141 Електроенергетика, електротехніка та електромеханіка технік-енергетик
<b>Орієнтація програми</b>	Освітньо-професійна. Міждисциплінарна та професійна підготовка здобувачів вищої освіти з аграрних наук, прийняття ефективних професійних рішень в області електроінженерії; розв'язання актуальних задач і проблем в галузі електроінженерії
<b>Фокус програми: Загальна/спеціальна</b>	Акцент на здатність до виробничо-технологічної, організаційно-управлінської діяльності у аграрних підприємствах усіх форм власності; конструкторської, технологічної, проектної та науково-дослідної роботи у проектно-технологічних та навчальних закладах.
<b>Особливості програми</b>	Освітня складова програми реалізується упродовж 8-и семестрів, тривалістю 240 кредитів і має дисципліни у відповідних циклах, які забезпечують: мовні компетенції, загальну підготовку, знання за обраною спеціальністю, дисципліни вільного вибору студента.
<b>4 – Придатність випускників до працевлаштування та подальшого навчання</b>	
<b>Придатність до працевлаштування</b>	Здобувачі вищої освіти ступеня бакалавра зі спеціальності 141 Електроенергетика, електротехніка та електромеханіка можуть працювати на підприємствах різних форм власності, у навчальних закладах, займати посади в проектних групах, в лабораторіях науково-дослідних установ.
<b>Придатність до подаль-</b>	Підвищення професійного та наукового рівня, стажування за спеціаль-

<b>шого навчання</b>	ністю. Виконання наукової програми другого (наукового) рівня вищої освіти для здобуття ступеня вищої освіти магістр. Можливість викладання, доступ до спеціалізованих наукових досліджень та інформаційних баз.
<b>5 – Викладання та оцінювання</b>	
<b>Викладання та навчання</b>	За домінуючими методами та способами навчання: пасивні (пояснювальні-ілюстративні); активні (проблемні, інтерактивні, проектні, інформаційно-комп'ютерні саморозвиваючі) тощо. За організаційними формами: колективного та інтегративного навчання тощо. За орієнтацією педагогічної взаємодії: позиційного та контекстного навчання, технології співпраці тощо.
<b>Оцінювання</b>	Оцінювання навчальних досягнень здобувачів здійснюється за 100 бальною системою ЄКТС та 4-х бальною («відмінно», «добре», «задовільно», «незадовільно») системою. Види контролю: поточний, тематичний, періодичний, підсумковий, самоконтроль. Форми контролю: усне та письмове опитування, тестові завдання за допомогою комп'ютера, захист лабораторних та індивідуальних робіт, захист курсових тощо.
<b>6 - Програмні компетентності</b>	
<b>Компетенції соціально-особистісні (КСО)</b>	<ol style="list-style-type: none"> <li>1. Розуміння та сприйняття етичних норм поведінки відносно інших людей і відносно природи (принципи біоетики)</li> <li>2. Розуміння необхідності та дотримання норм здорового способу життя.</li> <li>3. Здатність учитися, здатність до критики й самокритики.</li> <li>4. Креативність, здатність до системного мислення.</li> <li>5. Адаптивність і комунікабельність, толерантність.</li> <li>6. Наполегливість у досягненні мети, турбота про якість виконуваної роботи.</li> <li>7. Екологічна грамотність.</li> </ol>
<b>Інтегральна компетентність (КІ)</b>	<ol style="list-style-type: none"> <li>1. Здатність до письмової й усної комунікації рідною мовою.</li> <li>2. Здатність до опанування іноземної мови на рівні професійного спілкування з предмету основної діяльності.</li> <li>3. Навички роботи з комп'ютером.</li> <li>4. Навички управління інформацією.</li> <li>5. Здатність до засвоєння та демонстрування професійних знань та розумінь, набуття вмінь та навичок, розв'язання конкретних задач та вирішення проблем у професійній галузі та дослідженнях.</li> </ol>
<b>Загальнонаукові компетентності (КЗН)</b>	<ol style="list-style-type: none"> <li>1. Базові уявлення про основи філософії, психології, педагогіки, що сприяють розвитку загальної культури й соціалізації особистості, схильності до етичних цінностей, знання вітчизняної історії, економіки й права, розуміння причинно-наслідкових зв'язків розвитку суспільства й уміння їх використовувати в професійній і соціальній діяльності.</li> <li>2. Базові знання фундаментальних розділів математики, в обсязі, необхідному для володіння математичним апаратом відповідної галузі знань, здатність використовувати математичні методи в обраній професії</li> <li>3. Базові знання в галузі інформатики й сучасних інформаційних технологій; навички використання програмних засобів і навички роботи в комп'ютерних мережах, уміння створювати бази даних і використовувати інтернет-ресурси.</li> <li>4. Базові знання фундаментальних наук, в обсязі, необхідному для</li> </ol>

	<p>освоєння загально-професійних дисциплін.</p> <p>5. Базові знання в галузі, необхідні для освоєння загально- професійних дисциплін.</p>
<p><b>Фахові компетентності: - загально-професійні (КЗП)</b></p>	<ol style="list-style-type: none"> <li>1. Базові знання про опір матеріалів; зовнішні й внутрішні сили; розтяг і стиск; механічні характеристики матеріалів; критерії міцності; зсув; кручення; згин.</li> <li>2. Здатність застосовувати та інтегрувати знання і розуміння основних принципів енергозбереження та ефективності використання ресурсного потенціалу.</li> <li>3. Здатність ідентифікувати, класифікувати та описувати стан технічного забезпечення і його складових шляхом використання аналітичних методів і методів моделювання</li> <li>4. Здатність створювати технічні креслення .</li> <li>5. Здатність аргументувати вибір методів розв’язування спеціалізованих задач, критично оцінювати отримані результати та захищати прийняті рішення.</li> <li>6. Здатність до міжособистісної взаємодії для досягнення спільної мети; мати навички розроблення і управління проектами.</li> <li>7. Здатність проведення досліджень на відповідному рівні.</li> <li>8. Здатність виявляти, аналізувати та вирішувати проблеми у професійній сфері.</li> <li>9. Здатність застосовувати сучасні техніки, методи та способи організації, планування і проектування.</li> </ol>
<p><b>- спеціалізовано- професійні (КСП)</b></p>	<ol style="list-style-type: none"> <li>1. Базові знання наукових понять, теорій та методів, необхідних для розуміння системи електротехнічного забезпечення АПК, складових, що її формують.</li> <li>2. Знання та розуміння електротехнологій в агровиробництві.</li> <li>3. Знання основ організації та економіки аграрного виробництва.</li> <li>4. Здатність використовувати та впроваджувати нові проекти забезпечення в агропромисловому виробництві, зокрема з метою підвищення їх ефективності.</li> <li>5. Здатність застосовувати професійно-профільовані знання й практичні навички для розв’язання типових задач спеціальності; здатність застосовувати знання у практичних ситуаціях</li> <li>6. Знання та розуміння електротехнічного забезпечення агровиробництва</li> <li>7. Здатність використовувати знання й розуміння для оцінки потенціалу енергетичних аграрних підприємств</li> <li>8. Здатність проектувати системи електрозабезпечення агровиробництва</li> <li>9. Базові знання в галузі електроінженерії, необхідні для освоєння спеціалізовано-професійних дисциплін</li> </ol>
<p><b>7 - Програмні результати навчання</b></p>	
<p>ПРН1. Знати і розуміти принципи роботи електричних систем та мереж, силового обладнання електричних станцій та підстанцій, пристроїв захисного заземлення та грозозахисту та уміти використовувати їх для вирішення практичних проблем у професійній діяльності.</p> <p>ПРН2. Знати і розуміти теоретичні основи метрології та електричних вимірювань, принципи роботи пристроїв автоматичного керування, релейного захисту та автоматики, мати навички здійснення відповідних вимірювань і використання зазначених пристроїв для вирішення професійних завдань.</p> <p>ПРН3. Знати принципи роботи електричних машин, апаратів та автоматизованих електропри-</p>	

водів та уміти використовувати їх для вирішення практичних проблем у професійній діяльності.

ПР4. Знати принципи роботи біоенергетичних, вітроенергетичних, гідроенергетичних та сонячних енергетичних установок.

ПР5. Знати основи теорії електромагнітного поля, методи розрахунку електричних кіл та уміти використовувати їх для вирішення практичних проблем у професійній діяльності.

ПР6. Застосовувати прикладне програмне забезпечення, мікроконтролери та мікропроцесорну техніку для вирішення практичних проблем у професійній діяльності.

ПР7. Здійснювати аналіз процесів в електроенергетичному, електротехнічному та електромеханічному обладнанні, відповідних комплексах і системах.

ПР8. Обирати і застосовувати придатні методи для аналізу і синтезу електромеханічних та електроенергетичних систем із заданими показниками. ПР9. Уміти оцінювати енергоефективність та надійність роботи електроенергетичних, електротехнічних та електромеханічних систем.

ПР10. Знаходити необхідну інформацію в науково-технічній літературі, базах даних та інших джерелах інформації, оцінювати її релевантність та достовірність.

ПР11. Вільно спілкуватися з професійних проблем державною та іноземною мовами усно і письмово, обговорювати результати професійної діяльності з фахівцями та нефахівцями, аргументувати свою позицію з дискусійних питань.

ПР12. Розуміти основні принципи і завдання технічної та екологічної безпеки об'єктів електротехніки та електромеханіки, враховувати їх при прийнятті рішень.

ПР13. Розуміти значення традиційної та відновлюваної енергетики для успішного економічного розвитку країни.

ПР14. Розуміти принципи європейської демократії та поваги до прав громадян, враховувати їх при прийнятті рішень.

ПР15. Розуміти та демонструвати добру професійну, соціальну та емоційну поведінку, дотримуватись здорового способу життя.

ПР16. Знати вимоги нормативних актів, що стосуються інженерної діяльності, захисту інтелектуальної власності, охорони праці, техніки безпеки та виробничої санітарії, враховувати їх при прийнятті рішень. ПР17. Розв'язувати складні спеціалізовані задачі з проектування і технічного обслуговування електромеханічних систем, електроустаткування електричних станцій, підстанцій, систем та мереж.

ПР18. Вміти самостійно вчитися, опановувати нові знання і вдосконалювати навички роботи з сучасним обладнанням, вимірювальною технікою та прикладним програмним забезпеченням.

ПР19. Застосовувати придатні емпіричні і теоретичні методи для зменшення втрат електричної енергії при її виробництві, транспортуванні, розподіленні та використанні.

#### **8 - Ресурсне забезпечення реалізації програми**

Кадрове забезпечення	Гарант освітньої програми (керівник проектної групи): Видмиш А.А., доцент, кандидат технічних наук, має стаж науково-педагогічної (24 роки) роботи. Всі науково-педагогічні працівники, які залучені до реалізації освітньої складової освітньо-професійної програми є штатними співробітниками Вінницького національного аграрного університету, мають науковий ступінь і вчене звання та підтверджений рівень наукової і професійної активності.
Матеріально-технічне забезпечення	Забезпеченість навчальними приміщеннями, комп'ютерними робочими місцями, мультимедійним обладнанням відповідає потребі.

	На факультеті є локальна комп'ютерна мережа і 12 точок доступу до мережі Інтернет. Користування Інтернет-мережею безлімітне. Наявність технічних засобів зокрема 35 лабораторних стендів, 2 відеомагнітофони, 2 цифрових фотоапарати, 5 проєкційних апаратів: графо-, епі-, діaproектори, кодоскопи. Наявна вся необхідна соціально-побутова інфраструктура, кількість місць в гуртожитках відповідає вимогам.
Інформаційне та навчально-методичне забезпечення	Офіційний веб-сайт <a href="http://www.vsau.org/web/vsau/vsau.nsf/WebGr_View/GrHZCSV">http://www.vsau.org/web/vsau/vsau.nsf/WebGr_View/GrHZCSV</a> , містить інформацію про освітні програми, навчальну, наукову і виховну діяльність, структурні підрозділи, правила прийому, контакти. Всі зареєстровані користувачі мають необмежений доступ до мережі Інтернет. Матеріали навчально-методичного забезпечення освітньо-наукової програми викладені у репозиторії Вінницького національного аграрного університету. Фонд наукової бібліотеки ВНАУ містить 14219 назв (майже 185 тисяч примірників) навчальної, 7825 назв (понад 26 тисяч примірників) наукової літератури, 86 найменування періодичних наукових видань. Електронний архів факультету містить 9 тисяч найменувань наукових праць. Читальний зал забезпечений доступом до мережі Інтернет. Всі ресурси бібліотеки доступні через сайту університету: <a href="http://socrates.vsau.org/repository/index.php?lang=uk">http://socrates.vsau.org/repository/index.php?lang=uk</a> Вільний доступ через сайт ВНАУ до баз даних періодичних фахових наукових видань (в тому числі, англійською мовою)
9 - Академічна мобільність	
<b>Національна кредитна мобільність</b>	Можливість продовження навчання у інших вузах України та світу
<b>Міжнародна кредитна мобільність</b>	Участь у міжнародних програмах з навчання та обміну досвідом
<b>Навчання іноземних здобувачів вищої освіти</b>	Навчання іноземних студентів проводиться на загальних умовах або за індивідуальним графіком.

## 2. Перелік компонент освітньо-професійної/наукової програми та їх логічна послідовність

### 2.1. Перелік компонент освітньої програми

Код	Компоненти освітньої складової	Кількість кредитів	Форма підсумкового контролю
<b>1. Обов'язкові компоненти (ОК)</b>			
<b>1.1 Цикл соціально-гуманітарної підготовки (СГП)</b>			
СГП 1	Українська мова професійного спрямування	4	залік
СГП 2	Філософія	4	екзамен
СГП 3	Іноземна мова професійного спрямування	4	залік
СГП 4	Історія України та етнологія	5	залік
	<b>Всього</b>	<b>17</b>	
<b>1.2 Цикл фундаментальної, природничо-наукової</b>			

**Освітні програми підготовки першого (бакалаврського) рівня вищої освіти.**

<b>та загальноосвітньої підготовки (ФПНЗЕ)</b>			
ФПНЗЕ 5	Безпека праці та життєдіяльності	4	екзамен
ФПНЗЕ 6	Вища математика	6	екзамен
ФПНЗЕ 7	Фізика	6	екзамен
ФПНЗЕ 8	Математичні задачі електроенергетики	6	екзамен
	<b>Всього</b>	<b>22</b>	
<b>1.3 Цикл професійної та практичної підготовки (ПП)</b>			
ПП 9	Інженерна механіка	7	екзамен
ПП 10	Електротехнічні матеріали	5	екзамен
ПП 11	Теплотехніка	5	екзамен
ПП 12	Теоретичні основи електротехніки	6	залік/ екзамен
ПП 13	Електроніка та цифрова схемотехніка	6	екзамен
ПП 14	Інженерна та комп'ютерна графіка	5	екзамен
ПП 15	Контрольно-вимірювальні прилади з основами метрології	6	залік
ПП 16	Електричні мережі	5	екзамен
ПП 17	Гідравліка	5	екзамен
ПП 18	Електричні машини	8	залік/ екзамен
ПП 19	Перехідні процеси	6	залік/ екзамен
ПП 20	Основи електропривода	8	залік/ екзамен
ПП 21	Основи електропостачання	7	екзамен
ПП 22	Електротехнології та освітлення	6	екзамен
	Міждисциплінарний курсовий проект (Вимірювання та керування в електричних мережах)	3	залік
	Міждисциплінарний курсовий проект (Автоматизований електропривод)	3	залік
	Навчальна практика (Електроенергетика)	1	залік
	Навчальна практика (Фахова іноземна мова)	1	
	Навчальна практика (Електромонтажна)	1	залік
	Виробнича практика (Експлуатаційна)	6	залік
	Підготовка дипломної роботи	4	залік
	Захист дипломної роботи	1	залік
	<b>Всього</b>	<b>105</b>	
	<b>Разом обов'язкові компоненти</b>	<b>144</b>	
<b>2. Вибіркові компоненти ОП</b>			
<b>2.1. За вибором навчального закладу</b>			
ВСГП 23	Теологія	4	залік
ВФПНЗЕ 24	Технології виробництва продукції тваринництва	5	залік
ВФПНЗЕ 25	Технології виробництва продукції рослинництва	5	залік
ВПП 26	Інформаційні технології	5	екзамен
ВПП 27	Монтаж енергообладнання і систем керування	7	залік
ВФПНЗЕ 28	Аграрна політика та земельні відносини	5	залік/ екзамен
ВПП 29	Біопаливо: Ефективність виробництва і споживання в АПК України	5	екзамен
	<b>Всього</b>	<b>36</b>	
<b>2.2. За вибором студента</b>			
ВСПП 30.1	Прикладне програмне забезпечення	5	залік

***Освітні програми підготовки першого (бакалаврського) рівня вищої освіти.***

	енергетичних задач		
ВСПП 30.2	Пакети прикладних програм		
ВСПП 31.1	Основи науково-дослідної роботи в енергетиці	5	залік
ВСПП 31.2	Технологія науково-дослідної роботи в енергетиці		
ВСПП 32.1	Пристрої автоматики систем керування	5	залік
ВСПП 32.2	Мікропроцесорні пристрої		
ВСПП 33.1	Машини та обладнання АПК	5	екзамен
ВСПП 33.2	Машини та механізми в землеробстві		
ВСПП 34.1	Теоретичні основи автоматики	5	залік
ВСПП 34.2	Теорія автоматичного керування		
ВСПП 35.1	Електричні апарати	5	залік
ВСПП 35.2	Електричні апарати станцій і підстанцій		
ВСПП 36.1	Діагностування енергообладнання	5	екзамен
ВСПП 36.2	Діагностування засобів автоматизації		
ВСПП 37.1	Оптимізація систем енергопостачання та енергозбереження	5	залік
ВСПП 37.2	Основи оптимізації електротехнічних систем		
ВСПП 38.1	Експлуатація систем автоматизації та керування	5	залік
ВСПП 38.2	Технології виробництва електроенергії		
ВСПП 39.1	Основи проектування енергетичних об'єктів АПК	5	залік
ВСПП 39.2	Основи САПР в електроенергетиці		
ВСПП 40.1	Автоматизація технологічних процесів	5	залік
ВСПП 40.2	Розробка автоматизованих і автоматичних систем		
ВСПП 41.1	Релейний захист і протиаварійна автоматика	5	залік
ВСПП 41.2	Основи релейного захисту		
	<b>Всього</b>	<b>60</b>	
	<b>Разом вибірккові компоненти</b>	<b>96</b>	
	<b>Загальний обсяг освітньої програми</b>	<b>240</b>	

## 2.2. Структурно-логічна схема освітньої програми

### Структурно-логічна схема бакалаврської програми спеціальності 141 Електроенергетика, електротехніка та електромеханіка

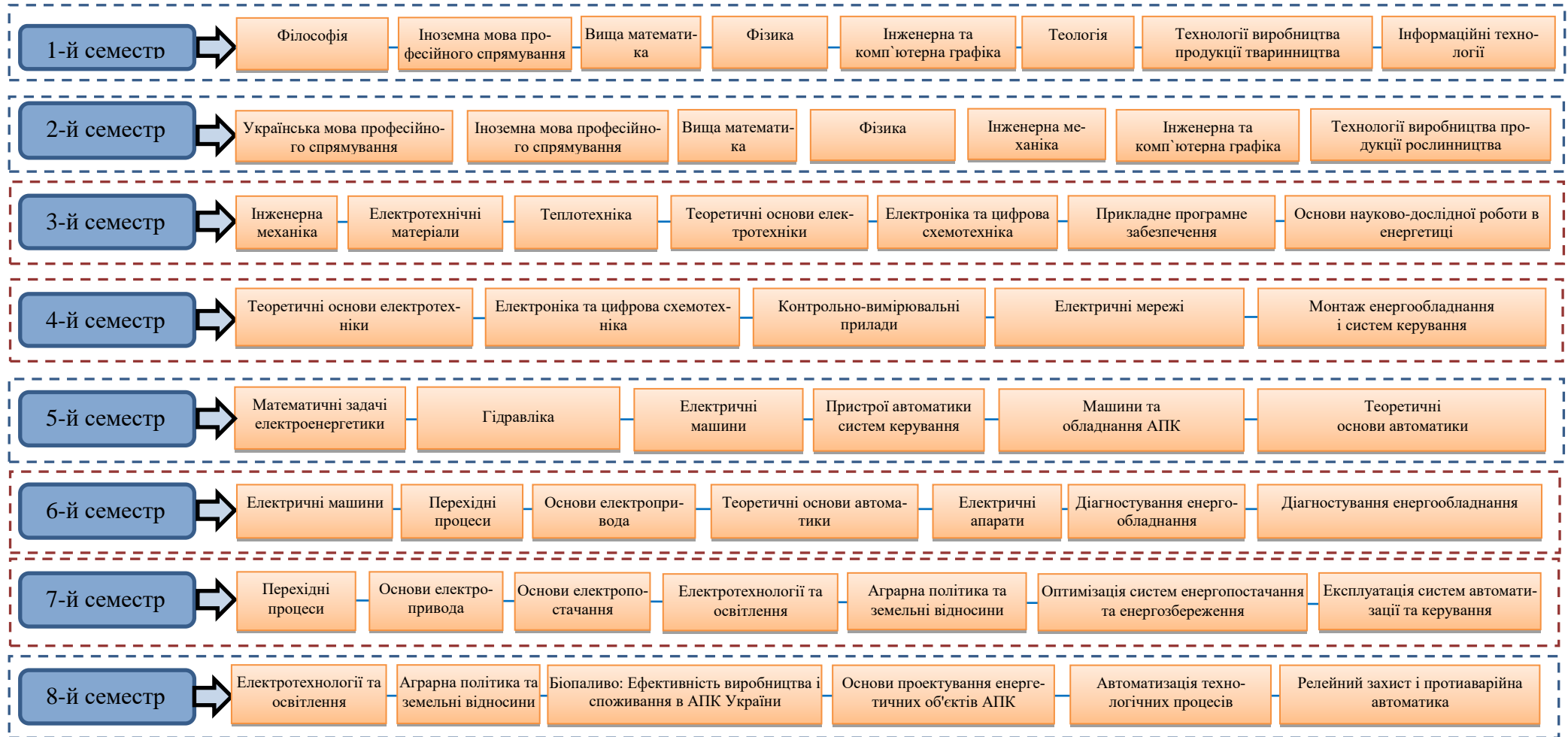



### **3. Форма атестації здобувачів вищої освіти**

Атестація випускників освітньо-професійної програми «Електроенергетика, електротехніка та електромеханіка» здійснюється у формі публічного захисту кваліфікаційної дипломної роботи.

Кваліфікаційний проект (кваліфікаційна робота) має передбачати розв'язання складного спеціалізованого завдання або практичної проблеми електроенергетики, електротехніки та/або електромеханіки, що характеризується комплексністю та невизначеністю умов, із застосуванням теорій та методів електричної інженерії.

Кваліфікаційний проект (кваліфікаційна робота) не повинна містити академічного плагіату, фабрикації та фальсифікації.

Кваліфікаційний проект (кваліфікаційна робота) має бути розміщена на сайті університету, або у репозиторії університету.

4. Матриця відповідності програмних компетентностей компонентам освітньої програми

	КСО-1	КСО-2	КСО-3	КСО-4	КСО-5	КСО-6	КСО-7	КІ-1	КІ-2	КІ-3	КІ-4	КІ-5	КЗН-1	КЗН-2	КЗН-3	КЗН-4	КЗН-5	КЗП-1	КЗП-2	КЗП-3	КЗП-4	КЗП-5	КЗП-6	КЗП-7	КЗП-8	КЗП-9	КСП-1	КСП-2	КСП-3	КСП-4	КСП-5	КСП-6	КСП-7	КСП-8	КСП-9				
СГП 1			+	+	+	+		+	+	+	+	+			+	+	+					+	+	+	+	+	+												
СГП 2			+	+	+	+		+	+	+	+	+			+	+	+		+	+			+	+	+	+	+	+							+	+	+		
СГП 3			+	+	+	+		+	+	+	+	+		++	+	+	+		+	+			+	+	+	+	+	+							+	+	+		
СГП 4	+	+	+	+	+	+		+	+	+	+	+		+	+	+	+		+	+			+	+	+	+	+	+							+	+	+		
ФПНЗЕ 5	+	+	+	+	+	+		+	+	+	+	+			+	+	+		+	+			+	+	+	+	+	+							+	+	+		
ФПНЗЕ 6	+	+	+			+		+	+	+	+	+			+	+	+		+	+			+	+	+	+	+	+	+	+	+				+	+	+		
ФПНЗЕ 7	+	+	+	+	+	+		+	+	+	+	+	+	+	+	+	+	+	+	+	+			+	+	+	+	+	+	+	+	+							
ФПНЗЕ 8	+	+	+	+	+	+		+	+	+	+	+	+	+	+	+	+	+	+	+	+	+	+	+	+	+	+	+	+	+	+	+					+		
ПП 9	+	+	+	+	+	+	+	+	+	+	+	+	+	+	+	+	+	+	+	+	+	+	+	+	+	+	+	+	+				+	+	+	+	+	+	
ПП 10	+	+	+	+	+				+	+	+	+	+	+	+	+	+	+	+	+	+	+	+	+	+	+	+	+	+								+	+	
ПП 11	+	+	+	+	+	+		+	+	+	+	+	+	+	+	+	+	+	+	+	+	+	+	+	+	+	+	+	+										
ПП 12	+	+	+	+	+	+		+	+	+	+	+	+	+	+	+	+	+	+	+	+	+	+	+	+	+	+	+		+									
ПП 13	+	+	+	+	+	+		+	+		+	+	+	+	+	+	+	+	+	+	+	+	+	+	+	+	+	+	+										
ПП 14	+	+	+	+	+	+		+	+	+	+	+	+	+	+	+	+	+	+	+	+	+	+	+	+	+	+	+			+			+	+	+	+		
ПП 15	+	+	+	+	+	+		+	+	+	+	+	+	+	+	+	+	+	+	+	+	+	+	+	+	+	+	+	+						+	+	+		
ПП 16	+	+	+	+	+	+	+	+	+	+	+	+	+	+	+	+	+	+	+	+	+	+	+	+	+	+	+	+	+						+	+	+		
ПП 17	+	+	+	+	+	+		+	+	+	+	+	+	+	+	+	+	+	+	+	+	+	+	+	+	+	+	+	+		+		+						
ПП 18	+	+	+		+	+		+	+	+	+	+	+	+	+	+	+	+	+	+	+	+	+	+	+	+	+	+	+										
ПП 19	+	+	+	+	+	+		+	+	+	+	+	+	+	+	+	+	+	+	+	+	+	+	+	+	+	+	+			+	+	+						
ПП 20	+	+	+	+	+	+			+	+	+	+	+	+	+	+	+	+	+	+	+	+	+	+	+	+	+	+			+	+	+						
ПП 21			+	+	+	+	+	+	+	+	+	+	+	+	+	+	+	+	+	+	+	+	+	+	+	+	+	+	+								+		
ПП 22			+	+	+	+		+	+	+	+	+	+	+	+	+	+	+	+	+	+	+	+	+	+	+	+	+	+							+			
ВСГП 23			+	+	+	+		+	+	+	+	+	+	+	+	+	+	+	+	+	+	+	+	+	+	+	+	+	+		+	+							
ВФПНЗЕ 24			+	+	+	+	+	+	+	+	+	+			+	+	+						+	+	+	+	+	+	+							+			
ВФПНЗЕ 25			+	+	+	+		+	+	+	+	+			+	+	+						+	+	+	+	+	+	+	+	+	+	+	+	+	+	+		
ВПП 26		+	+	+	+	+	+	+	+	+	+	+	+			+	+	+	+	+	+	+	+	+	+	+	+	+	+										
ВПП 27			+	+	+	+		+	+	+	+	+	+			+	+	+		+	+	+	+	+	+	+	+	+	+	+	+	+	+	+	+	+	+	+	
ВФПНЗЕ 28	+		+	+	+	+		+	+	+	+	+			+	+	+						+	+	+	+	+	+	+	+	+	+	+	+	+	+	+	+	
ВПП 29	+		+	+	+	+		+	+	+	+	+		+	+	+	+					+	+	+	+	+	+	+	+	+	+	+	+	+	+	+	+	+	
ВСПП 30.1		+	+	+	+	+		+	+	+	+	+			+	+	+						+	+	+	+	+	+	+	+	+	+	+	+	+	+	+	+	

*Освітні програми підготовки першого (бакалаврського) рівня вищої освіти.*

	КСО-1	КСО-2	КСО-3	КСО-4	КСО-5	КСО-6	КСО-7	КІ-1	КІ-2	КІ-3	КІ-4	КІ-5	КЗН-1	КЗН-2	КЗН-3	КЗН-4	КЗН-5	КЗП-1	КЗП-2	КЗП-3	КЗП-4	КЗП-5	КЗП-6	КЗП-7	КЗП-8	КЗП-9	КСП-1	КСП-2	КСП-3	КСП-4	КСП-5	КСП-6	КСП-7	КСП-8	КСП-9			
ВСПП 30.2			+	+	+	+		+	+	+	+	+			+	+	+					+	+	+	+	+	+	+	+	+	+	+	+	+	+			
ВСПП 31.1			+	+	+	+	+	+	+	+	+	+	+	+	+	+	+	+	+	+		+	+	+	+	+	+	+	+							+		
ВСПП 31.2			+	+	+	+		+	+	+	+	+	+	+	+	+	+	+	+	+			+	+	+	+	+	+	+									
ВСПП 32.1			+	+	+	+		+	+	+	+	+	+	+	+	+	+	+	+	+			+	+	+	+	+	+	+	+	+	+	+	+	+	+		
ВСПП 32.2			+	+	+	+		+	+	+	+	+			+	+	+				+	+	+				+	+									+	
ВСПП 33.1			+	+	+	+		+	+	+	+	+			+	+	+						+	+	+	+	+	+	+	+	+	+	+	+	+	+		
ВСПП 33.2		+	+	+	+	+	+	+	+	+	+	+	+	+	+	+	+	+					+	+	+	+	+	+	+	+	+	+	+	+	+	+		
ВСПП 34.1			+	+	+	+		+	+	+	+	+			+	+	+			+	+		+	+	+	+	+	+	+	+	+	+	+	+	+	+		
ВСПП 34.2	+		+	+	+	+		+	+	+	+	+			+	+	+		+	+	+		+	+	+	+	+	+	+	+	+	+	+	+	+	+	+	
ВСПП 35.1	+		+	+	+	+		+				+		+	+	+	+				+	+	+	+	+	+	+	+	+	+	+	+	+	+	+	+		
ВСПП 35.2		+	+	+	+	+		+	+	+	+	+	+			+	+					+	+	+	+	+	+	+	+	+	+	+	+	+	+	+		
ВСПП 36.1	+		+	+	+	+		+	+	+	+	+			+	+	+					+	+	+	+	+	+	+	+	+	+	+	+	+	+	+	+	
ВСПП 36.2			+	+	+	+	+	+	+	+	+	+	+	+	+	+	+	+	+	+		+	+	+	+	+	+	+	+								+	
ВСПП 37.1			+	+	+	+		+	+	+	+	+	+	+	+	+	+	+	+	+			+	+	+	+	+	+	+			+				+		
ВСПП 37.2	+		+	+	+	+		+	+	+	+	+	+	+	+	+	+	+	+	+			+	+	+	+	+	+	+					+				
ВСПП 38.1			+	+	+	+		+	+	+	+	+			+	+	+						+	+	+	+	+	+	+									
ВСПП 38.2			+	+	+	+		+	+	+	+	+			+	+	+						+	+	+	+	+	+	+	+	+	+	+	+	+	+	+	
ВСПП 39.1		+	+	+	+	+	+	+	+	+	+	+	+			+	+	+					+	+	+	+	+	+	+						+			
ВСПП 39.2			+	+	+	+		+	+	+	+	+			+	+	+			+		+		+	+	+	+	+	+	+	+	+	+	+	+	+	+	
ВСПП 40.1	+		+	+	+	+		+	+	+	+	+			+	+	+					+	+	+	+	+	+	+	+	+	+	+	+	+	+	+	+	
ВСПП 40.2	+		+	+	+	+		+	+	+	+	+		+	+	+	+	+	+		+		+	+			+	+	+	+	+	+	+	+	+	+	+	+
ВСПП 41.1		+	+	+	+	+		+	+	+	+	+			+	+	+						+	+	+	+	+	+	+	+	+	+	+	+	+	+	+	
ВСПП 41.2			+	+	+	+		+	+	+	+	+			+	+	+			+		+		+	+	+	+	+	+	+	+	+	+	+	+	+	+	

**5. Матриця забезпечення програмних результатів навчання (ПРН)  
відповідними компонентами освітньої програми**

	ПРН1	ПРН2	ПРН3	ПРН4	ПРН5	ПРН6	ПРН7	ПРН8	ПРН9	ПРН10	ПРН11	ПРН12	ПРН13	ПРН14
СГП 1			+	+	+	+		+	+	+	+	+		+
СГП 2			+	+	+	+		+	+	+		+		
СГП 3			+	+	+	+		+	+	+		+		+
СГП 4	+	+	+	+	+		+	+	+	+	+	+		+
ФПНЗЕ 5	+	+	+	+	+			+	+	+	+	+		
ФПНЗЕ 6	+	+	+			+		+	+	+	+	+		
ФПНЗЕ 7	+			+	+	+		+	+	+	+	+	+	+
ФПНЗЕ 8	+	+	+	+	+	+		+	+	+	+	+	+	+
ПП 9	+	+	+	+	+	+	+	+	+	+	+	+	+	+
ПП 10	+	+	+	+	+				+	+	+			+
ПП 11	+	+	+	+	+	+		+	+	+	+	+	+	+
ПП 12	+	+	+	+	+	+		+	+	+	+	+	+	+
ПП 13	+	+	+	+	+	+		+	+		+	+	+	+
ПП 14			+	+	+	+		+	+	+	+	+	+	+
ПП 15	+	+	+	+	+	+		+			+	+	+	+
ПП 16	+	+	+	+	+	+	+	+	+	+	+	+	+	+
ПП 17	+	+	+	+	+	+		+	+	+	+	+	+	+
ПП 18	+	+	+		+	+		+	+	+	+		+	+
ПП 19	+	+	+	+	+	+		+	+	+	+		+	+
ПП 20	+	+	+	+	+	+				+	+	+	+	+
ПП 21			+	+	+	+	+	+	+	+		+	+	+
ПП 22			+	+	+	+		+	+	+		+	+	+
ВСГП 23			+	+	+	+		+	+	+	+	+	+	+
ВФПНЗЕ 24			+	+	+	+	+	+	+	+	+	+		
ВФПНЗЕ 25			+	+	+	+		+	+	+	+	+		
ВПП 26		+	+	+	+	+	+	+	+	+	+	+	+	
ВПП 27			+	+	+	+		+	+	+	+	+		
ВФПНЗЕ 28	+		+	+	+	+		+	+	+	+	+		
ВПП 29	+		+	+	+	+		+	+	+	+	+		+
ВСПП 30.1		+	+	+	+	+		+	+	+	+	+		
ВСПП 30.2			+	+	+	+		+	+	+	+	+		
ВСПП 31.1			+	+	+	+	+	+	+		+	+	+	+
ВСПП 31.2	+		+	+	+	+		+	+		+	+	+	+
ВСПП 32.1			+		+	+	+	+	+	+	+	+	+	+
ВСПП 32.2			+		+	+		+	+	+	+	+		
ВСПП 33.1			+	+	+	+		+	+	+	+	+	+	+
ВСПП 33.2		+	+	+	+	+	+	+	+	+	+	+	+	+
ВСПП 34.1			+	+	+	+		+	+	+	+	+		
ВСПП 34.2	+		+	+	+	+		+	+	+	+	+		
ВСПП 35.1	+		+	+	+	+		+				+		+
ВСПП 35.2		+	+	+	+	+		+	+	+	+	+	+	
ВСПП 36.1	+		+	+	+	+		+	+	+	+	+		
ВСПП 36.2			+			+	+	+	+	+	+	+	+	+
ВСПП 37.1			+	+	+	+		+	+	+	+	+	+	+
ВСПП 37.2	+		+	+	+	+		+	+	+	+	+	+	+
ВСПП 38.1			+	+	+	+		+	+	+	+	+		
ВСПП 38.2			+	+	+	+	+	+	+	+	+	+		

***Освітні програми підготовки першого (бакалаврського) рівня вищої освіти.***

	ПРН1	ПРН2	ПРН3	ПРН4	ПРН5	ПРН6	ПРН7	ПРН8	ПРН9	ПРН10	ПРН11	ПРН12	ПРН13	ПРН14
ВСПП 39.1		+	+	+	+	+	+	+	+	+	+	+	+	
ВСПП 39.2			+	+	+	+		+	+	+	+	+		
ВСПП 40.1	+		+	+	+	+		+	+	+	+	+		
ВСПП 40.2	+		+	+	+	+		+	+	+	+	+		+
ВСПП 41.1		+	+	+	+	+		+	+	+	+	+	+	+
ВСПП 41.2			+	+	+	+		+	+	+	+	+		

**МІНІСТЕРСТВО ОСВІТИ І НАУКИ УКРАЇНИ  
ВІННИЦЬКИЙ НАЦІОНАЛЬНИЙ АГРАРНИЙ УНІВЕРСИТЕТ**

**ОСВІТНЬО-ПРОФЕСІЙНА ПРОГРАМА  
«АГРОІНЖЕНЕРІЯ»  
Першого рівня вищої освіти  
за спеціальністю 208 Агроінженерія  
галузі знань 20 Аграрні науки та продовольство  
Кваліфікація: Бакалавр з агроінженерії**

Вінниця - 2020

## **Передмова**

Освітньо-професійна програма (ОПП) для підготовки здобувачів вищої освіти першого (бакалаврського) рівня за спеціальністю 208 «Агроінженерія» містить обсяг кредитів ЄКТС, необхідний для здобуття відповідного ступеня вищої освіти; перелік компетентностей випускника; нормативний зміст підготовки здобувачів вищої освіти, сформульований у термінах результатів навчання; форми атестації здобувачів вищої освіти; вимоги до наявності системи внутрішнього забезпечення якості вищої освіти.

Розроблено робочою групою у складі:

1. Анісімов В.Ф., д.т.н., професор кафедри агроінженерії та технічного сервісу.
2. Середа Л.П., к.т.н., професор кафедри агроінженерії та технічного сервісу.
3. Гунько І.В., к.т.н., доцент кафедри загальнотехнічних дисциплін та охорони праці.
4. Пришляк В.М., доцент кафедри агроінженерії та технічного сервісу.
5. Швець Л.В., к.т.н., доцент кафедри агроінженерії та технічного сервісу.
6. Яропуд В.М., к.т.н., доцент кафедри машин та обладнання сільськогосподарського виробництва.
7. Холодюк О.В., к.т.н., ст. викладач кафедри агроінженерії та технічного сервісу.

Перелік нормативних документів, на яких базується стандарт освітньо-професійної програми:

1. Закон України «Про вищу освіту» від 01.07.2014 № 1556-VII. – Режим доступу: <http://zakon4.rada.gov.ua/laws/show/1556-18>.
2. Закон України «Про освіту» від 05.09.2017 № 2145-VIII. – Режим доступу: <http://zakon5.rada.gov.ua/laws/show/2145-19>.
3. Закон України «Про ліцензування видів господарської діяльності» від 02.03.2015 № 222-VIII. – Режим доступу : <http://zakon3.rada.gov.ua/laws/show/222-19>.
4. Постанова Кабінету Міністрів України від 29.04.2015 № 266 «Про затвердження переліку галузей знань і спеціальностей, за якими здійснюється підготовка здобувачів вищої освіти» (зі змінами).
5. Наказ Міністерства освіти і науки України від 1 червня 2017 р. № 600 (у редакції наказу Міністерства освіти і науки України від 21 грудня 2017 р. № 1648) «Про затвердження та введення в дію Методичних рекомендацій щодо розроблення стандартів вищої освіти».
6. Національний класифікатор України: «Класифікатор професій» ДК 003:2010. – Київ: Вид-во «Соцінформ», 2010.
7. Стандарт вищої освіти України першого (бакалаврського) рівня освіти, ступеня вищої освіти – бакалавр, галузі знань – 20 Аграрні науки та продовольство спеціальності – 208 Агроінженерія. Затверджено та введено в дію наказом Міністерства освіти і науки України від 05.12.2018 р. №1340. // Електронний ресурс. – Режим доступу: <https://mon.gov.ua/storage/app/media/vishcha-osvita/zatverdzeni%20standarty/12/21/208-agroinzheneriya-bakalavr.pdf>

**1. Профіль освітньої програми зі спеціальності 208 Агроінженерія**

<b>1 – Загальна інформація</b>	
<b>Повна назва вищого навчального закладу та структурного підрозділу</b>	Вінницький національний аграрний університет Інженерно-технологічний факультет
<b>Ступінь вищої освіти та назва кваліфікації</b>	Бакалавр Бакалавр з агроінженерії
<b>Офіційна назва освітньої програми</b>	Агроінженерія
<b>Тип диплому та обсяг програми</b>	Диплом бакалавра, одиничний, 240 кредитів ЄКТС, термін навчання 4 академічні роки
<b>Наявність акредитації</b>	Наказ МОН України від 08.01.2019 №13. Термін дії сертифіката до 01.07.2024 р.
<b>Цикл / рівень програми</b>	НРК України – 6 рівень, FQ - ENEA- перший цикл, EQF – LLL - 6 рівень
<b>Передумови</b>	Наявність повної загальної середньої освіти
<b>Мова викладання</b>	Українська мова
<b>Термін дії освітньої програми</b>	Термін дії освітньої програми до 01.07.2024 р.
<b>Інтернет – адреса постійного розміщення опису освітньої програми</b>	<a href="https://vsau.org">https://vsau.org</a>
<b>2 – Мета програми</b>	
Забезпечення умов формування і розвитку бакалаврами програмних компетентностей, що дозволять їм оволодіти основними знаннями, вміннями, навичками, необхідними для подальшої професійної та професійно-наукової діяльності	
<b>3 – Характеристика програми</b>	
<b>Предметна область: галузь знань спеціальність освітня кваліфікація</b>	20 Аграрні науки та продовольство 208 Агроінженерія Бакалавр з агроінженерії
<b>Орієнтація програми</b>	Освітньо-професійна. Міждисциплінарна та професійна підготовка здобувачів вищої освіти з аграрних наук, прийняття ефективних професійних рішень в області агроінженерії; розв'язання актуальних задач і проблем в галузі агроінженерії
<b>Фокус програми: Загальна/спеціальна</b>	Акцент на здатність до виробничо-технологічної, організаційно-управлінської діяльності у аграрних підприємствах усіх форм власності; конструкторської, технологічної, проектної та науково-дослідної роботи у



	проектно-технологічних та навчальних закладах.
<b>Особливості програми</b>	Освітня складова програми реалізується упродовж 8-и семестрів, тривалістю 240 кредитів і має дисципліни у відповідних циклах, які забезпечують: мовні компетенції, загальну підготовку, знання за обраною спеціальністю, дисципліни вільного вибору студента.
<b>4 – Придатність випускників до працевлаштування та подальшого навчання</b>	
<b>Придатність до працевлаштування</b>	Фахівець здатний виконувати професійну роботу, зазначену в чинній редакції Національного класифікатора України та/або Класифікатор професій ДК 003:2010 International Standard Classification of Occupations 2008 (ISCO-08)): Інженер-механік. Відповідні робочі місця у аграрних і продовольчих підприємствах, комерційна діяльність, самостійне працевлаштування.
<b>Придатність до подальшого навчання</b>	Продовження навчання для здобуття другого (магістерського) рівня за цією ж галуззю знань (що узгоджується з отриманим дипломом бакалавра) або суміжною. Набуття додаткових кваліфікацій в системі післядипломної освіти.
<b>5 – Викладання та оцінювання</b>	
<b>Викладання та навчання</b>	За домінуючими методами та способами навчання: пасивні (пояснювальні-ілюстративні); активні (проблемні, інтерактивні, проектні, інформаційно-комп'ютерні саморозвиваючі) тощо. За організаційними формами: колективного та інтегративного навчання тощо. За орієнтацією педагогічної взаємодії: позиційного та контекстного навчання, технології співпраці тощо.
<b>Оцінювання</b>	Оцінювання навчальних досягнень здобувачів здійснюється за 100 бальною системою ЄКТС та 4-х бальною («відмінно», «добре», «задовільно», «незадовільно») системою. Види контролю: поточний, періодичний, підсумковий, самоконтроль. Форми контролю: усне та письмове опитування, тестові завдання за допомогою комп'ютера, захист лабораторних та індивідуальних робіт, захист курсових тощо.
<b>6 - Програмні компетентності</b>	
<b>Інтегральна компетентність (ІК)</b>	Здатність розв'язувати складні спеціалізовані задачі та практичні проблеми у галузі агропромислового виробництва, що передбачає застосування певних знань та вмінь, технологічних методів та прийомів і харак-

<b>Загальні компетентності (ЗК)</b>	теризується комплексністю та невизначеністю умов. ЗК1. Здатність реалізувати свої права і обов'язки як члена суспільства, усвідомлювати цінності громадянського (вільного демократичного) суспільства та необхідність його сталого розвитку, верховенства права, прав і свобод людини і громадянина в Україні. ЗК2. Здатність зберігати та примножувати моральні, культурні, наукові цінності і досягнення суспільства на основі розуміння історії та закономірностей розвитку предметної області, її місця у загальній системі знань про природу і суспільство та у розвитку суспільства, техніки і технологій, використовувати різні види та форми рухової активності для активного відпочинку та ведення здорового способу життя. ЗК3. Цінування та повага до різноманітності та мультикультурності. ЗК4. Здатність спілкуватися українською мовою як усно, так і письмово. ЗК5. Здатність спілкуватися іноземною мовою. ЗК6. Знання та розуміння предметної області та розуміння професії. ЗК7. Здатність застосовувати знання у практичних ситуаціях. ЗК8. Здатність вчитися і оволодівати сучасними знаннями.
<b>Фахові компетентності (ФК)</b>	ФК1. Здатність використовувати у фаховій діяльності знання будови і технічних характеристик сільськогосподарської техніки для моделювання технологічних процесів аграрного виробництва. ФК2. Здатність проектувати механізовані технологічні процеси сільськогосподарського виробництва, використовуючи основи природничих наук. ФК3. Здатність використовувати основи механіки твердого тіла і рідини; матеріалознавства і міцності матеріалів для опанування будови, та теорії сільськогосподарської техніки. ФК4. Здатність до конструювання машин на основі графічних моделей просторових форм та інструментів автоматизованого проектування. ФК5. Здатність використовувати теоретичні основи та базові методи термодинаміки і гідравліки для визначення і вирішення інженерних завдань. ФК6. Здатність вибирати і використовувати механізовані технології, в тому числі в системі точного земле-

	<p>робства; проектувати та управляти технологічними процесами й системами виробництва, первинної обробки, зберігання, транспортування та забезпечення якості сільськогосподарської продукції відповідно до конкретних умов аграрного виробництва.</p> <p>ФК7. Здатність комплектувати оптимальні сільськогосподарські агрегати, технологічні лінії та комплекси машин.</p> <p>ФК8. Здатність до використання технічних засобів автоматизації і систем автоматизації технологічних процесів в аграрному виробництві.</p> <p>ФК9. Здатність виконувати монтаж, налагодження, діагностування та випробування сільськогосподарської техніки, технологічного обладнання, систем керування і забезпечувати якість цих робіт.</p> <p>ФК10. Здатність організовувати використання сільськогосподарської техніки відповідно до вимог екології, принципів оптимального природокористування й охорони довкілля.</p> <p>ФК11. Здатність планувати і здійснювати технічне обслуговування та усувати відмови сільськогосподарської техніки та технологічного обладнання.</p> <p>ФК12. Здатність аналізувати та систематизувати науково-технічну інформацію для організації матеріально-технічного забезпечення аграрного виробництва.</p> <p>ФК13. Здатність організовувати роботу та забезпечувати адміністративне управління виробничими підрозділами, які здійснюють технічне забезпечення агропромислового виробництва відповідно до реалізації правових вимог безпеки життєдіяльності і охорони праці; аналізувати показники техногенних та природних небезпек, а також планувати і виконувати відповідні захисні заходи.</p> <p>ФК14. Здатність здійснювати економічне обґрунтування доцільності застосування технологій та технічних засобів в агропромисловому виробництві, інженерно-технічних заходів з підтримання машинно-тракторного парку, фермської та іншої сільськогосподарської техніки в працездатному стані.</p>
<b>7 - Програмні результати навчання</b>	
	<p>ПРН1. Володіти гуманітарними, природничо-науковими та професійними знаннями; формулювати ідеї, концепції з метою використання у професійній діяльності.</p> <p>ПРН2. Застосовувати міжнародні та національні стандарти і практики в про-</p>

фесійній діяльності.

ПРН3. Усвідомлювати цінність захисту незалежності, територіальної цілісності та демократичного устрою України.

ПРН4. Знати основні історичні етапи розвитку предметної області.

ПРН5. Знати роль і місце агроінженерії в агропромисловому виробництві.

ПРН6. Формулювати нові ідеї та концепції розвитку агропромислового виробництва.

ПРН7. Розв'язувати складні інженерно-технічні задачі, пов'язані з функціонуванням сільськогосподарської техніки та технологічними процесами виробництва, зберігання, обробки та транспортування сільськогосподарської продукції.

ПРН8. Оцінювати та аргументувати значимість отриманих результатів випробувань сільськогосподарської техніки.

ПРН9. Виявляти, узагальнювати та вирішувати проблеми, що виникають у процесі професійної діяльності, та формувати у майбутнього фахівця почуття відповідальності за виконувану роботу.

ПРН10. Демонструвати повагу до етичних принципів, своєю поведінкою впроваджувати етичні норми взаємовідносин в колективі, які сприяють досягненню виробничої мети. Проявляти самостійність і відповідальність у роботі.

ПРН11. Виконувати експериментальні дослідження роботи сільськогосподарської техніки в конкретних умовах використання, здійснювати патентний пошук.

ПРН12. Вибирати машини і обладнання та режими їх роботи у механізованих технологічних процесах рослинництва, тваринництва, первинної обробки сільськогосподарської продукції. Проектувати технологічні процеси та обґрунтовувати комплекси машин для механізованого виробництва сільськогосподарської продукції. Розробляти операційні карти для виконання механізованих технологічних процесів.

ПРН13. Описувати будову та пояснювати принцип дії сільськогосподарської техніки. Вибирати робочі органи машин відповідно до ґрунтово-кліматичних умов та особливостей сільськогосподарських матеріалів.

ПРН14. Відтворювати деталі машин у графічному вигляді згідно з вимогами системи конструкторської документації. Застосовувати вимірювальний інструмент для визначення параметрів деталей машин.

ПРН15. Визначати показники якості технологічних процесів, машин та обладнання і вибирати методи їх визначення згідно з нормативною документацією.

ПРН16. Розуміти принцип дії машин та систем, теплові режими машин та обладнання аграрного виробництва. Визначати параметри режимів роботи гідравлічних систем та теплоенергетичних установок сільськогосподарського призначення.

ПРН17. Вибирати та застосовувати механізовані технології відповідно до агрокліматичних умов та обґрунтовувати технології за економічними та якісними критеріями.

ПРН18. Застосовувати закони електротехніки для пояснення будови і принципу дії електричних машин. Визначати параметри електроприводу машин і обладна-

<p>ння сільськогосподарського призначення. Вибирати і використовувати системи автоматизації та контролю технологічних процесів в аграрному виробництві.</p> <p>ПРН19. Застосовувати стратегії та системи відновлення працездатності тракторів, комбайнів, автомобілів, сільськогосподарських машин та обладнання. Складати плани-графіки виконання ремонтно-обслуговуючих робіт. Виконувати операції діагностування, технічного обслуговування та ремонту сільськогосподарської техніки.</p> <p>ПРН20. Оцінювати роботу машин і засобів механізації аграрного виробництва за критеріями екологічності та ефективності природокористування. Розробляти заходи зі зниження негативного впливу сільськогосподарської техніки на екосистему.</p> <p>ПРН21. Визначати склад та обсяги механізованих робіт, потребу в пально-мастильних матеріалах та запасних частинах.</p> <p>ПРН22. Визначати чисельні значення показників оцінювання стану охорони праці в галузях сільського господарства. Розробляти заходи з охорони праці і безпеки життєдіяльності відповідно до правових вимог законодавства.</p> <p>ПРН23. Аналізувати ринок продукції та сільськогосподарської техніки. Складати бізнес-плани виробництва сільськогосподарської продукції. Виконувати економічне обґрунтування технологічних процесів, технологій, матеріально-технічного забезпечення аграрного виробництва. Застосовувати методи управління проектами виробництва продукції рослинництва та тваринництва.</p> <p>ПРН24. Організовувати виробничий процес підрозділів з технічного забезпечення агропромислових виробництв.</p>	
<p><b>8 - Ресурсне забезпечення реалізації програми</b></p>	
<p><b>Кадрове забезпечення</b></p>	<p>Проектна група: 2 доктора наук, 3 професори, 12 доцентів, 19 кандидатів наук.</p> <p>Гарант освітньої програми (керівник проектної групи): Яропуд В.М., доцент, кандидат технічних наук, має стаж науково-педагогічної (12 років) роботи.</p> <p>Член проектної групи професор Серeda Л.П. є визнаним фахівцем у галузі агроінженерії.</p> <p>Всі науково-педагогічні працівники, залучені до реалізації освітньої складової освітньо-наукової програми є штатними співробітниками Вінницького національного аграрного університету, мають науковий ступінь і вчене звання та підтверджений рівень наукової і професійної активності.</p>
<p><b>Матеріально-технічне забезпечення</b></p>	<p>Навчально-лабораторна база інженерно-технологічного факультету дозволяє організовувати та проводити заняття з усіх навчальних дисциплін на задовільному рівні. Забезпеченість навчальними приміщеннями, комп'ютерними робочими місцями, мультимедійним обладнанням відповідає потребі.</p> <p>Навчання студентів за спеціальністю 208 "Агроінже-</p>

	<p>нерія" при профільних кафедрах створені спеціалізовані кабінети і лабораторії для проведення практичних і лабораторних занять з дисциплін навчального плану, активно ведеться подальша комп'ютеризація навчального процесу, розвинена соціальна інфраструктура. На факультеті є локальна комп'ютерна мережа і 15 точок доступу до мережі Інтернет. Користування Інтернет-мережею безлімітне.</p> <p>Наявність технічних засобів зокрема 5 телевізорів, 4 відеомагнітофони, 2 цифрових фотоапарати, 2 диктофони, 6 проєкційних апаратів: графо-, епі-, діапроектори, кодоскопи.</p> <p>Наявна вся необхідна соціально-побутова інфраструктура, кількість місць в гуртожитках відповідає вимогам.</p>
<p>Інформаційне та навчально-методичне забезпечення</p>	<p>Офіційний веб-сайт <a href="http://www.vsau.org/web/vsau/vsau.nsf/WebGr_View/GrHZCSV">http://www.vsau.org/web/vsau/vsau.nsf/WebGr_View/GrHZCSV</a>, містить інформацію про освітні програми, навчальну, наукову і виховну діяльність, структурні підрозділи, правила прийому, контакти. Всі зареєстровані користувачі мають необмежений доступ до мережі Інтернет.</p> <p>Матеріали навчально-методичного забезпечення освітньо-наукової програми викладені у репозиторії Вінницького національного аграрного університету.</p> <p>Фонд наукової бібліотеки ВНАУ містить 48578 назв, 226300 примірників літератури (з них 17338 назв навчальної літератури, 11903 примірників наукової літератури), 90 найменувань періодичних наукових видань.</p> <p>Електронний архів факультету містить 9 тисяч найменувань наукових праць.</p> <p>Читальний зал забезпечений доступом до мережі Інтернет.</p> <p>Всі ресурси бібліотеки доступні через сайт університету: <a href="http://socrates.vsau.org/repository/index.php?lang=uk">http://socrates.vsau.org/repository/index.php?lang=uk</a>. Вільний доступ через сайт ВНАУ до баз даних періодичних фахових наукових видань (в тому числі, англійською мовою)</p>
	<p>9 - Академічна мобільність</p>
<p><b>Національна кредитна мобільність</b></p>	<p>Можливість продовження навчання у інших вузах України та світу</p>
<p><b>Міжнародна кредитна</b></p>	<p>Участь у міжнародних програмах з навчання та об-</p>

<b>мобільність</b>	міну досвідом
<b>Навчання іноземних здобувачів вищої освіти</b>	Навчання іноземних студентів проводиться на загальних умовах або за індивідуальним графіком.

Вищі навчальні заклади повинні забезпечити опанування випускниками системи умінь та набуття відповідних компетенцій, які дозволять вирішувати типові завдання професійної діяльності під час здійснення певних виробничих функцій.

## 2. Перелік компонент освітньої професійної програми та їх логічна послідовність

### 2.1. Перелік компонент освітньої програми

Код	Компоненти освітньої складової	Кількість кредитів	Форма підсумкового контролю
1	2	3	4
<b>1. Обов'язкові компоненти (ОК)</b>			
<b>1.1. Цикл соціально-гуманітарної підготовки (СГП)</b>			
<b>СГП 1</b>	Українська мова професійного спрямування	4	екзамен
<b>СГП 2</b>	Філософія	4	екзамен
<b>СГП 3</b>	Іноземна мова професійного спрямування	4	залік
<b>СГП 4</b>	Історія України та етнологія	5	залік
	<b>Всього</b>	<b>17</b>	
<b>1.2 Цикл математичної, фундаментальної та природничо-наукової підготовки (МФПНП)</b>			
<b>МФПНП 5</b>	Безпека праці та життєдіяльності	4	екзамен
<b>МФПНП 6</b>	Вища математика	7	екзамен
<b>МФПНП 7</b>	Фізика	6	екзамен
<b>МФПНП 8</b>	Нарисна геометрія та інженерна графіка	6	залік / екзамен
<b>МФПНП 9</b>	Теоретична механіка	6	залік
<b>МФПНП 10</b>	Матеріалознавство і ТКМ	5	екзамен
<b>МФПНП 11</b>	Механіка матеріалів і конструкцій	6	екзамен
<b>МФПНП 12</b>	Теорія механізмів і машин	6	екзамен
<b>МФПНП 13</b>	Деталі машин та основи конструювання	6	екзамен
<b>МФПНП 14</b>	Взаємозамінність, стандартизація і технічні вимірювання	6	залік
<b>МФПНП 15</b>	Гідравліка	5	екзамен
	<b>Всього</b>	<b>63</b>	
<b>1.3. Цикл професійної підготовки (ПП)</b>			

ПП 16	Трактори і автомобілі	6	залік / екзамен
ПП 17	Електротехніка та електроніка	5	екзамен
ПП 18	Сільськогосподарські машини	6	екзамен
ПП 19	Експлуатація машин і обладнання	5	екзамен
ПП 20	Підйомно-транспортні машини	5	екзамен
ПП 21	Паливно-мастильні та інші витратні матеріали	5	залік
ПП 22	Машини і обладнання для переробки с.г. продукції	5	екзамен
ПП 23	Надійність і ремонт машин	5	залік
	<b>Всього</b>	<b>42</b>	
<b>1.4. Цикл практичної підготовки (ППр)</b>			
ППр 1	Навчальна практика (Агроінженерія (2 тиж.))	2	залік
ППр 2	Навчальна практика (Фахова іноземна мова (1 тиж.))	1	-
ППр 3	Навчальна практика (Основи керування с.г. техн. (1 тиж.))	2	залік
ППр 4	Виробнича практика (С.г. машини (3 тиж.) і Експлуатація машин і обладнання (3 тиж.))	6	залік
	<b>Всього за практичною підготовкою</b>	<b>11</b>	
	<b>Всього за циклами</b>	<b>133</b>	
	Міждисциплінарний курсовий проект - Інженерна механіка (ТММ / ДМ / ВСТВ)	3	залік
	Міждисциплінарний курсовий проект - Експлуатація с.г. техніки (СГМ / ЕМО)	3	залік
	Підготовка і захист дипломної роботи	5	
	<b>Разом нормативні дисципліни</b>	<b>144</b>	
<b>2. Вибіркові компоненти (ВК)</b>			
<b>2.1. Дисципліни за вибором університету</b>			
СГП 24	Теологія	5	залік
МФПНП 26	Технологія виробництва продукції тваринництва	5	залік
МФПНП 27	Технологія виробництва продукції рослинництва	5	залік
МФПНП 25	Інформаційні технології	6	екзамен
МФПНП 28	Аграрна політика та земельні відносини	5	залік / екзамен
МФПНП 29	Біопаливо: Ефективність виробництва і споживання в АПК України	5	екзамен
МФПНП 30	Менеджмент ефективного виробництва і використання біомас і біопалива	5	залік
	<b>Всього</b>	<b>36</b>	



Продовження таблиці 2.1

1	2	3	4
<b>2.2. Дисципліни за вибором студента*</b>			
<b>ПП 31</b>	Основи керування с.г. технікою та правила дорожнього руху	5	залік
	Мобільна с.г. техніка і правила дорожнього руху		
<b>МФПНП 32</b>	Комп'ютери і комп'ютерні технології	5	залік
	Комп'ютерне технічне моделювання		
<b>ПП 33</b>	Теплотехніка	5	екзамен
	Теплотехнічне обладнання		
<b>ПП 34</b>	Механіко-технологічні властивості сільськогосподарських матеріалів	5	залік
	Властивості рослинних матеріалів		
<b>МФПНП 35</b>	Аналіз технологічних систем	5	залік
	Аналіз технічних систем		
<b>ПП 36</b>	Гідро-, пневмо- приводи новітніх с.г. машин	5	залік
	Гідропривод с.г. машин		
<b>ПП 37</b>	Електропривод і автоматизація	5	залік
	Електропривод виробничих машин		
<b>ПП 38</b>	Процеси і апарати біотехнологічних виробництв	5	екзамен
	Процеси і апарати харчових виробництв		
<b>ПП 39</b>	Технічний сервіс в АПК	5	екзамен
	Технічний сервіс в рослинництві		
<b>ПП 40</b>	Машини і обладнання та їх використання в тваринництві	5	екзамен
	Машини і обладнання та їх використання в рослинництві		
<b>МФПНП 41</b>	Економіка аграрного виробництва	5	залік
	Економіка агропромислового виробництва		
<b>ПП42</b>	Система точного землеробства	5	залік
	Кероване землеробство		
	<b>Всього</b>	<b>60</b>	
	<b>Загальний обсяг вибіркового компонент</b>	<b>96</b>	
	<b>Загальний обсяг освітньої програми</b>	<b>240</b>	

Примітка:

\* - студент має змогу обрати одну із двох дисциплін.

## 2.2. Структурно-логічна схема освітньої програми Структурно-логічна схема бакалаврської програми спеціальності 208 "Агроінженерія"

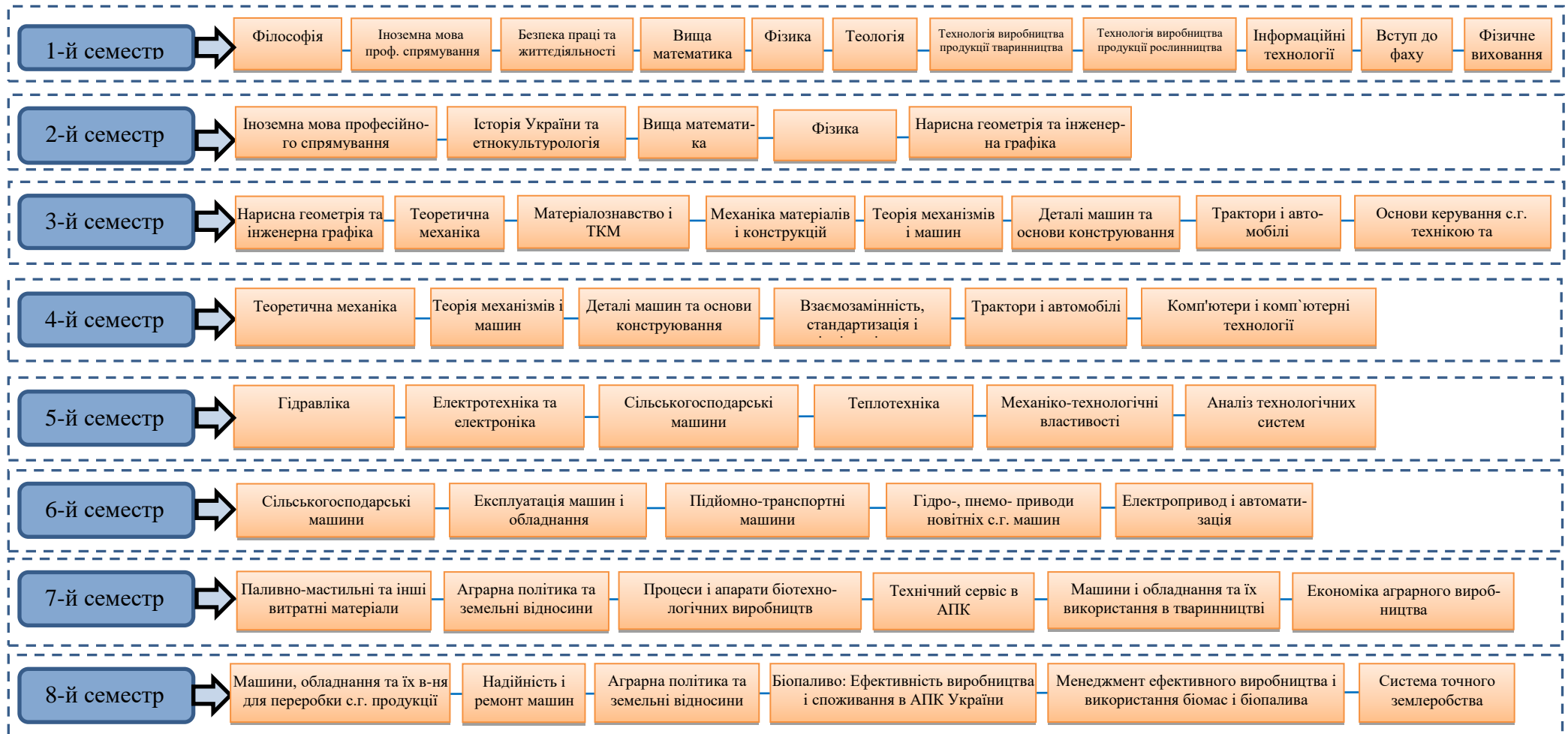

### **3. Форма атестації здобувачів вищої освіти**

Атестація випускників освітньо-професійної програми «Агроінженерія» здійснюється у формі публічного захисту кваліфікаційної дипломної роботи.

Кваліфікаційна дипломна робота повинна відображати здатність автора розв'язувати складні спеціалізовані інженерні завдання та прикладні задачі, пов'язані з ефективним застосуванням сільськогосподарської техніки і механізованих технологій в агропромисловому виробництві, що характеризуються комплексністю та невизначеністю умов.

У кваліфікаційній дипломній роботі не може бути академічного плагіату, фальсифікації та списування.

Кваліфікаційна дипломна робота має бути оприлюднена на офіційному сайті університету, або у репозиторії університету.

4. Матриця відповідності програмних компетентностей компонентам освітньої програми

	ЗК1	ЗК2	ЗК3	ЗК4	ЗК5	ЗК6	ЗК7	ЗК8	ФК1	ФК2	ФК3	ФК4	ФК5	ФК6	ФК7	ФК8	ФК9	ФК10	ФК11	ФК12	ФК13	ФК14
СГП 1	+		+			+		+		+	+	+			+		+	+				+
СГП 2			+										+	+					+			
СГП 3							+		+											+		
СГП 4	+			+	+	+	+			+	+	+			+		+		+			+
МФПНП 5	+	+				+			+				+									
МФПНП 6				+			+	+		+	+				+		+			+		+
МФПНП 7		+		+	+			+	+				+	+			+	+			+	
МФПНП 8	+		+					+		+					+	+		+			+	
МФПНП 9			+								7		+	+					+	++	+	
МФПНП 10	+			+	+		+		+											+		
МФПНП 11	+			+	+	+	+				+	+			+	+	+		+			+
МФПНП 12	+	+				+							+	+								
МФПНП 13							+	+		+	+				+		+			+		+
МФПНП 14		+		+	+			+	+			+	+		+		+	+			+	
МФПНП 15	+		+					+		+				+				+			+	+
ПП 16			+		+						+		+			+	+		+		+	
ПП 17	+	+					+		+											+		
ПП 18	+			+	+	+	+				+	+			+		+		+			+
ПП 19	+	+				+							+								+	
ПП 20							+	+		+	+				+		+			+		+
ПП 21		+		+	+			+	+								+	+			+	
ПП 22	+		+	+	+	+	+				+	+			+		+		+			+
ПП 23	+	+				+							+									
СГП 24							+	+		+	+				+		+			+		+
МФПНП 26		+		+	+			+	+								+	+			+	
МФПНП 27	+			+		+	+	+	+		+		+	+			+				+	
МФПНП 25		+					+			+									+			+

	ЗК1	ЗК2	ЗК3	ЗК4	ЗК5	ЗК6	ЗК7	ЗК8	ФК1	ФК2	ФК3	ФК4	ФК5	ФК6	ФК7	ФК8	ФК9	ФК10	ФК11	ФК12	ФК13	ФК14
МФПНП 28			+		+		+					+		+	+		+					
МФПНП 29			+	+		+		+	+				+						+			+
МФПНП 30	+	+	+			+					+			+		+					+	
ПП 31		+		+	+	+	+	+			+				+		+			+		+
МФПНП 32	+	+				+							+									
ПП 33											+			+	+					+		+
ПП 34		+		+	+			+	+				+	+			+	+			+	
МФПНП 35						+						+			+						+	
ПП 36	+		+		+	+	+	+		+		+	+					+				
ПП 37			+										+							+		
ПП 38							+		+											+		
ПП 39	+			+	+	+	+				+	+			+		+			+		+
ПП 40	+	+				+							+									
МФПНП 41							+	+		+	+				+		+			+		+
ПП42		+		+	+			+	+		+		+	+			+	+			+	

### 5. Матриця забезпечення програмних результатів навчання (ПРН)

відповідними компонентами освітньої програми

	ПРН1	ПРН2	ПРН3	ПРН4	ПРН5	ПРН6	ПРН7	ПРН8	ПРН9	ПРН10	ПРН11	ПРН12	ПРН13	ПРН14	ПРН15	ПРН16	ПРН17	ПРН18	ПРН19	ПРН20	ПРН21	ПРН22	ПРН23	ПРН24
СГП 1	+			+					+				+	+			+				+			+
СГП 2		+					+			+									+			+		
СГП 3			+		+									+			+							
СГП 4			+	+		+		+	+				+						+			+		+
МФПНП 5	+	+	+			+					+			+		+					+		+	
МФПНП 6		+		+				+			+						+	+		+			+	

*Освітні програми підготовки першого (бакалаврського) рівня вищої освіти.*

	ПРН1	ПРН2	ПРН3	ПРН4	ПРН5	ПРН6	ПРН7	ПРН8	ПРН9	ПРН10	ПРН11	ПРН12	ПРН13	ПРН14	ПРН15	ПРН16	ПРН17	ПРН18	ПРН19	ПРН20	ПРН21	ПРН22	ПРН23	ПРН24
МФПНП 7	+					+							+											+
МФПНП 8											+				+						+	+		
МФПНП 9		+		+	+			+	+								+	+			+			
МФПНП 10						+						+			+						+			+
МФПНП 11	+		+					+		+								+						
МФПНП 12			+										+						+				+	
МФПНП 13							+		+											+				
МФПНП 14	+										+	+			+		+							+
МФПНП 15			+					+		+				+					+				+	
ПП 16					+																+			
ПП 17							+				+			+			+			+			+	
ПП 18	+				+			+							+								+	+
ПП 19				+			+					+							+				+	
ПП 20								+					+				+				+			
ПП 21	+	+	+			+					+			+		+					+		+	
ПП 22		+		+				+			+						+	+		+			+	
ПП 23	+						+						+											+
СГП 24					+						+				+					+		+		
МФПНП 26		+		+	+				+								+	+			+			
МФПНП 27						+						+			+						+			+
МФПНП 25	+		+					+		+								+						
МФПНП 28			+		+			+					+	+		+			+				+	
МФПНП 29							+		+		+									+				
МФПНП 30	+											+			+		+							+
ПП 31			+					+		+				+		+			+				+	
МФПНП 32					+									+			+	+		+				
ПП 33							+				+						+			+			+	
ПП 34	+					+		+							+									+
МФПНП 35				+								+							+				+	
ПП 36	+			+					+				+	+			+				+			+

*Освітні програми підготовки першого (бакалаврського) рівня вищої освіти.*

	ПРН1	ПРН2	ПРН3	ПРН4	ПРН5	ПРН6	ПРН7	ПРН8	ПРН9	ПРН10	ПРН11	ПРН12	ПРН13	ПРН14	ПРН15	ПРН16	ПРН17	ПРН18	ПРН19	ПРН20	ПРН21	ПРН22	ПРН23	ПРН24
<b>ПП 37</b>		+		+			+			+									+			+		
<b>ПП 38</b>			+		+									+			+							
<b>ПП 39</b>			+	+		+		+	+				+						+			+		+
<b>ПП 40</b>	+	+	+			+					+			+		+					+		+	
<b>МФНП 41</b>	+		+		+	+		+		+		+			+			+		+				+
<b>ПП42</b>		+	+										+						+				+	

4. Факультет менеджменту та права



Бакалаврський рівень вищої освіти	Спеціальність	Ліцензований обсяг	Освітньо – професійна про- грама
	081 «Право»	100	Право
	281"Публічне управління та адміністрування»	100	Публічне управління та ад- міністрування
	073 «Менеджмент»	230	Менеджмент
	075 «Маркетинг»	50	Маркетинг





**МІНІСТЕРСТВО ОСВІТИ І НАУКИ УКРАЇНИ  
ВІННИЦЬКИЙ НАЦІОНАЛЬНИЙ АГРАРНИЙ УНІВЕРСИТЕТ**

**ОСВІТНЬО-ПРОФЕСІЙНА ПРОГРАМА «МЕНЕДЖМЕНТ»  
Першого ( бакалаврського) рівня вищої освіти  
за спеціальністю 073 Менеджмент  
галузі знань 07 Управління та адміністрування  
Кваліфікація: Бакалавр менеджменту**

**ЛИСТ ПОГОДЖЕННЯ  
освітньо-професійної програми**

Рівень вищої освіти першого  
Галузь знань 07 Управління та адміністрування  
Спеціальність 073 Менеджмент  
Освітня кваліфікація Бакалавр менеджменту

**РОЗРОБЛЕНО І СХВАЛЕНО**

Кафедрою аграрного менеджменту та  
маркетингу

Протокол №\_\_

від «\_\_» \_\_\_\_\_ 2020 р.

в.о. зав. кафедри

\_\_\_\_\_ К.В. Мазур

підпис

**ПОГОДЖЕНО**

Проректор з науково-педагогічної та  
навчальної роботи, голова Науково-  
методичної комісії університету

Протокол НМК №\_\_

від «\_\_» \_\_\_\_\_ 2020 р.

\_\_\_\_\_ І.В. Гунько

підпис

**ПОГОДЖЕНО**

Директор навчально-наукового  
центру

\_\_\_\_\_ О.М. Тітаренко

підпис

«\_\_» \_\_\_\_\_ 2020 р.

**ПОГОДЖЕНО**

Декан факультету менеджменту та  
права

\_\_\_\_\_ Л.М. Пронько

підпис

«\_\_» \_\_\_\_\_ 2020 р.

## **ПЕРЕДМОВА**

Освітньо-професійна програма (ОПП) для підготовки здобувачів вищої освіти першого (бакалаврського) рівня за спеціальністю 073 Менеджмент містить обсяг кредитів ЄКТС, необхідний для здобуття відповідного ступеня вищої освіти; перелік компетентностей випускника; нормативний зміст підготовки здобувачів вищої освіти, сформульований у термінах результатів навчання; форми атестації здобувачів вищої освіти; вимоги до наявності системи внутрішнього забезпечення якості вищої освіти.

Розроблено проектною групою у складі:

**Мазур Катерина Василівна** – кандидат економічних наук, доцент, завідувач кафедри аграрного менеджменту;

**Мазур Анатолій Григорович** – доктор економічних наук, професор кафедри аграрного менеджменту;

**Гарбар Жанна Володимирівна** – доктор економічних наук, професор кафедри аграрного менеджменту;

**Логоша Роман Васильович** – доктор економічних наук, доцент кафедри аграрного менеджменту;

**Кубай Оксана Григорівна** – кандидат економічних наук, доцент кафедри аграрного менеджменту;

**Підвальна Оксана Григорівна** – кандидат економічних наук, доцент кафедри аграрного менеджменту;

**Гонтарук Ярослав Вікторович** – асистент кафедри аграрного менеджменту.

Перелік нормативних документів, на яких базується стандарт освітньо-професійної програми:

1. Закон «Про вищу освіту» // Електронний ресурс. – Режим доступу: <https://zakon.rada.gov.ua/laws/show/1556-18>.
2. Наказ МОН про затвердження положення про підвищення кваліфікації та стажування педагогічних і науково-педагогічних працівників вищих навчальних закладів від 24.01.2013 №48 // Електронний ресурс. – Режим доступу: <https://zakon.rada.gov.ua/laws/show/z0488-13>.
3. Національний глосарій 2014 // Електронний ресурс. – Режим доступу: <https://erasmusplus.org.ua/2014-12-24-01-04-22/vyshcha-osvita-i-bolonskyi-protses/196-natsionalnyi-osvitnii-hlosarii-vyshcha-osvita.html>.
4. Національний класифікатор України: класифікатор професій ДК 003:2010 // Електронний ресурс. – Режим доступу: <https://zakon.rada.gov.ua/rada/show/va327609-10>.
5. Національна рамка кваліфікацій // Електронний ресурс. – Режим доступу: <https://zakon.rada.gov.ua/laws/show/1341-2011-%D0%BF>.
6. Перелік галузей знань і спеціальностей // Електронний ресурс. – Режим доступу: <https://zakon.rada.gov.ua/laws/show/266-2015-п>.
7. Стандарт вищої освіти України першого (бакалаврського) рівня вищої освіти ступеня «бакалавр» галузь знань 07 «Управління та адміністрування» спеціальність 073 «Менеджмент». Затверджено та введено в дію наказом Міністерства освіти і науки України від 29.10.2018 р. № 1165. // Електронний ресурс. – Режим доступу: <https://mon.gov.ua/storage/app/media/vishcha-osvita/zatverdzeni%20standarty/12/21/281-publichne-upravlinnya-ta-administruvannya-bakalavr.pdf>.

**1. Профіль освітньої програми зі спеціальності 073 «Менеджмент»**

<b>1. Загальна інформація</b>	
<b>Повна назва вищого навчального закладу та структурного підрозділу</b>	Вінницький національний аграрний університет, факультет менеджменту та права, кафедра аграрного менеджменту та маркетингу
<b>Ступінь вищої освіти та назва кваліфікації мовою оригіналу</b>	Бакалавр, освітня кваліфікація: бакалавр менеджменту, менеджер-адміністратор. Професійна кваліфікація: помічник керівника
<b>Офіційна назва освітньої програми</b>	Освітньо-професійна програма першого (бакалаврського) рівня вищої освіти спеціальності 073 «Менеджмент» галузі знань 07 «Управління та адміністрування»
<b>Тип диплому та обсяг освітньої програми</b>	Диплом бакалавра – одиничний, 240 кредитів ЄКТС, термін навчання 3 роки 10 місяців
<b>Наявність акредитації</b>	Наказ МОН України від 11.06.2014 № 2323л Термін дії сертифіката до 01.07. 2024 р.
<b>Цикл/рівень</b>	Перший (бакалаврський) рівень FQ-EHEA – перший цикл, EQF LLL – 6 рівень, НРК – 6 рівень / Бакалавр
<b>Передумови</b>	Повна загальна середня освіта
<b>Мови викладання</b>	Українська
<b>Термін дії освітньої програми</b>	Термін дії освітньої програми до 01.07.2024 р.
<b>Інтернет адреса опису ОП</b>	<a href="http://www.vsau.org">www.vsau.org</a>
<b>2 - Мета освітньої програми</b>	
Надати управлінську освіту із широким доступом до працевлаштування та подальшого навчання. Забезпечити формування та розвиток загальних і професійних компетентностей в галузі управління, що передбачає широкі можливості реалізації зайнятості та розвитку кар'єри, засновані на здобутих знаннях у галузі менеджменту відповідних компетентностей.	
<b>3 - Характеристика освітньої програми</b>	
<b>Предметна область</b>	Об'єктами вивчення є управління організаціями та їх підрозділами. <i>Цілі навчання:</i> - підготовка фахівців, здатних вирішувати практичні проблеми та складні спеціалізовані задачі у сфері управління організаціями та їх підрозділами на засадах оволодіння системою компетентностей. <i>Теоретичний зміст предметної області:</i>

	<ul style="list-style-type: none"> <li>- парадигми, закони, закономірності, принципи, історичні передумови розвитку менеджменту;</li> <li>- концепції системного, ситуаційного, адаптивного, антисипативного, антикризового, інноваційного, проектного менеджменту тощо;</li> <li>- функції, методи, технології та управлінські рішення у менеджменті.</li> </ul> <p><i>Методи, методика, технології та інструменти:</i></p> <ul style="list-style-type: none"> <li>- загальнонаукові та специфічні методи дослідження (розрахунково-аналітичні, економіко-статистичні, економіко-математичні, експертного оцінювання, фактологічні, соціологічні, документальні, балансові тощо);</li> <li>- методи реалізації функцій менеджменту (методи маркетингових досліджень; методи економічної діагностики; методи прогнозування і планування; методи проектування організаційних структур управління; методи мотивування; методи контролювання; методи оцінювання соціальної, організаційної та економічної ефективності в менеджменті тощо).</li> <li>- методи менеджменту (адміністративні, економічні, соціально-психологічні, технологічні);</li> <li>- інструментарій обґрунтування управлінських рішень (економічний аналіз, імітаційне моделювання, дерево рішень тощо);</li> </ul> <p>інформаційні технології у менеджменті.</p>
<b>Орієнтація освітньої програми</b>	<p>Програма професійна прикладна. Структура програми передбачає оволодіння базовими знаннями, які характеризують відповідні вміння, комунікації та автономність та відповідність кваліфікації менеджера.</p> <p>Програма базується на загальновизнаних наукових результатах із урахуванням сучасного стану та розвитку управлінської думки в Україні</p>
<b>Основний фокус освітньої програми</b>	<p>Загальна вища управлінська освіта. Акцент програми робиться на вивчення галузей управління підприємствами</p>
<b>Особливості програми</b>	<p>Поглиблене вивчення професійно орієнтованих управлінських та економічних дисциплін та ділової іноземної мови. Проведення поглибленого вивчення аграрної політики та права.</p>
<b>4 - Придатність випускників до працевлаштування та подальшого навчання</b>	
<b>Працевлаштування випускників</b>	<p>Бакалавр менеджменту підготовлений для роботи на підприємствах, в установах та організаціях усіх галузей</p>

	і здатний обіймати посади фахівців у сферах операційного менеджменту, продажу та маркетингу, управління бізнес-процесами та персоналом, зокрема: менеджера з адміністративної роботи, менеджера з логістики, менеджера з маркетингу, менеджера з персоналу, менеджера з постачання, менеджера з реклами, менеджера із збуту, менеджера зі зв'язків з громадськістю, менеджера із зовнішньоекономічної діяльності, фахівця з стратегічного управління, фахівця з ефективності підприємства, фахівця-аналітика з дослідження товарного ринку, фахівця з економічних питань.
<b>Подальше навчання</b>	Бакалавр може продовжувати освіту за другим (магістерським) рівнем, а також підвищувати кваліфікацію та отримувати додаткову післядипломну освіту.
<b>5 - Викладання і оцінювання</b>	
<b>Викладання та навчання</b>	Лекції, практичні, семінарські та індивідуальні заняття, курсові роботи, міні-лекції, робота в малих групах, ситуаційні завдання
<b>Оцінювання</b>	Презентація індивідуальних занять, звіти з практики, усні та письмові екзамени, диференційовані заліки, комп'ютерне тестування, публічний захист курсових робіт, комплексний державний екзамен з фаху.
<b>6 - Програмні компетентності</b>	
<b>Інтегральна компетентність</b>	Здатність розв'язувати складні спеціалізовані задачі та практичні проблеми, які характеризуються комплексністю і невизначеністю умов, у сфері менеджменту або у процесі навчання, що передбачає застосування теорій та методів соціальних та поведінкових наук.
<b>Загальні компетентності (ЗК)</b>	<ol style="list-style-type: none"> <li>1. Здатність реалізувати свої права і обов'язки як члена суспільства, усвідомлювати цінності громадянського (демократичного) суспільства та необхідність його сталого розвитку, верховенства права, прав і свобод людини і громадянина в Україні.</li> <li>2. Здатність зберігати та примножувати моральні, культурні, наукові цінності та примножувати досягнення суспільства на основі розуміння історії та закономірностей розвитку предметної області, її місця у загальній системі знань про природу і суспільство та у розвитку суспільства, техніки і технологій, використовувати різні види та форми рухової активності для активного відпочинку та ведення здорового способу життя.</li> <li>3. Здатність до абстрактного мислення, аналізу, синтезу</li> </ol>

	<p>зу.</p> <ol style="list-style-type: none"><li>4. Здатність застосовувати знання у практичних ситуаціях</li><li>5. Знання та розуміння предметної області та розуміння професійної діяльності.</li><li>6. Здатність спілкуватися державною мовою як усно, так і письмово.</li><li>7. Здатність спілкуватися іноземною мовою.</li><li>8. Навички використання інформаційних і комунікаційних технологій.</li><li>9. Здатність вчитися і оволодівати сучасними знаннями.</li><li>10. Здатність до проведення досліджень на відповідному рівні.</li><li>11. Здатність до адаптації та дії в новій ситуації.</li><li>12. Здатність генерувати нові ідеї (креативність).</li><li>13. Цінування та повага різноманітності та мультикультурності.</li><li>14. Здатність працювати у міжнародному контексті.</li><li>15. Здатність діяти на основі етичних міркувань (мотивів).</li></ol>
<b>Спеціальні компетентності (СК)</b>	<ol style="list-style-type: none"><li>1. Здатність визначати та описувати характеристики організації.</li><li>2. Здатність аналізувати результати діяльності організації, зіставляти їх з факторами впливу зовнішнього та внутрішнього середовища.</li><li>3. Здатність визначати перспективи розвитку організації.</li><li>4. Вміння визначати функціональні області організації та зв'язки між ними.</li><li>5. Здатність управляти організацією та її підрозділами через реалізацію функцій менеджменту,</li><li>6. Здатність діяти соціально відповідально і свідомо.</li><li>7. Здатність обирати та використовувати сучасний інструментарій менеджменту.</li><li>8. Здатність планувати діяльність організації та управляти часом.</li><li>9. Здатність працювати в команді та налагоджувати міжособистісну взаємодію при вирішенні професійних завдань.</li><li>10. Здатність оцінювати виконувані роботи, забезпечувати їх якість та мотивувати персонал організації.</li><li>11. Здатність створювати та організовувати ефективні комунікації в процесі управління.</li></ol>

	<p>12. Здатність аналізувати й структурувати проблеми організації, формувати обґрунтовані рішення.</p> <p>13. Розуміти принципи і норми права та використовувати їх у професійній діяльності.</p> <p>14. Розуміти принципи психології та використовувати їх у професійній діяльності.</p> <p>15. Здатність формувати та демонструвати лідерські якості та поведінкові навички.</p>
<b>7 - Програмні результати навчання</b>	
	<p>1. Уміння знаходити та аналізувати інформацію з різних джерел, будувати комунікаційну мережу для обміну інформацією та налагодження зворотного зв'язку, вести кореспонденцію.</p> <p>2. Володіти сучасним рівнем інформаційної та комп'ютерної культури, мати практичні навички роботи на сучасній комп'ютерній техніці.</p> <p>3. Вміння спілкуватися усно і письмово українською мовою та однією з поширених європейських мов, використовувати іноземну мову для забезпечення результативної професійної діяльності.</p> <p>4. Здатність підтримувати врівноважені і толерантні стосунки з членами колективу та команди, споживачами та іншими представниками сфери життєдіяльності.</p> <p>5. Уміння працювати в міждисциплінарній команді та організовувати ефективну взаємодію членів групи у робочому процесі та неформальній ситуації.</p> <p>6. Дотримуватися загальноприйнятих норм поведінки та моралі в міжособистісних відносинах, розуміти і дотримуватися етичних цінностей, у тому числі у професійній діяльності, уміння використовувати невербальні засоби комунікації.</p> <p>7. Розуміння традицій і звичаїв інших культур, уміння проявляти толерантне ставлення у міжкультурному середовищі.</p> <p>8. Уміння демонструвати та застосовувати знання з безпеки та охорони праці та здійснювати діяльність відповідно до стандартів якості виробництва продукції.</p> <p>9. Уміння дотримуватись правових норм і галузевих регламентуючих нормативів з охорони праці, розробляти заходи щодо покращення умов праці, запобігання професійним захворюванням і виробничому травматизму.</p> <p>10. Знання і вміння створювати власний імідж та вдосконалювати його складові, уміння встановлювати жит-</p>



	<p>теві цілі, визначати їх пріоритетність, планувати власну кар'єру.</p> <p>11. Уміння дотримуватися режиму роботи і відпочинку, підтримувати працездатність та здоровий спосіб життя, прагнути до фізичного самовдосконалення.</p> <p>12. Знання й уміння забезпечувати самостійне якісне виконання завдань професійної діяльності, вносити рекомендації щодо введення нових чи зміни існуючих вимог до процесів менеджменту, систем управління якістю, уміння використовувати сучасні управлінські технології для обґрунтування управлінських рішень.</p> <p>13. Уміння визначати стратегічні цілі діяльності та організовувати їх реалізацію, планувати виробничу (операційну) діяльність.</p> <p>14. Уміння планувати фінансово-економічні результати і показники господарської діяльності за сучасними методиками.</p> <p>15. Розуміння сутності і наслідків мікроекономічних процесів, поведінки окремих організацій на товарних ринках.</p> <p>16. Уміння проектувати та формувати оптимальну структуру організації, аналізувати динаміку і структуру економічних показників її діяльності, ефективність використання ресурсів.</p> <p>17. Уміння створювати та аналізувати базу даних щодо впливу факторів зовнішнього і внутрішнього середовища організацій, моделювати бізнес-процеси.</p> <p>18. Здатність застосовувати інструментарій оцінювання економічного потенціалу, ресурсного забезпечення, ризиків та ефективності бізнесу в окремих сегментах ринку.</p> <p>19. Уміння знаходити та аналізувати інформацію з різних джерел, будувати комунікаційну мережу для обміну інформацією та налагодження зворотного зв'язку, вести кореспонденцію.</p> <p>20. Володіти сучасним рівнем інформаційної та комп'ютерної культури, мати практичні навички роботи на сучасній комп'ютерній техніці.</p>
<b>8 - Ресурсне забезпечення</b>	
<p><b>Кадрове забезпечення</b></p>	<p>Кадрове забезпечення навчально-виховного процесу спеціальності 073 «Менеджмент» здійснює 17 викладачів, з них:</p> <ul style="list-style-type: none"> <li>- Докторів наук, професорів – 4 (24%);</li> <li>- Кандидатів наук, доцентів – 9 (53%);</li> </ul>

	<p>- Викладачів пенсійного віку – 2 (12%). Середній вік науково-педагогічних працівників, зайнятих на постійній основі - 41 рік, в тому числі: Докторів наук, професорів – 58</p>
<b>Матеріально-технічне забезпечення</b>	<p>Випускова кафедра має у своєму розпорядженні навчальні аудиторії та лабораторії загальною площею 4380 м<sup>2</sup>. Для спеціалізованих занять використовується 1 лекційна та 3 навчальних аудиторії, які забезпечені мультимедійним обладнанням; 1 комп'ютерний клас, обладнаний 10 комп'ютерами.</p>
<b>Інформаційне забезпечення</b>	<p>Всі дисципліни програми забезпечені розробленими навчально-методичними комплексами, які включають: робочу програму дисципліни; конспект лекцій; методичні вказівки до практичних занять; методичні вказівки до організації самостійної роботи студентів; тематику та методичні вказівки до виконання курсових робіт; питання, білети підсумкового контролю знань для заліку або іспиту. З метою розвитку бази навчально-методичного забезпечення всіх навчальних програм університету та постійного оновлення їх змісту створений електронний банк навчально-методичних та наукових видань науково-педагогічних працівників «Репозиторій».</p>
<b>9 – Академічна мобільність</b>	
<b>Національна кредитна мобільність</b>	відсутня
<b>Міжнародна кредитна мобільність</b>	відсутня
<b>Навчання іноземних здобувачів вищої освіти</b>	<p>Навчання іноземних студентів проводиться на загальних умовах або за індивідуальним графіком згідно ліцензії за акредитованими спеціальностями</p>

**2. Перелік компонент освітньо-професійної/наукової програми та їх логічна послідовність**

2.1. Перелік компонент ОПП

Код н/д	Компоненти освітньої програми (навчальні дисципліни, курсові проекти (роботи), практики, кваліфікаційна робота )	Кількість кредитів	Форма підсумк. контролю
1	2	3	4
<b>Обов'язкові компоненти</b>			
ОК 1.	Філософія	4	іспит
ОК 2.	Історія України та етнокulturологія	5	іспит
ОК 3.	Українська мова (за професійним спрямуванням)	4	іспит
ОК 4.	Іноземна мова (за професійним спрямуванням)	9	іспит/залік
ОК 5.	Політологія	4	іспит
ОК 6.	Фізичне виховання (поза кредитна дисципліна)	4	залік
ОК 7.	Військова підготовка (поза кредитна дисципліна)	29	залік
ОК 8.	Вища та прикладна математика	6	іспит
ОК 9.	Статистика	5	іспит
ОК 10.	Інформаційні системи та технології	5	іспит
ОК 1.1	Економічна теорія: (Основи економічної теорії) (Мікро- Макроекономіка)	6	іспит
ОК 12.	Менеджмент	5	іспит
ОК 13.	Менеджмент аграрних підприємств	5	іспит
ОК 14.	Операційний менеджмент	5	іспит
ОК 15.	Управління персоналом	5	іспит
ОК 16.	Управління інноваціями	5	іспит
ОК 17.	Стратегічне управління	5	іспит
ОК 18.	Адміністративний менеджмент	5	іспит
ОК 19.	Трудове право	5	іспит
ОК 20.	Господарське право	5	залік
ОК 21.	Фінанси, гроші та кредит	5	залік
ОК 22.	Економіка і фінанси підприємства	7	іспит
ОК 23.	Облік і оподаткування	5	іспит
ОК 24.	Маркетинг	6	іспит
ОК 25.	Логістика	5	іспит
ОК 26.	Міжнародні економічні відносини	5	іспит
ОК 27.	Безпека життєдіяльності та основи охорони праці	4	залік
ОК 28.	Вступ до фаху	1	

***Освітні програми підготовки першого (бакалаврського) рівня вищої освіти.***

ОК 29.	Навчальна практика (Вступ до фаху)	2	залік
ОК 30.	Виробнича практика	7	залік
ОК 31.	Дипломна робота	5	іспит
<b>Загальний обсяг обов'язкових компонент:</b>		<b>145</b>	
<b>Вибіркові компоненти ОП 1</b>			
<i>Дисципліни самостійного вибору навчального закладу</i>			
ВБ 1.	Теологія	4	залік
ВБ 2.	Біопаливо: ефективність виробництва і споживання	5	іспит
ВБ 3.	Аграрна політика та земельні відносини	6	іспит/залік
ВБ 4.	Технологія виробництва продукції тваринництва	4	залік
ВБ 5.	Технологія виробництва продукції рослинництва	4	залік
ВБ 6.	Регіональна економіка	5	іспит
ВБ 7.	Соціологія	5	залік
ВБ 8.	Економетрія	5	залік
ВБ 9.	Аналіз господарської діяльності	6	іспит
ВБ 10.	Інформаційні системи та технології в галузі	5	залік
ВБ 11.	Офісний менеджмент	6	залік
ВБ 12.	Самоменеджмент	5	іспит
ВБ 13.	Державне регулювання економіки регіонів	6	залік
ВБ 14.	Навчальна практика (Інтенсивний курс вивчення іноземної мови)	2	залік
<b>Разом вибіркові</b>		<b>68</b>	
<i>Дисципліни вільного вибору студента</i>			
<i>Вибірковий блок 1. Професійне спрямування "Менеджмент організації і адміністрування"</i>			
ВБ 1.1	Організація та планування підприємницької діяльності	6	залік
ВБ 1.2	Комунікативний менеджмент	5	залік
ВБ 1.3	Управлінські рішення	5	залік
ВБ 1.4	Управлінська діяльність	5	залік
ВБ 1.5	Державне регулювання та управління АПК	6	залік
<b>Разом</b>		<b>27</b>	
<i>Професійне спрямування "Логістика"</i>			
<i>Дисципліни вільного вибору студента</i>			
<i>Вибірковий блок 2</i>			
ВБ 2.1	Логістичне обслуговування	5	залік
ВБ 2.2	Електронна комерція в логістиці	5	залік

Освітні програми підготовки першого (бакалаврського) рівня вищої освіти.

ВБ 2.3	Контролінг	5	залік
ВБ 2.4	Аутсорсинг	6	залік
ВБ 2.5	Проектування логістичних систем	6	залік
<i>Всього</i>		<b>27</b>	
<b>Загальний обсяг вибіркового компонента:</b>		<b>95</b>	
<b>Разом</b>		<b>240</b>	

2.2. Структурно-логічна схема ОП

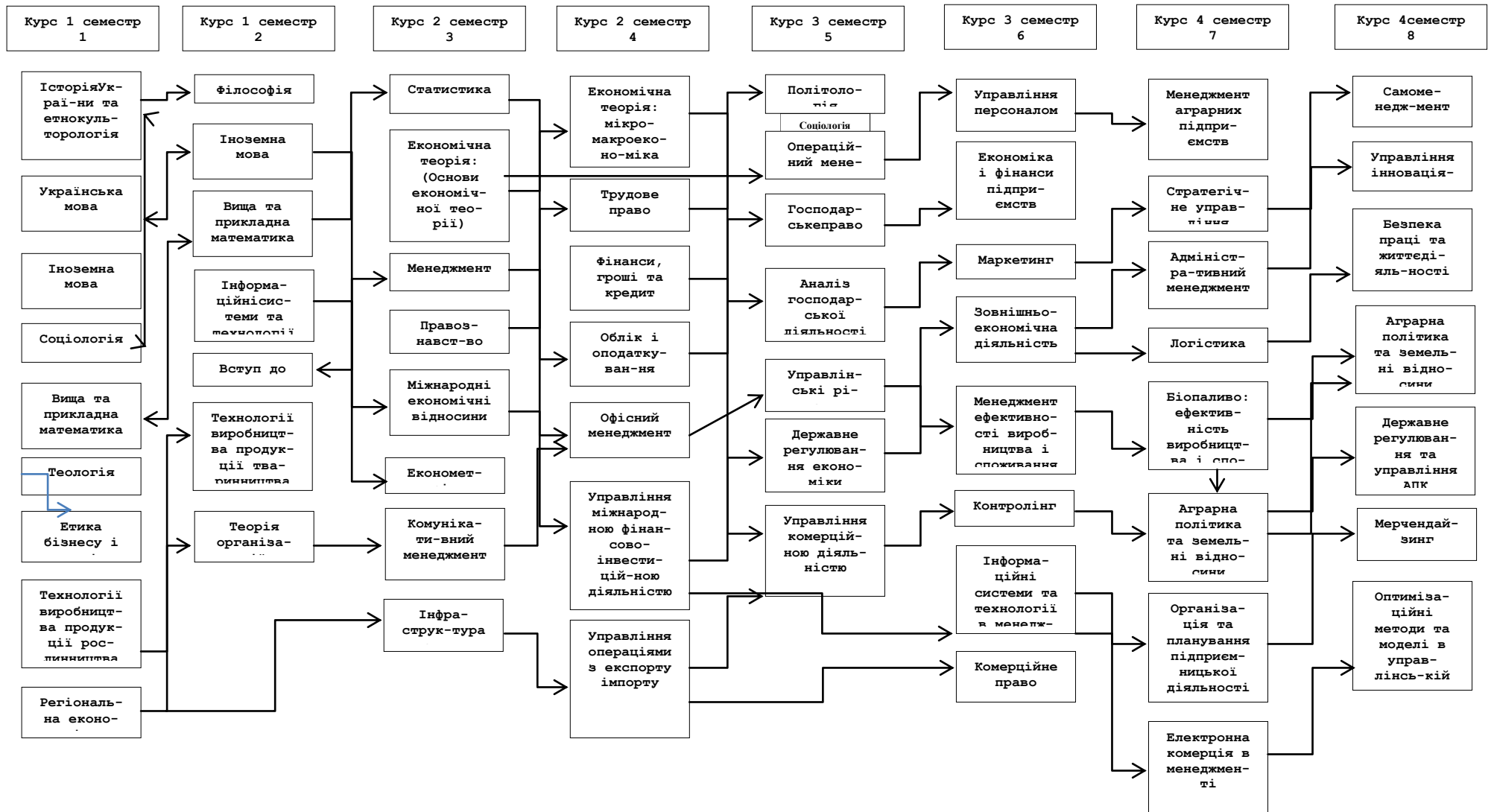

### **3. Форма атестації здобувачів вищої освіти**

3.1. Формою державної атестації щодо встановлення рівня опанування студентом відповідних компетенцій є:

- публічний захист дипломної роботи, що дозволяє оцінити сформованість відповідних компетенцій бакалавра галузі знань 07 «Управління і адміністрування» спеціальності 073 «Менеджмент».

Присвоєння кваліфікації «бакалавр менеджменту, менеджер-адміністратор» здійснює Державна екзаменаційна комісія.





*Освітні програми підготовки першого (бакалаврського) рівня вищої освіти.*

СК6	СК5	СК4	СК3	СК2	СК1	ЗК7	ЗК6	ЗК5	ЗК4	ЗК3	ЗК2	ЗК1	ПП16
		+		+				+				ЗК1	ПП17
+	+	+		+					+	+			ПП18
+	+	+	+	+					+	+			ПП19
+	+	+	+	+					+	+			ПП20
+	+	+			+				+	+			ПП21
+	+	+							+	+			ПП22
+	+		+	+				+	+	+			ПП23
+	+			+			+		+	+			ПП24
+	+	+	+	+					+	+			ПП25
		+		+					+	+			ПП26
		+							+	+			ПП27
	+	+				+			+	+			ПП28
+	+	+	+	+				+	+	+			ПП29
+	+		+	+					+	+			ПП30
+	+		+	+				+	+	+			ПП31
+	+								+				ПП32
+	+	+					+		+				ПП33
+	+	+	+	+				+	+	+			ПП34
+	+	+	+	+				+	+	+			ПП35
+	+	+		+				+	+	+			ПП36
+	+	+		+				+	+	+		+	ПП37
+	+	+	+	+			+			+			ПП38
+	+		+	+						+			ПП39
+	+		+	+					+	+			ПП40
+	+	+	+	+		+			+	+		+	ПП41
+	+	+		+					+	+			ПП42
+	+	+		+					+	+			ПП43
		+	+	+					+				ПП44

5. Матриця відповідності програмних компетентностей компонентам освітньої програми

	ПК1	ПК2	ПК3	ПК4	ПК5	ПК6	ПК7	ПК8	ПК9	ПК10	ПК11	ПК12	ПК13	ПК14	ПК15	ПК16	ПК17	ПК18	ПК19	ПК20
СГП 1	+		+	+			+													
СГП2	+		+	+			+													
СГП 3	+		+	+			+													
СГП 4	+		+	+			+													
СГП 5	+		+	+			+													
СГП 6			+	+			+													
СГП7			+	+																
СГП 8			+	+			+													
СГП 9			+	+			+													
СГП 10			+	+			+													
ФПНЗЕ1						+				+										
ФПНЗЕ2																				
ФПНЗЕ3								+												
ФПНЗЕ4								+												
ФПНЗЕ 5											+									
ФПНЗЕ6														+						
ФПНЗЕ7													+							
ФПНЗЕ8														+						
ФПНЗЕ9													+							
ФПНЗЕ10													+							
ФРНЗЕ11																+				
ФПНЗЕ12																+				
ПП1																				
ПП2																				
ПП3																				
ПП4																				
ПП5																				
ПП6																				
ПП7																				
ПП8																				
ПП9																				
ПП10																				
ПП11																				
ПП12																				
ПП13																				
ПП14																				
ПП15																				

*Освітні програми підготовки першого (бакалаврського) рівня вищої освіти.*

	ПП16	ПП17	ПП18	ПП19	ПП20	ПП21	ПП22	ПП23	ПП24	ПП25	ПП26	ПП27	ПП28	ПП29	ПП30	ПП31	ПП32	ПП33	ПП34	ПП35	ПП36	ПП37	ПП38	ПП39	ПП40	ПП41	ПП42	ПП43	ПП44
ПК1									+																				
ПК 2									+																				
ПК3																													
ПК4																													
ПК5																			+										
ПК6																									+				
ПК7							+																						
ПК8														+												+			
ПК9																													
ПК10							+																					+	
ПК11			+												+												+		
ПК 12	+	+				+	+	+	+	+	+			+	+	+	+	+			+	+	+	+	+	+	+	+	+
ПК13	+	+				+	+	+			+			+	+	+	+	+			+	+	+	+	+	+	+	+	+
ПК14			+	+	+	+	+	+			+	+	+				+	+	+	+	+	+	+	+	+	+	+	+	+
ПК15	+	+	+	+				+	+	+	+	+	+				+	+	+	+	+	+	+	+	+	+	+	+	+
ПК16	+	+	+	+				+	+	+	+	+	+				+	+	+	+	+	+	+	+	+	+	+	+	+
ПК17			+	+	+	+	+	+	+	+	+	+	+	+	+	+	+	+	+	+	+	+	+	+	+	+	+	+	+
ПК18			+	+	+	+	+	+	+				+	+	+	+	+				+	+				+			
ПК19	+	+	+	+			+	+	+	+	+	+	+	+			+	+	+	+	+	+	+	+	+	+	+	+	+
ПК20	+	+	+	+			+	+	+	+	+	+	+	+			+	+	+	+	+	+	+	+	+	+	+	+	+

Гарант освітньої програми:

к.е.н., доцент

Т.В. Ємчик

**Міністерство освіти і науки України  
Вінницький національний аграрний університет**

**ОСВІТНЬО-ПРОФЕСІЙНА ПРОГРАМА  
«МАРКЕТИНГ»  
Першого (бакалаврського) рівня вищої освіти  
за спеціальністю 075 Маркетинг  
галузі знань 07 Управління та адміністрування  
Кваліфікація: Бакалавр з маркетингу**

**Вінниця - 2020**

**ЛИСТ ПОГОДЖЕННЯ  
освітньо-професійної програми**

Рівень вищої освіти першого  
Галузь знань 07 Управління та адміністрування  
Спеціальність 075 Маркетинг  
Освітня кваліфікація бакалавр з маркетингу

**РОЗРОБЛЕНО І СХВАЛЕНО**

Кафедрою аграрного менеджменту та маркетингу

Протокол № \_\_\_\_  
від «\_» \_\_\_\_\_ 20120 р.

в.о. зав. кафедри  
\_\_\_\_\_ К.В. Мазур

підпис

**ПОГОДЖЕНО**

Проректор з науково-педагогічної та навчальної роботи, голова Науково-методичної комісії університету

Протокол НМК № \_\_\_\_  
від «\_\_» \_\_\_\_\_ 2020 р.

\_\_\_\_\_ І.В. Гунько

підпис

**РЕКОМЕНДОВАНО**

Науково-методичною комісією університету

Протокол № \_\_\_\_  
від «\_» \_\_\_\_\_ 2020 р.

Голова НМК університету  
\_\_\_\_\_ П.І.П.

підпис

**ПОГОДЖЕНО**

Декан факультету менеджменту та права

\_\_\_\_\_ Л.М. Пронько

підпис

«\_» \_\_\_\_\_ 2020 р.

## ПЕРЕДМОВА

Освітньо-професійна програма (ОПП) для підготовки здобувачів вищої освіти першого (бакалаврського) рівня за спеціальністю 075 Маркетинг містить обсяг кредитів ЄКТС, необхідний для здобуття відповідного ступеня вищої освіти; перелік компетентностей випускника; нормативний зміст підготовки здобувачів вищої освіти, сформульований у термінах результатів навчання; форми атестації здобувачів вищої освіти; вимоги до наявності системи внутрішнього забезпечення якості вищої освіти.

Розроблено проектною групою у складі:

**Луцяк Віталій Васильович** – доктор економічних наук, доцент, тимчасово виконуючий обов'язки завідувача кафедри маркетингу та аграрного бізнесу;

**Мостенська Тетяна Геннадіївна** – кандидат економічних наук, доцент кафедри аграрного менеджменту;

**Салькова Ірина Юріївна** – кандидат економічних наук, доцент, доцент кафедри економіки

Перелік нормативних документів, на яких базується стандарт освітньо-професійної програми:

1. Закон України «Про вищу освіту» // Електронний ресурс. – Режим доступу: <https://zakon.rada.gov.ua/laws/show/1556-18>

2. Наказ МОН «Про затвердження Положення про підвищення кваліфікації та стажування педагогічних і науково-педагогічних працівників вищих навчальних закладів» від 24.01.2013 № 48 // Електронний ресурс. – Режим доступу: <https://zakon.rada.gov.ua/laws/show/z0488-13>

3. Національний глосарій 2014 // Електронний ресурс. – Режим доступу: [http://ihed.org.ua/images/biblioteka/glossariy\\_Visha\\_osvita\\_2014\\_tempus-offise.pdf](http://ihed.org.ua/images/biblioteka/glossariy_Visha_osvita_2014_tempus-offise.pdf)

4. Національний класифікатор України: Класифікатор професій ДК 003:2010. – К.: Видавництво «Соціоінформ», 2010.

5. Національна рамка кваліфікацій // Електронний ресурс. – Режим доступу: <https://zakon2.rada.gov.ua/laws/show/1341-2011-%D0%BF/paran12#n12>

6. Перелік галузей знань і спеціальностей // Електронний ресурс. – Режим доступу: <https://zakon.rada.gov.ua/laws/show/266-2015-%D0%BF>

7. Стандарт вищої освіти України першого (бакалаврського) рівня вищої освіти, ступеня вищої освіти – бакалавр, галузі знань – 07 Управління та адміністрування, спеціальності – 075 Маркетинг. Затверджено та введено в дію Наказом Міністерства освіти і науки України від 05.12.2018 р. № 1343 // Електронний ресурс. – Режим доступу:

<https://mon.gov.ua/storage/app/media/vishcha-osvita/zatverdzeni%20standarty/12/21/075-marketing-bakalavr.pdf>

**1. Профіль освітньої програми зі спеціальності 075 «Маркетинг»**

<b>1 – Загальна інформація</b>	
<b>Повна назва вищого навчального закладу та структурного підрозділу</b>	Вінницький національний аграрний університет, кафедра аграрного менеджменту та маркетингу
<b>Рівень вищої освіти</b>	Перший (бакалаврський) рівень
<b>Ступінь вищої освіти</b>	Бакалавр
<b>Спеціальність</b>	075 «Маркетинг»
<b>Форми навчання</b>	Очна (денна, вечірня), заочна, дистанційна
<b>Освітня кваліфікація</b>	Бакалавр з маркетингу
<b>Офіційна назва освітньої програми</b>	Освітньо-професійна програма першого (бакалаврського) рівня вищої освіти за спеціальністю 075 «Маркетинг», галузі знань 07 «Управління та адміністрування»
<b>Тип диплому та обсяг освітньої програми</b>	Диплом бакалавра, одиничний: на базі повної загальної середньої освіти: 11-річної школи – 240 кредитів ЄКТС; на базі молодшого спеціаліста – визначається ВНЗ, але не може бути меншим 180 ЄКТС.
<b>Наявність акредитації</b>	Первинна акредитація в 2023 році. Національне агентство з якості вищої освіти
<b>Цикл/рівень</b>	НРК України – 6 рівень, FQ-EHEA – перший цикл, EQF-LLL – 6 рівень
<b>Передумови</b>	Без обмежень доступу до навчання. Умови вступу визначають Правила прийому до Вінницького національного аграрного університету. Наявність атестату про повну середню та середню спеціальну освіту
<b>Мова(и) викладання</b>	Українська
<b>Термін дії освітньої програми</b>	до 01.07.2023 р.
<b>Інтернет-адреса постійного розміщення опису освітньої програми</b>	www.vsau.org
<b>2 – Мета освітньої програми</b>	
Підготовка бакалаврів із маркетингу, які володіють сучасним економічним мисленням, відповідними компетентностями, необхідними для провадження ефективної маркетингової діяльності.	
<b>3 - Характеристика освітньої програми</b>	
<b>Предметна область (галузь знань, спеціальність)</b>	Галузь знань 07 «Управління та адміністрування», спеціальність 075 «Маркетинг».
<b>Орієнтація освітньої програми</b>	Програма професійна прикладна. Основні предмети: «Основи маркетингу», «Маркетингові дослідження», «Управління поведінкою споживача», «Дослідження ринку (в т. ч. інфраструктура ринку)», «Міжнародний маркетинг», «Галузевий маркетинг», «Бізнескультура в маркетингових структурах», «Комерційна діяльність посередницьких підприємств», «Економіко-математичні методи та моделі в маркетингу», «Маркетингова цінова політика», «Маркетингова комунікаційна політика», «Маркетингова політика розпо-

	ділу», «Маркетингова товарна політика», «Рекламний креатив (копірайтинг) та семіотика в рекламі», «Маркетингове планування», «PR», «Нормативно-правове забезпечення маркетингової діяльності», «Управління продажами», «Системи прийняття маркетингових рішень», «Інтернет-маркетинг», «Мерчандайзинг».
<b>Основний фокус освітньої програми</b>	Освітньо-професійна програма спрямована на підготовку маркетологів високого рівня, які володіють актуальними знаннями і практичними навичками у сфері ефективного управління маркетинговою діяльністю підприємств у класичних та нових галузях народного господарства України. Містить багато дисциплін з маркетингу у середовищі Інтернет та електронного маркетингу.
<b>Особливості програми</b>	Програма забезпечує набуття високого рівня знань та навичок з управління маркетинговою діяльністю організацій та підприємств. Орієнтована на спеціальну підготовку маркетологів відповідно до вимог ринку праці, ініціативних та здатних до швидкої адаптації до сучасного бізнес-середовища, із знаннями та вміннями працювати у Інтернет-середовищі, у соціальних мережах тощо. Враховує сучасні вимоги до вирішення практичних питань шляхом використання тренінгових методів навчання. Формує маркетологів з новим перспективним стилем мислення, здатних генерувати інноваційні стратегічні рішення та працювати у середовищі Інтернет.

**4 – Придатність випускників до працевлаштування та подальшого навчання**

<b>Придатність до працевлаштування</b>	Випускники підготовлені до роботи в галузях економіки за ДК 009:2010:			
	Код	Назва	NACE (Rev. 1.1)	ISIC (Rev. 4)
	70	Діяльність головних управлінь (хед-офісів); консультування з питань керування		70
	70.1	Діяльність головних управлінь (хед-офісів)		701
	70.10	Діяльність головних управлінь (хед-офісів)	74.15*	7010
	70.2	Консультування з питань керування		70
	70.21	Діяльність у сфері зв'язків із громадськістю	74.14*	7020*
	70.22	Консультування з питань комерційної діяльності й керування	05.01* 74.14*	7020*
	73	Рекламна діяльність і дослідження кон'юнктури ринку		73
	73.1	Рекламна діяльність		731
	73.11	Рекламні агентства	74 40*	7310*
	73.12	Посередництво в розміщенні реклами в засобах масової інформації	74.40*	7310*
	73.2	Дослідження кон'юнктури ринку та виявлення громадської думки		732
73.20	Дослідження кон'юнктури ринку та ви-	74.13	73 0	



	<table border="1"> <tr> <td></td> <td>явлення громадської думки</td> <td></td> <td></td> </tr> </table> <p>Фахівець здатний виконувати зазначені професійні роботи за ДК003:2010:</p>		явлення громадської думки		
	явлення громадської думки				
Код КП	Професійна назва роботи				
3413	Торговець (власність)				
3413	Торговець нерухомістю				
3415	Мерчендайзер				
3415	Агент торговельний				
3415	Агент комерційний				
3419	Організатор із збуту				
3419	Інспектор-товарознавець				
3429	Торговець (обслуговування бізнесу та реклами)				
3436.1	Помічник керівника підприємства (установи, організації)				
3436.3	Помічник керівника малого підприємства без апарату управління				
	Випускники можуть працювати на посадах: спеціаліста департаменту маркетингу, збуту й логістики; спеціаліста підрозділів товарної та цінової політики; спеціаліста підрозділу з маркетингових досліджень; спеціаліста у сферах маркетингового менеджменту та маркетолога-аналітика; спеціаліст із зв'язків з громадськістю та PR, Інтернет-маркетолог.				
<b>Подальше навчання</b>	Можливе подальше продовження освіти за другим (магістерським) рівнем вищої освіти.				
<b>5 – Викладання та оцінювання</b>					
<b>Викладання та навчання</b>	Основні підходи, методи та технології, які використовуються в даній програмі: студент сконцентроване та проблемно-орієнтоване навчання, самонавчання, навчання на основі досліджень тощо. Викладання проводиться у таких формах: лекції, мультимедійні лекції, семінари, практичні заняття, самостійне навчання, індивідуальні заняття, проектна робота в командах, самостійна робота на основі підручників та конспектів, курсові роботи, консультації з викладачами, практика на підприємствах, підготовка кваліфікаційної роботи.				
<b>Оцінювання</b>	Усні та письмові іспити, заліки, захист звіту з практики, захист курсових робіт, проведення державного комплексного іспиту тощо.				
<b>6 – Програмні компетентності</b>					
<b>Інтегральна компетентність</b>	Здатність розв'язувати складні спеціалізовані задачі та практичні проблеми у галузі маркетингової діяльності або у процесі навчання, що передбачає застосування певних теорій та методів маркетингу і характеризується комплексністю та невизначеністю умов.				
<b>Загальні компетентності (ЗК)</b>	ЗК1. Здатність реалізувати свої права і обов'язки як члена суспільства, усвідомлювати цінності громадянського (вільного демократичного) суспільства та необхідність його сталого розвитку, верхов-				

	<p>венства права, прав і свобод людини і громадянина в Україні.</p> <p>ЗК2. Здатність зберігати та примножувати моральні, культурні, наукові цінності і досягнення суспільства на основі розуміння історії та закономірностей розвитку предметної області, її місця у загальній системі знань про природу і суспільство та у розвитку суспільства, техніки і технологій, використовувати різні види та форми рухової активності для активного відпочинку та ведення здорового способу життя.</p> <p>ЗК3. Здатність до абстрактного мислення, аналізу та синтезу.</p> <p>ЗК4. Здатність вчитися і оволодівати сучасними знаннями.</p> <p>ЗК5. Визначеність і наполегливість щодо поставлених завдань і взятих обов'язків.</p> <p>ЗК6. Знання та розуміння предметної області та розуміння професійної діяльності.</p> <p>ЗК7. Здатність застосовувати знання у практичних ситуаціях.</p> <p>ЗК8. Здатність проведення досліджень на відповідному рівні.</p> <p>ЗК9. Навички використання інформаційних і комунікаційних технологій.</p> <p>ЗК10. Здатність спілкуватися іноземною мовою.</p> <p>ЗК11. Здатність працювати в команді.</p> <p>ЗК12. Здатність спілкуватися з представниками інших професійних груп різного рівня (з експертами з інших галузей знань/видів економічної діяльності).</p> <p>ЗК13. Здатність працювати в міжнародному контексті.</p> <p>ЗК14. Здатність діяти соціально відповідально та свідомо.</p>
<p><b>Спеціальні (фахові) компетентності</b></p>	<p>СК1. Здатність логічно і послідовно відтворювати отримані знання предметної області маркетингу.</p> <p>СК2. Здатність критично аналізувати й узагальнювати положення предметної області сучасного маркетингу.</p> <p>СК3. Здатність використовувати теоретичні положення маркетингу для інтерпретації та прогнозування явищ і процесів у маркетинговому середовищі.</p> <p>СК4. Здатність проваджувати маркетингову діяльність на основі розуміння сутності та змісту теорії маркетингу і функціональних зв'язків між її складовими.</p> <p>СК5. Здатність коректно застосовувати методи, прийоми та інструменти маркетингу.</p> <p>СК6. Здатність проводити маркетингові дослідження у різних сферах маркетингової діяльності.</p> <p>СК7. Здатність визначати вплив функціональних областей маркетингу на результати господарської діяльності ринкових суб'єктів.</p> <p>СК8. Здатність розробляти маркетингове забезпечення розвитку бізнесу в умовах невизначеності.</p> <p>СК9. Здатність використовувати інструментарій маркетингу в інноваційній діяльності.</p> <p>СК10. Здатність використовувати маркетингові інформаційні системи в ухваленні маркетингових рішень і розробляти рекомендації щодо підвищення їх ефективності.</p> <p>СК11. Здатність аналізувати поведінку ринкових суб'єктів та визначати особливості функціонування ринків.</p> <p>СК12. Здатність обґрунтовувати, презентувати і впроваджувати</p>

	<p>результати досліджень у сфері маркетингу.                  СК13. Здатність планування і провадження ефективної маркетингової діяльності ринкового суб'єкта в крос-функціональному розрізі.                  СК14. Здатність пропонувати вдосконалення щодо функцій маркетингової діяльності.</p>
<b>7 – Програмні результати навчання</b>	
	<ol style="list-style-type: none"> <li>1. Показати належний рівень знань у сфері маркетингу, стійке розуміння принципів побудови й розвитку його теорії.</li> <li>2. Визначати способи аналізу й передбачення ринкових явищ та процесів на основі застосування фундаментальних принципів, теоретичних знань і прикладних навичок здійснення маркетингової діяльності.</li> <li>3. Застосовувати набуті теоретичні знання для розв'язання практичних завдань у сфері маркетингу.</li> <li>4. Збирати та аналізувати необхідну інформацію, розраховувати економічні та маркетингові показники, обґрунтовувати управлінські рішення на основі використання необхідного аналітичного й методичного інструментарію.</li> <li>5. Виявляти й аналізувати ключові характеристики маркетингових систем різного рівня, а також особливості поведінки їх суб'єктів.</li> <li>6. Визначати функціональні області маркетингової діяльності ринкового суб'єкта та їх взаємозв'язки в системі управління, розраховувати відповідні показники, які характеризують результативність такої діяльності.</li> <li>7. Використовувати цифрові інформаційні та комунікаційні технології, а також програмні продукти, необхідні для належного провадження маркетингової діяльності та практичного застосування маркетингового інструментарію.</li> <li>8. Застосовувати інноваційні підходи щодо провадження маркетингової діяльності ринкового суб'єкта, гнучко адаптуватися до змін маркетингового середовища.</li> <li>9. Усвідомлювати ризиковий характер провадження маркетингової діяльності, враховувати рівень невизначеності маркетингового середовища при прийнятті управлінських рішень.</li> <li>10. Пояснювати інформацію, ідеї, проблеми та альтернативні варіанти прийняття управлінських рішень фахівцям і нефахівцям у сфері маркетингу, представникам різних структурних підрозділів ринкового суб'єкта.</li> <li>11. Демонструвати вміння застосовувати міждисциплінарний підхід та здійснювати маркетингові функції ринкового суб'єкта.</li> <li>12. Набути навички самостійної роботи, гнучкого мислення, відкритості до нових знань, бути критичним і самокритичним.</li> <li>13. Відповідати за результати своєї діяльності, виявляти навички підприємницької та управлінської ініціативи.</li> <li>14. Виконувати функціональні обов'язки в групі під керівництвом лідера, приймати нестандартні маркетингові рішення.</li> <li>15. Діяти соціально відповідально та громадсько свідомо на основі етичних міркувань, поваги до різноманіття та міжкультурності.</li> <li>16. Підвищувати рівень особистої професійної підготовки.</li> <li>17. Оволодіти навичками письмової та усної професійної комунікації державною й іноземною мовами, а також належного викорис-</li> </ol>

	<p>тання професійної термінології.</p> <p>18. Набути навичок у створенні креативного дизайну POS-матеріалів, дизайну і розробки упаковки, розробки фірмового стилю, створення бренд-буків.</p> <p>19. Реалізовувати функції управління економічними системами на базі застосування сучасного модельного інструментарію, аналітичних та інформаційних технологій процесів підтримки прийняття рішень.</p> <p>20. Оволодіти навичками щодо організації і технології торговельної діяльності в сучасних умовах господарювання.</p> <p>21. Оцінювати та формувати асортимент основних груп споживчих товарів, користуватися нормативними документами та стандартами, організовувати роботу із забезпечення належних умов транспортування, зберігання та реалізації товарів.</p> <p>22. Вибудовувати ефективні комунікації з партнерами та клієнтами за допомогою email-маркетингу.</p> <p>23. Застосовувати маркетингові механізми та інструменти для розвитку та конвергенції транскордонних регіонів.</p> <p>24. Використовувати відповідні методи та інструменти маркетингу залежно від окремих галузей та сфер діяльності.</p> <p>25. Вивчати і задовольняти потреби споживачів проміжної торговельної ланки (дистриб'юторів, дилерів), а також стимулювати кінцевих споживачів у місцях продажу.</p> <p>26. Використовувати маркетингові метрики для оцінки результатів маркетингової діяльності підприємств.</p> <p>27. Використовувати основні інструменти веб-аналітики, досліджувати ринок і визначати цільову аудиторію, аналізувати конкурентів та обирати цілі сайту.</p> <p>28. Автоматизувати процес взаємодії з клієнтами, ефективно організувати зворотний зв'язок, оперативно отримувати маркетингову інформацію і на цій основі приймати ефективні, обґрунтовані маркетингові рішення.</p> <p>29. Планувати та організовувати торговельний простір з врахуванням сучасних концепцій мерчандайзингу.</p> <p>30. Здійснювати маркетингову діяльність на ринках товарів промислового призначення.</p> <p>31. Просувати продукти, послуги, компанії чи бренди за допомогою соціальних медіа.</p> <p>32. Використовувати сучасні комунікативні технології у створенні маркетингових комунікативних кампаній та організовувати їх практичне впровадження.</p>
<b>8 – Ресурсне забезпечення реалізації програми</b>	
<b>Кадрове забезпечення</b>	Освітню програму забезпечує кафедра маркетингу та аграрного бізнесу у складі 7 осіб, з них 1 доктор економічних наук, 2 кандидата економічних наук, 1 кандидат сільськогосподарських наук, 3 доцента. Всі науково-педагогічні працівники, залучені до реалізації освітньої складової освітньої програми, є штатними співробітниками ВНАУ, мають підтверджений рівень наукової і професійної активності, переважна більшість є практикуючими спеціалістами.
<b>Матеріально-технічне забезпечення</b>	Інструменти та обладнання включають сучасні універсальні та спеціалізовані інформаційні системи і програмні продукти, необхідні для прийняття та імплементації маркетингових управлінських

	<p>рішень (комп'ютерну техніку, пакети прикладних програм та інформаційно-комунікаційні технології).</p> <p>Забезпеченість навчальними приміщеннями, комп'ютерними робочими місцями, мультимедійним обладнанням відповідає потребі.</p> <p>Студентам кафедри маркетингу та аграрного бізнесу ВНАУ доступні 2 комп'ютерні класи з безлімітним доступу до мережі Інтернет.</p> <p>Наявна вся необхідна соціально-побутова інфраструктура, кількість місць в гуртожитках відповідає вимогам.</p>
<b>Інформаційне та навчально-методичне забезпечення</b>	<p>Навчальний процес зі спеціальності повністю забезпечений методичними комплексами дисциплін, що складаються з підручників, методичних розробок до практичних занять, лабораторних практикумів, методичних вказівок до самостійної роботи студентів, методичних матеріалів до курсового проектування, прототипів розробки курсових проектів, екзаменаційних та тестових запитань різної складності (для самоперевірки, для іспитів, для тренінгів) тощо.</p> <p>В університеті функціонує електронна система «Сократ», яка представляє собою єдину інтегровану клієнт-серверну навчальну систему, в якій реалізовані функції дистанційного навчання і управління ВУЗом. Єдина база даних студентів, дисциплін, викладачів, співробітників і т.і. є глобальним інформаційним ресурсом університету. На її основі відбувається управління навчальним процесом ВНАУ і функціонування підсистем «Сократ»:</p> <ul style="list-style-type: none"> <li>- «АСУ-Деканат»;</li> <li>- підсистеми «АСУ-Медцентр»;</li> <li>- електронної бібліотечної системи «Софія»;</li> <li>- репозиторію університету;</li> <li>- автоматизованої системи тестування знань Тезаурус;</li> <li>- обліку знань студентів;</li> <li>- обліку навчальної активності студентів;</li> </ul> <p>навчальної клієнт-серверної програми «WEB-бухгалтерія» тощо.</p>
<b>9 – Академічна мобільність</b>	
<b>Національна кредитна мобільність</b>	Національна кредитна мобільність здійснюється відповідно до угод ВНАУ.
<b>Міжнародна кредитна мобільність</b>	Відсутня.
<b>Навчання іноземних здобувачів вищої освіти</b>	Відсутнє.

**2. Перелік компонент освітньо-професійної/наукової програми та їх логічна послідовність**

**2.1. Перелік компонент ОПП**

Код н/д	Компоненти освітньої програми (навчальні дисципліни, курсові проекти (роботи), практики, кваліфікаційна робота)	Кількість кредитів	Форма підсумкового контролю
1	2	3	4
<b>Обов'язкові компоненти ОП</b>			
ОК 1.	Історія України та етнокulturологія	4	Екзамен
ОК 2.	Українська мова (за професійним спрямуванням)	4	Екзамен
ОК 3.	Іноземна мова (за професійним спрямуванням)	8	Екзамен, екзамен
ОК 4.	Філософія	3	Екзамен
ОК 5.	Психологія	4	Екзамен
ОК 6.	Соціологія	3	Екзамен
ОК 7.	Безпека праці та життєдіяльності	3	Екзамен
ОК 9.	Історія економіки та економічної думки	4	Екзамен
ОК 10.	Вища та прикладна математика	5	Екзамен
ОК 11.	Інформаційні системи та технології	4	Екзамен
ОК 12.	Економічна теорія: (Основи економічної теорії)	5	Екзамен
ОК 13.	Економіка підприємства	5	Екзамен
ОК 14.	Основи агробізнесу	4	Екзамен
ОК 15.	Основи менеджменту	4	Екзамен
ОК 16.	Мікроекономіка	4	Екзамен
ОК 17.	Макроекономіка	4	Екзамен
ОК 18.	Статистика	4	Екзамен
ОК 19.	Основи маркетингу	4	Екзамен
ОК 20.	Фінанси підприємств	4	Екзамен
ОК 21.	Облік і аудит	4	Екзамен
ОК 22.	Менеджмент організацій	4	Екзамен
ОК 23.	Маркетингові дослідження	5	Екзамен
ОК 24.	Маркетингова товарна політика	5	Екзамен
ОК 25.	Міжнародний маркетинг	4	Екзамен
ОК 26.	Дослідження ринків	6	Екзамен
ОК 27.	Міжнародна економіка	4	Екзамен
ОК 28.	Галузевий маркетинг	4	Залік
ОК 29.	Управління поведінкою споживачів	5	Екзамен
ОК 30.	Маркетингова цінова політика	4	Екзамен
ОК 31.	Маркетингова політика розподілу	5	Екзамен
ОК 32.	Маркетингова комунікаційна політика	5	Екзамен
ОК 33.	Економіко-математичні методи та моделі в маркетингу	4	Екзамен
ОК 34.	Рекламний креатив (копірайтинг) та семіотика в рекламі	4	Екзамен
ОК 35.	Маркетингове планування	5	Екзамен
ОК 36.	Логістика	4	Екзамен
ОК 37.	Виробнича практика	6	Залік
	Державна атестація	2	
<b>Загальний обсяг обов'язкових компонент:</b>		<b>158</b>	
<b>Вибіркові компоненти ОП</b>			

**Освітні програми підготовки першого (бакалаврського) рівня вищої освіти.**

<i>Дисципліни самостійного вибору навчального закладу</i>			
ВБ 1.	Теологія	3	Залік
ВБ 2.	Технології виробництва продукції тваринництва	4	Залік
ВБ 3.	Технології виробництва продукції рослинництва	4	Залік
ВБ 4.	Правознавство	3	Залік
ВБ 5.	Біопаливо: ефективність виробництва та споживання	3	Екзамен
ВБ 6.	Аграрна політика та земельні відносини	6	Залік, екзамен
ВБ 7.	Тайм менеджмент	4	Залік
ВБ 8.	Етика бізнесу та управління	3	Залік
ВБ 9.	Регіональна економіка	4	Залік
<b>Всього</b>		<b>34</b>	
<i>Дисципліни вільного вибору студента</i>			
<i>Вибірковий блок 1</i>			
ВБ 1.1	Основи наукових досліджень	3	Залік
ВБ 1.2	Світові товарні ринки	4	Залік
ВБ 1.3	Комерційна діяльність посередницьких підприємств	3	Залік
ВБ 1.4	Економетрія	4	Залік
ВБ 1.5	Товарознавство	3	Залік
ВБ 1.6	Організація та планування підприємницької діяльності	4	Залік
ВБ 1.7	Нормативно-правове забезпечення маркетингової діяльності	3	Залік
ВБ 1.8	Якість та конкурентоспроможність продукції підприємства	3	Залік
ВБ 1.9	PR	3	Залік
ВБ 1.10	Управління продажами	3	Залік
ВБ 1.11	Системи прийняття маркетингових рішень	3	Залік
ВБ 1.12	Бізнес-культура в маркетингових структурах	3	Залік
ВБ 1.13	Естетика та дизайн товарів	3	Залік
ВБ 1.14	Інтернет-маркетинг	3	Залік
ВБ 1.15	Мерчандайзинг	3	Залік
<b>Всього</b>		<b>48</b>	
<i>Дисципліни вільного вибору студента</i>			
<i>Вибірковий блок 2</i>			
ВБ 2.1	Науково-дослідна робота студентів	3	Залік
ВБ 2.2	Агромакетинг	4	Залік
ВБ 2.3	Організація та проектування фірм	3	Залік
ВБ 2.4	Математичні методи і моделі ринкової економіки	4	Залік
ВБ 2.5	Маркетинг послуг	3	Залік
ВБ 2.6	Основи підприємництва	4	Залік
ВБ 2.7	Комерційне право	3	Залік
ВБ 2.8	Конкурентоспроможність підприємства	3	Залік
ВБ 2.9	Основи реклами і зв'язків із громадськістю	3	Залік
ВБ 2.10	Трейд-маркетинг	3	Залік
ВБ 2.11	Управлінські рішення	3	Залік
ВБ 2.12	Економічна психологія	3	Залік
ВБ 2.13	Управління товарними марками	3	Залік
ВБ 2.14	Інтернет-продажі та Email-маркетинг	3	Залік

Освітні програми підготовки першого (бакалаврського) рівня вищої освіти.

ВБ 2.15	Організація торгового простору	3	Залік
<b>Всього</b>		<b>48</b>	
<b>Загальний обсяг вибіркового компонента:</b>		<b>82</b>	
<b>ЗАГАЛЬНИЙ ОБСЯГ ОСВІТНЬОЇ ПРОГРАМИ</b>		<b>240</b>	



## 2.2. Структурно-логічна схема ОПП

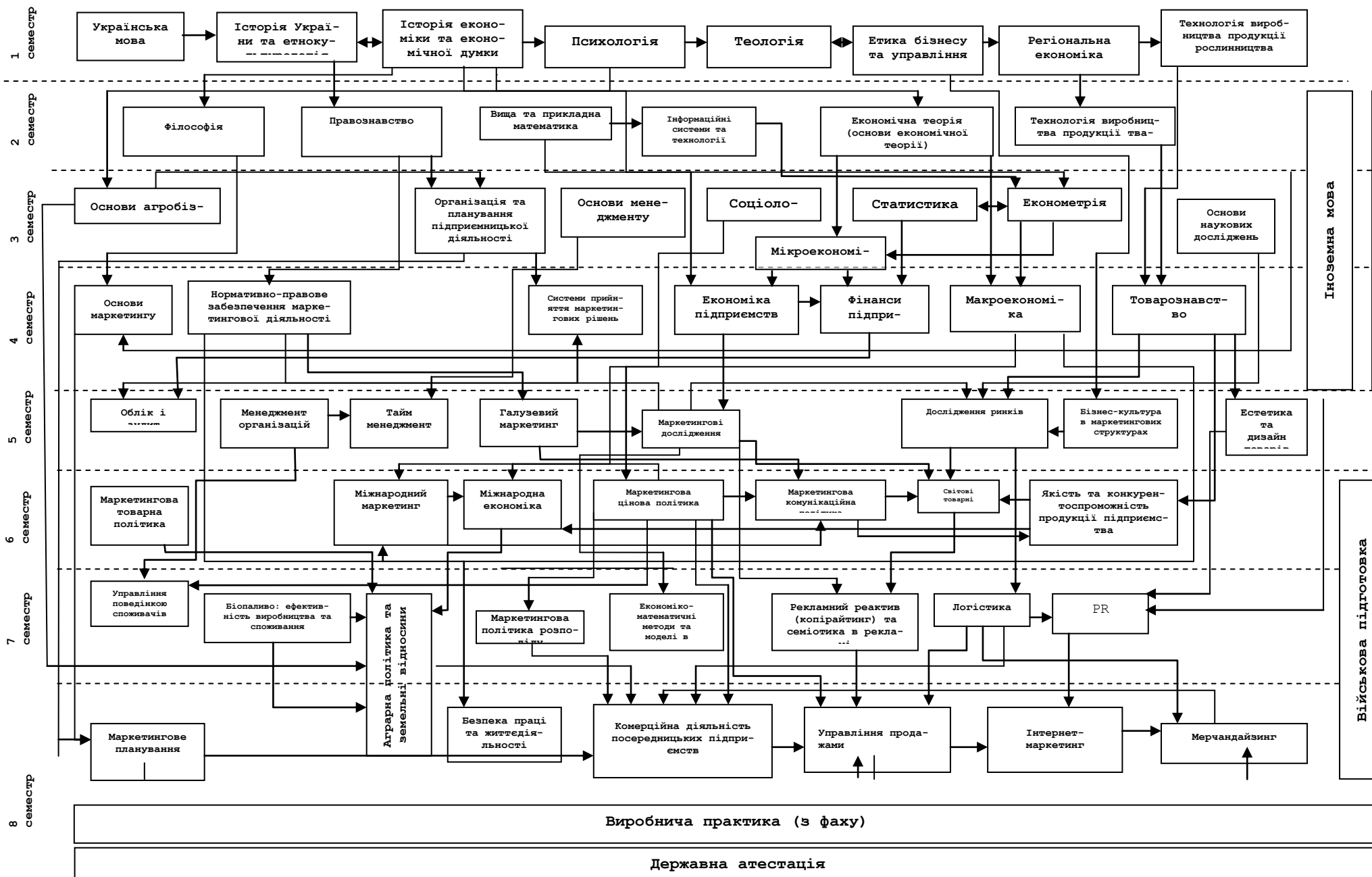

### **3. Форма атестації здобувачів вищої освіти**

Атестація випускників освітньої програми спеціальності «Маркетинг» проводиться у формі здачі державного кваліфікаційного іспиту та завершується видачею документу встановленого зразка про присудження йому ступеня бакалавра із присвоєнням кваліфікації фахівець у сфері маркетингу. Атестація здійснюється атестаційною комісією, до складу якої можуть включатися представники роботодавців та їх об'єднань. Атестація здійснюється відкрито і гласно. Кваліфікаційна робота має передбачати розв'язання складного спеціалізованого завдання або практичної проблеми у галузі маркетингу, що характеризується комплексністю та невизначеністю умов, із застосуванням відповідних теорій та методів. Деталізація вимог до державного кваліфікаційного іспиту регламентується внутрішніми документами й положеннями вищого навчального закладу.

4. Матриця відповідності програмних компетентностей компонентам освітньої програми

	OK1	OK2	OK3	OK4	OK5	OK6	OK7	OK8	OK9	OK10	OK11	OK12	OK13	OK14	OK15	OK16	OK17	OK18	OK19	OK20	OK21	OK22	OK23	OK24	OK25	OK26	OK27	OK28	OK29	OK30	OK31	OK32	OK33	OK34	OK35	OK36		
ФК1				•	•	•					•																										•	
ФК2	•			•	•																	•	•															
ФК3				•	•	•																																
ФК4		•					•					•	•						•		•	•						•										
ФК5										•		•	•						•		•	•		•					•	•	•	•	•	•	•	•	•	•
ФК6				•		•				•							•						•		•												•	•
ФК7					•				•	•							•				•	•														•	•	•
ФК8		•	•																																		•	•
ФК9				•	•		•														•	•															•	•
ФК10				•																																	•	•
ФК11																						•	•														•	•
ФК12				•	•			•											•				•	•		•			•	•	•	•	•	•	•	•	•	•
ФК1											•																											
ФК2				•																																		
ФК3																							•															
ФК4																						•	•		•					•	•	•						
ФК5													•									•	•															
ФК6																						•	•															
ФК7																						•	•															
ФК8												•									•	•																
ФК9															•																					•	•	
ФК10																																						
ФК11																																						
ФК12																			•																			
ФК13																																						
ФК14																																						
ФК15																													•									
ФК16										•																												
ФК17																																						
ФК18																										•												
ФК19																																						
ФК20																																						
ФК21																																						
ФК22																																						
ФК23																																						
ФК24																																						
ФК25																																						
ФК26																																						
ФК27																																						
ФК28																																						
ФК29																																						
ФК30											•																											

**Освітні програми підготовки першого (бакалаврського) рівня вищої освіти.**

	БВ1	БВ2	БВ3	БВ4	БВ5	БВ6	БВ7	БВ8	БВ9	БВ 1.1	БВ 1.2	БВ 1.3	БВ 1.4	БВ 1.5	БВ 1.6	БВ 1.7	БВ 1.8	БВ 1.9	БВ 1.10	БВ 1.11	БВ 1.12	БВ 1.13	БВ 1.14	БВ 1.15	БВ 2.1	БВ 2.2	БВ 2.3	БВ 2.4	БВ 2.5	БВ 2.6	БВ 2.7	БВ 2.8	БВ 2.9	БВ 2.10	БВ 2.11	БВ 2.12	БВ 2.13	БВ 2.14	БВ 2.15				
ЭК1	•																•																										
ЭК2							•																																				
ЭК3									•												•																						
ЭК4		•	•	•	•	•			•					•	•	•			•																								
ЭК5		•	•	•	•	•																•	•	•	•																		
ЭК6							•			•													•	•																			
ЭК7													•											•																			
ЭК8																																											
ЭК9	•							•											•																								
ЭК10								•				•								•									•														
ЭК11								•			•										•																						
ЭК12								•									•				•																						
ФК1										•																																	
ФК2																																											
ФК3																																											
ФК4																																											
ФК5						•																																					
ФК6																																											
ФК7																																											
ФК8																•																											
ФК9																																											
ФК10																																											
ФК11																					•																						
ФК12											•																																
ФК13																			•																								
ФК14																	•																										
ФК15																																											
ФК16																																											
ФК17																																											
ФК18																																											
ФК19								•															•																				
ФК20																																											
ФК21																																											
ФК22																																											
ФК23													•																														
ФК24															•																												
ФК25																																											
ФК26																																											
ФК27																																											
ФК28											•																																
ФК29																•																											
ФК30				•																																							

**5. Матриця забезпечення програмних результатів навчання (ПРН)  
відповідними компонентами освітньої програми**

	ОК1	ОК2	ОК3	ОК4	ОК5	ОК6	ОК7	ОК8	ОК9	ОК10	ОК11	ОК12	ОК13	ОК14	ОК15	ОК16	ОК17	ОК18	ОК19	ОК20	ОК21	ОК22	ОК23	ОК24	ОК25	ОК26	ОК27	ОК28	ОК29	ОК30	ОК31	ОК32	ОК33	ОК34	ОК35	ОК36		
ПРН1				•														•																				
ПРН2									•		•					•									•													
ПРН3																						•			•												•	
ПРН4																																		•		•		
ПРН5																																						
ПРН6												•							•	•															•			
ПРН7										•																												
ПРН8													•									•																
ПРН9														•								•														•		
ПРН10																																					•	
ПРН11																											•											
ПРН12					•																																	
ПРН13														•																								
ПРН14																																						
ПРН15						•																																
ПРН16	•						•	•														•				•												
ПРН17		•	•																																			
ПРН18																								•													•	
ПРН19																		•																			•	
ПРН20																																						
ПРН21																																					•	
ПРН22																									•													
ПРН 23																•									•													
ПРН 24																																						
ПРН 25																																					•	
ПРН 26												•			•					•	•		•															
ПРН 27										•																												
ПРН 28																																						
ПРН 29																																						
ПРН 30																												•										
ПРН 31																																						
ПРН 32																																						

*Освітні програми підготовки першого (бакалаврського) рівня вищої освіти.*

	BB1	BB2	BB3	BB4	BB5	BB6	BB7	BB8	BB9	BB 1.1	BB 1.2	BB 1.3	BB 1.4	BB 1.5	BB 1.6	BB 1.7	BB 1.8	BB 1.9	BB 1.10	BB 1.11	BB 1.12	BB 1.13	BB 1.14	BB 1.15	BB 2.1	BB 2.2	BB 2.3	BB 2.4	BB 2.5	BB 2.6	BB 2.7	BB 2.8	BB 2.9	BB 2.10	BB 2.11	BB 2.12	BB 2.13	BB 2.14	BB 2.15				
ПРН1	•																																										
ПРН2					•	•					•																•																
ПРН3																																											
ПРН4																																											
ПРН5																					•																		•				
ПРН6																																											
ПРН7																									•																•		
ПРН8																•																											
ПРН9																					•		•																•	•			
ПРН10				•																•																	•						
ПРН11																																											
ПРН12	•																																										
ПРН13																•																											
ПРН14																																											
ПРН15																																									•		
ПРН16		•	•								•																•																
ПРН17																																											
ПРН18													•						•										•								•					•	
ПРН19													•										•							•													
ПРН20												•															•																•
ПРН21													•																														
ПРН22																																											
ПРН 23											•																																
ПРН 24																																											
ПРН 25												•																															
ПРН 26																																											
ПРН 27																		•							•																		
ПРН 28																																											
ПРН 29																																											
ПРН 30																																											•
ПРН 31																																											
ПРН 32																				•																							

Гарант освітньої програми д.е.н., доцент

Р. В. Логоша

**Міністерство освіти і науки України  
Вінницький національний аграрний університет**

**ОСВІТНЬО-ПРОФЕСІЙНА ПРОГРАМА  
«ПРАВО»**

**Першого (бакалаврського) рівня вищої освіти**

**за спеціальністю 081 Право**

**галузі знань 08 Право**

**Кваліфікація: Бакалавр права**

**Вінниця – 2020**

**ЛИСТ ПОГОДЖЕННЯ  
освітньо-професійної програми**

Рівень вищої освіти  
Галузь знань  
Спеціальність  
Освітня кваліфікація

Першого  
08 Право  
081 Право  
бакалавр права

**РОЗРОБЛЕНО І СХВАЛЕНО**

Кафедрою права

Протокол № \_\_\_\_

від «\_» \_\_\_\_\_ 2020 р.

зав. кафедри

\_\_\_\_\_ Н.М. Опольська

підпис

**ПОГОДЖЕНО**

Проректор з науково-педагогічної  
та навчальної роботи, голова

Науково-методичної комісії  
університету

Протокол НМК № \_\_\_\_

від «\_» \_\_\_\_\_ 2020 р.

\_\_\_\_\_ І.В. Гунько

підпис

**РЕКОМЕНДОВАНО**

Науково-методичною комісією  
університету

Протокол № \_\_\_\_

від «\_» \_\_\_\_\_ 2020 р.

Голова НМК університету

\_\_\_\_\_ П.І.П.

підпис

**ПОГОДЖЕНО**

Декан факультету менеджменту та  
права

\_\_\_\_\_ Л.М. Пронько

підпис

«\_» \_\_\_\_\_ 2020 р.



## ПЕРЕДМОВА

Освітньо-професійна програма (ОПП) для підготовки здобувачів вищої освіти першого (бакалаврського) рівня за спеціальністю 081 Право містить обсяг кредитів ЄКТС, необхідний для здобуття відповідного ступеня вищої освіти; перелік компетентностей випускника; нормативний зміст підготовки здобувачів вищої освіти, сформульований у термінах результатів навчання; форми атестації здобувачів вищої освіти; вимоги до наявності системи забезпечення якості вищої освіти.

### **Розроблено проектною групою у складі:**

1. Опольська Наталя Михайлівна - доцент кафедри права Вінницького національного аграрного університету, кандидат юридичних наук.

2. Оверковська Тетяна Костянтинівна – доцент кафедри права Вінницького національного аграрного університету, кандидат юридичних наук.

Перелік нормативних документів, на яких базується стандарт освітньо-професійної програми:

1. Закон «Про вищу освіту» // Електронний ресурс. – Режим доступу: <https://zakon.rada.gov.ua/laws/show/1556-18>
2. Наказ МОН про затвердження положення про підвищення кваліфікації та стажування педагогічних і науково-педагогічних працівників вищих навчальних закладів від 24.01.2013 №48// Електронний ресурс. – Режим доступу: <https://zakon.rada.gov.ua/laws/show/z0488-13>
3. Національний глосарій 2014// Електронний ресурс. – Режим доступу: <https://erasmusplus.org.ua/2014-12-24-01-04-22/vyshcha-osvita-i-bolonskyi-protses/196-natsionalnyi-osvitnii-hlosarii-vyshcha-osvita.html>
4. Національний класифікатор України: класифікатор професій ДК 003:2010. – К., Видавництво «Соцінформ», 2010
5. Національна рамка кваліфікацій // Електронний ресурс. – Режим доступу: <https://zakon.rada.gov.ua/laws/show/1341-2011-%D0%BF>.
6. Перелік галузей знань і спеціальностей// Електронний ресурс. – Режим доступу: <https://zakon.rada.gov.ua/laws/show/266-2015-p>
7. Стандарт вищої освіти України першого (бакалаврського) рівня освіти ступеня освіти – бакалавр, галузі знань 08 Право спеціальності – 081 Право. Затверджено і введено в дію наказом Міністерства освіти і науки України від 24.04.2019 р. №559. // Електронний ресурс. – Режим доступу: <https://mon.gov.ua/storage/app/media/vishcha-osvita/zatverdzeni%20standarty/12/21/081-pravo.pdf>

## 1. ПРОФІЛЬ ОСВІТНЬО-ПРОФЕСІЙНОЇ ПРОГРАМИ ЗІ СПЕЦІАЛЬНОСТІ 081 «ПРАВО»

<b>1- Загальна інформація</b>	
<b>Повна назва вищого навчального закладу та структурного підрозділу</b>	Вінницький національний аграрний університет, факультет менеджменту та права, кафедра права
<b>Ступінь вищої освіти та назва кваліфікації мовою оригіналу</b>	Бакалавр Кваліфікація -бакалавр права
<b>Офіційна назва освітньої програми</b>	Освітньо-професійна програма першого рівня вищої освіти за спеціальністю 081- Право галузі знань 08 - Право
<b>Тип диплому та назва освітньої програми</b>	Одиничний; Бакалавр 240 кредитів; 3 р. 10 міс.
<b>Наявність акредитації</b>	Наказ МОН України від 19.12.2016 №1565. Термін дії сертифіката до 01.07.2024
<b>Цикл/рівень програми</b>	6 рівень Національної рамки кваліфікацій України (НРК). 6 рівень Європейської рамки кваліфікацій для навчання впродовж життя (EQF LLL). Перший цикл Європейського простору вищої освіти (HPFQ ENEA )
<b>Передумови</b>	Повна загальна середня освіта
<b>Мови викладання</b>	Українська
<b>Термін дії освітньої програми</b>	Термін дії освітньої програми до 01.07.2024
<b>Інтернет-адреса розміщення опису ОПП</b>	<a href="http://www.vsau.org">http://www.vsau.org</a>
<b>2. Мета освітньої програми</b>	
Надати юридичну освіту із широким доступом до працевлаштування та подальшого навчання. Забезпечити формування та розвиток загальних і професійних компетентностей в галузі права, що передбачає широкі можливості реалізації зайнятості та розвитку кар'єри, засновані на здобутих студентам знаннях у галузі права та відповідних компетентностях	
<b>3. Характеристика освітньої програми</b>	
<b>Предметна область (галузь знань, спеціальність)</b>	<b>Об'єкт вивчення:</b> право як соціальне явище. Вивчення права та його джерел ґрунтується на правових доктринах, цінностях і принципах, в основі яких покладені права та основоположні свободи людини. <b>Цілі навчання:</b> формування здатності розв'язувати складні спеціалізовані завдання у сфері права з розумінням природи і змісту його основних правових інститутів, а також меж правового регулювання різних суспільних відносин. <b>Теоретичний зміст предметної області</b> складають знання про: основи поведінки індивідів і соціальних груп; творення права, його тлумачення та застосування; правові цінності, принципи, а також природа і зміст правових інститутів, етичні стандарти правничої професії.

	<p><b>Методи, методики та технології:</b> загальнонаукові і спеціальні методи пізнання правових явищ; методики правової оцінки поведінки чи діяльності індивідів і соціальних груп, ідентифікації правової проблеми та її вирішення на основі принципів права; інформаційно-комунікаційні технології.</p> <p><b>Інструменти та обладнання:</b> сучасне інформаційно-комунікаційне обладнання, інформаційні ресурси та програмні продукти, що застосовуються в правовій діяльності.</p>
<b>Орієнтація освітньої програми</b>	<p>Програма професійна прикладна. Структура програми передбачає оволодіння базовими знаннями, які характеризують відповідні вміння, комунікації, автономність та відповідальність щодо кваліфікації правовідносин, аналізу нормативно-правових актів та інших джерел права, оцінки матеріалів судової та правозастосовної практики, підготовки юридичних документів.</p> <p>Програма базується на загальновизначених наукових результатах із урахуванням сучасного стану та перспектив розвитку правової системи України, а також орієнтує студентів на основні можливості та напрями подальшого здобуття юридичної освіти вищих рівнів.</p>
<b>Основний фокус освітньої програми та спеціалізації</b>	<p>Загальна вища юридична освіта. Акцент програми робиться на вивченні галузей матеріального та процесуального права, основ міжнародного та європейського права.</p>
<b>Особливості програми</b>	<p>Поглиблене вивчення професійно орієнтованих правових дисциплін та ділової іноземної мови. Проведення частини занять з професійно орієнтованих та вибірковок дисциплін передбачено під час судових засідань та на базі правоохоронних органів. Поглиблене вивчення аграрного, земельного, екологічного та цивільного права.</p>
<b>Обсяг освітньої програми у кредитах ЄКТС</b>	<p>На базі повної загальної середньої освіти – 240 кредитів ЄКТС, з яких:</p> <ul style="list-style-type: none"> <li>- не менше 150 кредитів ЄКТС має бути спрямовано на забезпечення загальних та спеціальних (фахових) компетентностей за спеціальністю 081 «Право», визначених цим Стандартом;</li> <li>- не менше 10 кредитів ЄКТС повинно спрямовуватися на практику в юридичних особах публічного та приватного права, які здійснюють діяльність з правозастосування, зокрема, на базі юридичних служб органів місцевого самоврядування, органів законодавчої та виконавчої влади, підприємств, установ та організацій незалежно від форми власності, а також у судах, прокуратурі, адвокатурі, нотаріаті, юридичних клініках закладів вищої освіти.</li> </ul>
<b>4. Придатність випускників до працевлаштування та подальшого навчання</b>	
<b>Придатність випускників до працевлаштування</b>	<p>Для бакалаврів з права основними сферами працевлаштування є:</p> <ol style="list-style-type: none"> <li>1) судові та правоохоронні органи: секретар суду, секретар судового засідання; державний виконавець;</li> <li>2) органи державної влади та місцевого самоврядування: посади державної служби категорії В 6-9 рангів, посади службовців органів місцевого самоврядування;</li> <li>3) суб'єкти господарювання: юрисконсульт, архіваріус, первинні посади фахівців та керівників у галузях загальної та юридичної</li> </ol>

	компетенції; 4) самозайняті особи: приватний виконавець
<b>Академічні права випускників</b>	Продовжити навчання на другому (магістерському) рівні вищої освіти. Набуття додаткових кваліфікацій післядипломної освіти.
<b>5. Викладання та оцінювання</b>	
<b>Викладання та навчання</b>	Лекції, практичні, семінарські та індивідуальні заняття, курсові роботи, міні-лекції, робота в малих групах, ситуаційні завдання
<b>Оцінювання</b>	Презентація індивідуальних завдань, проєктів юридичних документів, звіти з практики, усні та письмові екзамени, диференційовані заліки, комп'ютерне тестування, публічний захист курсових робіт, комплексний державний екзамен з фаху
<b>6. Програмні компетентності</b>	
<b>Інтегральна компетентність</b>	Здатність розв'язувати складні спеціалізовані задачі та практичні проблеми у галузі юридичної діяльності чи у процесі навчання, що передбачає застосування певних теорій та методів відповідної науки і характеризується комплексністю та невизначеністю умов
<b>Загальні компетентності (ЗК)</b>	<ol style="list-style-type: none"> <li>1. Здатність до абстрактного мислення, аналізу та синтезу.</li> <li>2. Здатність застосовувати знання у практичних ситуаціях.</li> <li>3. Знання та розуміння предметної області та розуміння професійної діяльності.</li> <li>4. Здатність спілкуватися державною мовою як усно, так і письмово.</li> <li>5. Здатність спілкуватися іноземною мовою.</li> <li>6. Навички використання інформаційних комунікаційних технологій.</li> <li>7. Здатність вчитися і оволодівати сучасними знаннями.</li> <li>8. Здатність бути критичним і самокритичним.</li> <li>9. Здатність працювати в команді.</li> <li>10. Здатність діяти на основі етичних міркувань (мотивів).</li> <li>11. Здатність реалізувати свої права і обов'язки як члена суспільства, усвідомлювати цінності громадянського (вільного демократичного) суспільства та необхідність його сталого розвитку, верховенства права, прав і свобод людини і громадянина в Україні.</li> <li>12. Здатність усвідомлювати рівні можливості та гендерні проблеми.</li> <li>13. Здатність зберігати та примножувати моральні, культурні, наукові цінності і досягнення суспільства на основі розуміння історії та закономірностей розвитку права, його місця у загальній системі знань про природу і суспільство та у розвитку суспільства, техніки і технологій.</li> <li>14. Цінування та повага різноманітності і мультикультурності.</li> <li>15. Прагнення до збереження навколишнього середовища.</li> </ol>
<b>Спеціальні (фахові, предметні) компетентності (СК)</b>	<ol style="list-style-type: none"> <li>1. Здатність застосовувати знання з основ теорії та (фахові, філософії права, знання і розуміння структури правничої предметні) професії та її ролі у суспільстві.</li> <li>2. Знання і розуміння ретроспективи формування правових та державних інститутів.</li> <li>3. Повага до честі і гідності людини як найвищої соціальної цінності, розуміння їх правової природи.</li> </ol>

	<p>4. Знання і розуміння міжнародних стандартів прав людини, положень Конвенції про захист прав людини та основоположних свобод, а також практики Європейського суду з прав людини.</p> <p>5. Здатність застосовувати знання засад і змісту інститутів міжнародного публічного права, а також міжнародного приватного права.</p> <p>6. Знання і розуміння основ права Європейського Союзу.</p> <p>7. Здатність застосовувати знання завдань, принципів і доктрин національного права, а також змісту правових інститутів, щонайменше з таких галузей права, як:</p> <p>конституційне право, адміністративне право і адміністративне процесуальне право, цивільне і цивільне процесуальне право, кримінальне і кримінальне процесуальне право.</p> <p>8. Знання і розуміння особливостей реалізації та застосування норм матеріального і процесуального права.</p> <p>9. Знання і розуміння основ правового регулювання обігу публічних грошових коштів.</p> <p>10. Знання і розуміння соціальної природи трудових відносин та їх правового регулювання.</p> <p>11. Здатність визначати належні та прийнятні для юридичного аналізу факти.</p> <p>12. Здатність аналізувати правові проблеми, формувати та обґрунтовувати правові позиції.</p> <p>13. Здатність до критичного та системного аналізу правових явищ і застосування набутих знань у професійній діяльності.</p> <p>14. Здатність до консультування з правових питань, зокрема, можливих способів захисту прав та інтересів клієнтів, відповідно до вимог професійної етики, належного дотримання норм щодо нерозголошення персональних даних та конфіденційної інформації.</p> <p>15. Здатність до самостійної підготовки проектів актів правозастосування.</p> <p>16. Здатність до логічного, критичного і системного аналізу документів, розуміння їх правового характеру і значення.</p>
<b>7. Програмні результати навчання</b>	
<p><b>Соціально-гуманітарна ерудованість</b></p>	<p>1. Визначати переконливість аргументів у процесі оцінки заздалегідь невідомих умов та обставин.</p> <p>2. Здійснювати аналіз суспільних процесів у контексті аналізованої проблеми і демонструвати власне бачення шляхів її розв'язання.</p> <p>3. Проводити збір і інтегрований аналіз матеріалів з різних джерел.</p> <p>4. Формулювати власні обґрунтовані судження на основі аналізу відомої проблеми.</p> <p>5. Давати короткий висновок щодо окремих фактичних обставин (даних) з достатньою обґрунтованістю.</p> <p>6. Оцінювати недоліки і переваги аргументів, аналізуючи відому проблему.</p>
<p><b>Дослідницькі навички</b></p>	<p>7. Складати та узгоджувати план власного дослідження і самостійно збирати матеріали</p> <p>8. Використовувати різноманітні інформаційні джерела для повного та всебічного встановлення пев-</p>

	них обставин за визначеними джерелами. 9. Самостійно визначати ті обставини, у з'ясуванні яких потрібна допомога, і діяти відповідно до отриманих рекомендацій.
<b>Комунікація</b>	10. Вільно спілкуватися державною та іноземною мовами як усно, так і письмово, правильно вживаючи правничу термінологію. 11. Володіти базовими навичками риторики. 12. Доносити до респондента матеріал з певної проблематики доступно і зрозуміло. 13. Пояснювати характер певних подій та процесів з розумінням професійного та суспільного контексту.
<b>Професійна самоорганізація та використання інформаційних технологій</b>	14. Належно використовувати статистичну інформацію, отриману з першоджерел та вторинних джерел для своєї професійної діяльності. 15. Вільно використовувати для професійної діяльності доступні інформаційні технології і бази даних. 16. Демонструвати вміння користуватися комп'ютерними програмами, необхідними у професійній діяльності. 17. Працювати в групі, формуючи власний внесок у виконання завдань групи.
<b>Праворозуміння</b>	18. Виявляти знання і розуміння основних сучасних правових доктрин, цінностей та принципів функціонування національної правової системи. 19. Демонструвати необхідні знання та розуміння сутності та змісту основних правових інститутів і норм фундаментальних галузей права. 20. Пояснювати природу та зміст основних правових явищ і процесів.
<b>Правозастосування</b>	21. Застосовувати набуті знання у різних правових ситуаціях, виокремлювати юридично значущі факти і формувати обґрунтовані правові висновки. 22. Готувати проекти необхідних актів застосування права відповідно до правового висновку зробленого у різних правових ситуаціях. 23. Надавати консультації щодо можливих способів захисту прав та інтересів клієнтів у різних правових ситуаціях.
<b>8. Ресурсне забезпечення реалізації програми</b>	
<b>Кадрове забезпечення</b>	Кадрове забезпечення навчально-виховного процесу спеціальності 081 - Право здійснює 13 викладачів, з них: <ul style="list-style-type: none"> <li>• докторів наук, професорів – 3 (27 %) (2 доктора наук, професори: та 2 кандидати наук, доценти, які прирівняні до одного професора);</li> <li>• кандидатів наук, доцентів – 8 (73 %);</li> <li>• викладачів пенсійного віку – 0 (0%);</li> </ul> Середній вік науково-педагогічних працівників зайнятих на постійній основі складає 46 років, в тому числі: <ul style="list-style-type: none"> <li>• докторів наук, професорів – 59 роки;</li> </ul>
<b>Матеріально-технічне забезпечення</b>	Випускова кафедра права має матеріально-технічну та лабораторну базу для підготовки фахівців спеціальності 081 -Право. Безпосередньо у розпорядженні випускової кафедри права знахо-

	<p>дяться навчальні аудиторії та лабораторії загальною площею 4380,5 м<sup>2</sup>. Для спеціалізованих занять студентів використовуються 8 лекційних аудиторій, обладнаних технічними засобами навчання, 8 навчальних лабораторій і 1 комп'ютерний клас, в якому 25 комп'ютерів та комплект мультимедійного обладнання.</p>
<b>Інформаційне та матеріально-технічне забезпечення</b>	<p>Всі дисципліни програми забезпечені розробленими навчально-методичними комплексами, які включають в себе:</p> <p>Навчальну програму дисципліни.                  Робочу програму дисципліни.                  Робочий план дисципліни.                  Конспект лекцій.                  Методичні вказівки до практичних занять.                  Тематику та методичні вказівки до виконання курсових робіт.                  Методичні вказівки та матеріали для організації самостійної роботи студентів.                  Питання, білети підсумкового контролю знань для заліку або іспиту.                  Пакет завдань та тестів комплексної контрольної роботи (ККР) з дисципліни для визначення рівня залишкових знань студентів.                  Додаткові матеріали: список рекомендованої літератури, перелік технічних засобів навчання тощо.</p> <p>З метою розвитку бази навчально-методичного забезпечення всіх навчальних програм університету та постійного оперативного оновлення їх змісту відповідно до змін нормативно-правового та іншого середовища в університеті створений електронний банк навчально-методичних та наукових видань науково-педагогічних працівників університету «Репозиторій». Розроблено структуру банку даних, здійснюється його постійне змістовне наповнення згідно з визначеним переліком дисциплін навчального плану.</p> <p>Всі наукові та методичні розробки професорсько-викладацького складу розміщені в «Репозиторії», що дає можливість користуватись ними у будь-який час з електронних джерел.</p>
<b>9.Академічна мобільність</b>	
<b>Національна кредитна мобільність</b>	Відсутня
<b>Міжнародна кредитна мобільність</b>	Відсутня
<b>Навчання іноземних здобувачів вищої освіти</b>	Відсутнє

## 2. ПЕРЕЛІК КОМПОНЕНТ ОСВІТНЬО-ПРОФЕСІЙНОЇ ПРОГРАМИ ТА ЇХ ПОСЛІДОВНІСТЬ

### 2.1. Перелік компонент ОП

	Назва навчальної дисципліни	Мінімальна кількість навчальних годин / кредитів вивчення дисциплін	
		години	кредити
	<b>Обов'язкові компоненти ОПП</b>		
ОК 1	Українська мова за професійним спрямуванням	120	4
ОК 2	Іноземна мова професійного спрямування	300	10
ОК 3	Історія України та етнокulturологія	150	5
ОК 4	Економічна теорія	120	4
ОК 5	Фізичне виховання	120	4
ОК 6	Військова підготовка (позакредитна дисципліна)	870	29
ОК 7	Юридична деонтологія	120	4
ОК 8	Теорія держави і права	180	6
ОК 9	Історія держави і права України	150	5
ОК 10	Історія держави і права зарубіжних країн	150	5
ОК 11	Історія правових та політичних вчень	120	4
ОК12	Римське приватне право	120	4
ОК13	Конституційне право України	120	4
ОК14	Адміністративне право України	150	5
ОК15	Цивільне право України (Загальна частина)	180	6
ОК16	Кримінальне право України (Загальна частина)	180	6
ОК17	Цивільне право України (Особлива частина)	180	6
ОК18	Кримінальне право України (Особлива частина)	180	6
ОК19	Цивільний процес	150	5
ОК20	Кримінальний процес	150	5
ОК21	Фінансове право України	120	4
ОК22	Трудове право України	180	6
ОК23	Земельне право України	150	5
ОК24	Аграрне право України	120	4
ОК25	Криміналістика	120	4
ОК26	Господарське право України	180	6
ОК27	Міжнародне публічне право	120	4
ОК28	Право інтелектуальної власності	120	4
ОК29	Екологічне право	120	4
ОК30	Сімейне право	120	4
ОК31	Вступ до фаху	30	1
ОК32	Навчальна практика «Юридична деонтологія»	60	2
ОК33	Виробнича практика	120	4
ОК34	Державний комплексний іспит з фаху	60	2
	<b>Всього:</b>	<b>3750</b>	<b>125</b>
<b>Вибіркові компоненти ОПП</b>			
<b>Вибірковий блок 1.</b>			
ВБ 1.1.	Теологія	120	4
ВБ1.2	Філософія	120	4



***Освітні програми підготовки першого (бакалаврського) рівня вищої освіти.***

ВБ1.3	Інформаційні системи та технології	150	5
ВБ1.4	Аграрна політика та земельні відносини	180	6
ВБ1.5	Політологія	120	4
ВБ1.7	Біопаливо, ефективність виробництва і споживання в Україні	120	4
ВБ1.9	Інтенсивний курс вивчення іноземної мови	30	1
ВБ1.1.1	Виробнича практика	240	8
ВБ1.1.2	Актуальні проблеми цивільного права і процесу	150	5
ВБ1.1.3	Правові засади адвокатури та нотаріату	150	5
ВБ1.1.4	Складання процесуальних документів	120	4
ВБ1.1.5	Загальні правничі компетенції	120	4
ВБ1.1.6	Навчальна практика Юридична клініка	60	2
	<b>Всього вибіркового блоку 1</b>	<b>1710</b>	<b>57</b>
<b>Вибірковий блок 2</b>			
ВБ 2.1	Логіка	150	5
ВБ2.2.	Екологічне право	150	5
ВБ2.3	Латинська мова	120	4
ВБ 2.4	Конституційне право зарубіжних країн	120	4
ВБ 2.5	Адміністративне судочинство	120	4
ВБ 2.6	Міжнародний захист прав людини	120	4
ВБ 2.7	Юридична відповідальність	120	4
ВБ 2.8	Актуальні проблеми адміністративного права та процесу	150	5
ВБ 2.9	Актуальні проблеми кримінального права та процесу	150	5
ВБ 2.1.1	Загальне діловодство	120	4
ВБ 2.1.3	Судові та правоохоронні органи	120	4
ВБ 2.1.4	Юридична антропологія	120	4
ВБ 2.1.5	Муніципальне право	120	4
ВБ 2.1.6	Цивільне право зарубіжних країн	120	4
ВБ 2.1.7	Міжнародне приватне право	120	4
ВБ 2.1.8	Міжнародне судочинство	150	5
ВБ 2.1.9	Спадкове право	150	5
	<b>Всього вибіркового блоку 2</b>	<b>2060</b>	<b>76</b>
	<b>Всього вибіркового компоненти ОПІ</b>	<b>1560</b>	<b>52</b>
	<b>Всього за ОПІ</b>	<b>7080</b>	<b>240</b>

### 2.3 Структурно-логічна схема ОП

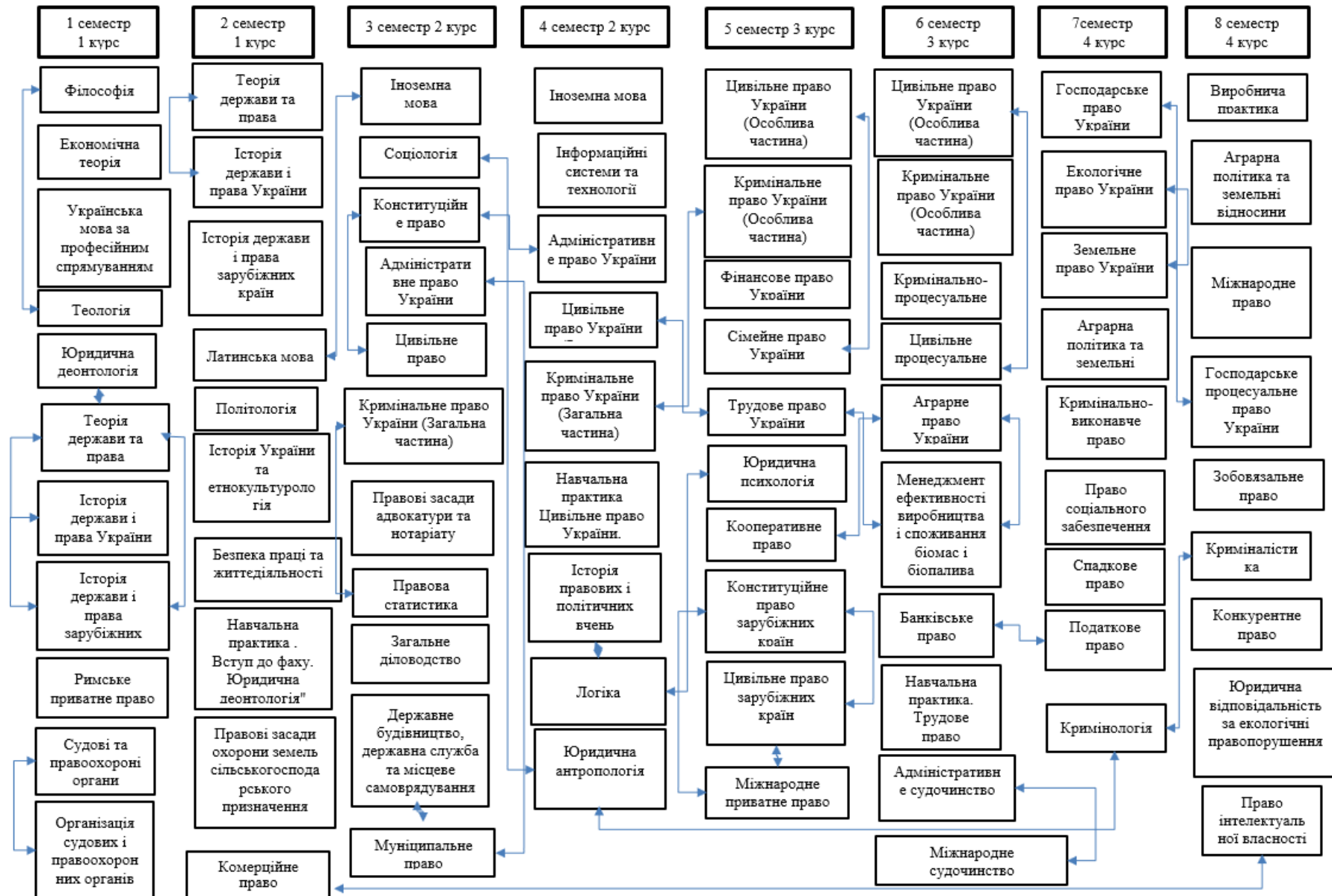

### **3. ФОРМИ АТЕСТАЦІЇ ЗДОБУВАЧІВ ВИЩОЇ ОСВІТИ**

Атестація випускників освітньої програми спеціальності 081- Право здійснюється державною екзаменаційною (кваліфікаційною) комісією (ДЕК) після завершення навчання з метою встановлення фактичної відповідності рівня освітньої (кваліфікаційної) підготовки вимогам освітньої (кваліфікаційної) характеристики.

Атестація випускників освітньої програми спеціальності 081 - Право завершується видачею документу встановленого зразка про присудження йому ступеня бакалавра із присвоєнням кваліфікації: бакалавр з права.

Атестація здійснюється відкрито і публічно.

**4. МАТРИЦЯ ВІДПОВІДНОСТІ ПРОГРАМНИХ КОМПЕТЕНТНОСТЕЙ КОМПОНЕНТАМ ОСВІТНЬОЇ ПРОГРАМИ**

	<b>СГП1</b>	<b>СГП2</b>	<b>СГП3</b>	<b>СГП4</b>	<b>СГП5</b>	<b>СГП6</b>	<b>ФПН31</b>	<b>ФПН32</b>
<b>ЗК1</b>		+						
<b>ЗК2</b>		+						+
<b>ЗК3</b>							+	
<b>ЗК4</b>						+		
<b>ЗК5</b>	+			+				
<b>ЗК6</b>					+		+	
<b>ЗК7</b>	+							
<b>ЗК8</b>			+					
<b>ФК 1</b>		+						
<b>ФК 2</b>							+	
<b>ФК3</b>		+						
<b>ФК 4</b>						+		
<b>ФК 5</b>							+	
<b>ФК6</b>								+
<b>ФК7</b>				+				+

## 5. МАТРИЦЯ ЗАБЕЗПЕЧЕННЯ ПРОГРАМНИХ РЕЗУЛЬТАТІВ НАВЧАННЯ ВІДПОВІДНИМИ КОМПОНЕНТАМИ ОСВІТНЬОЇ ПРОГРАМИ

	ПП1	ПП2	ПП3	ПП4	ПП5	ПП6	ПП7	ПП8	ПП9	ПП10	ПП11	ПП12	ПП13	ПП14	ПП15	ПП16	ПП17	ПП18	ПП19	ПП20	ПП21	ПП22	ПП23	ПП24	ПП25	ПП26	ПП27	ПП28	ПП29	ПП30	ПП31	ПП32	ВСП1	ВСП2	ВСП3	ВСП4	ВСП5			
ПРН1																						+								+										
ПРН2							+																																	
ПРН3																			+																					
ПРН4									+																			+												
ПРН5		+																														+								
ПРН6																																					+			
ПРН7																											+													
ПРН8																		+																						
ПРН9					+																																			
ПРН10																						+																		
ПРН11																											+													
ПРН12																+																								
ПРН13																															+									
ПРН14															+																					+				
ПРН15	+															+																								
ПРН16																																							+	
ПРН17																				+																				
ПРН18														+																										
ПРН19																										+												+		
ПРН20																																				+				
ПРН21													+																											
ПРН22			+																																					
ПРН23																						+																		
ПРН24				+																																+				
ПРН25											+																		+											
ПРН26																	+													+										



**МІНІСТЕРСТВО ОСВІТИ І НАУКИ УКРАЇНИ  
ВІННИЦЬКИЙ НАЦІОНАЛЬНИЙ АГРАРНИЙ УНІВЕРСИТЕТ**

**ОСВІТНЬО – ПРОФЕСІЙНА ПРОГРАМА  
«ПУБЛІЧНЕ УПРАВЛІННЯ ТА АДМІНІСТРУВАННЯ»  
Першого (бакалаврського) рівня вищої освіти**

**за спеціальністю 281 Публічне управління та адміністрування**

**галузі знань 28 Публічне управління та адміністрування**

**Кваліфікація: Бакалавр публічного управління та адміністрування**

**Вінниця - 2020**

## **ПЕРЕДМОВА**

Освітньо-професійна програма (ОПП) для підготовки здобувачів вищої освіти першого (бакалаврського) рівня за спеціальністю 281 Публічне управління та адміністрування містить обсяг кредитів ЄКТС, необхідний для здобуття відповідного ступеня вищої освіти; перелік компетентностей випускника; нормативний зміст підготовки здобувачів вищої освіти, сформульований у термінах результатів навчання; форми атестації здобувачів вищої освіти; вимоги до наявності системи внутрішнього забезпечення якості вищої освіти.

Розроблено проектною групою у складі:

Калетнік Григорій Миколайович – доктор економічних наук, академік НАН України, професор кафедри адміністративного менеджменту та альтернативних джерел енергії;

Пронько Людмила Миколаївна – кандидат економічних наук, доцент кафедри адміністративного менеджменту та альтернативних джерел енергії;

Фурман Ірина Володимирівна – кандидат економічних наук, доцент кафедри адміністративного менеджменту та альтернативних джерел енергії;

Березюк Сергій Володимирович – кандидат економічних наук, доцент кафедри адміністративного менеджменту та альтернативних джерел енергії;

Колесник Тетяна Василівна – кандидат економічних наук, доцент, кафедри адміністративного менеджменту та альтернативних джерел енергії.

Перелік нормативних документів, на яких базується стандарт освітньо-професійної програми:

1. Закон «Про вищу освіту» [Електронний ресурс]. – Режим доступу: <http://zakon4.rada.gov.ua/laws/show/1556-18>.
2. Закон «Про освіту» [Електронний ресурс]. – Режим доступу: <http://zakon5.rada.gov.ua/laws/show/2145-19>.
3. Закон України від 07.06.2001 № 2493-III (редакція від 11.10.2017) «Про службу в органах місцевого самоврядування» [Електронний ресурс]. – Режим доступу: <http://zakon2.rada.gov.ua/laws/show/2493-14>.
4. Закон України від 10.12.2015 № № 889-VIII «Про державну службу» (редакція від 20.01.2018) [Електронний ресурс]. – Режим доступу: <http://zakon2.rada.gov.ua/laws/show/889-19>.
5. Методичні рекомендації щодо розроблення стандартів вищої освіти: Затверджені наказом Міністерства освіти і науки від 01.06.2016 №600 зі змінами від 21.12.2017 №1648 [Електронний ресурс]. – Режим доступу: <https://mon.gov.ua/ua/osvita/visha-osvita/naukovo-metodichna-rada-ministerstvaosviti-i-nauki-ukrayini/metodichni-rekomendaciyi>.
6. Національний класифікатор України: «Класифікатор професій» ДК 003:2010.– К. : Видавництво «Соцінформ», 2010.
7. Національна рамка кваліфікацій [Електронний ресурс]. – Режим доступу: <http://zakon4.rada.gov.ua/laws/show/1341-2011-p>.
8. Перелік галузей знань і спеціальностей [Електронний ресурс]. – Режим доступу: <http://zakon4.rada.gov.ua/laws/show/266-2015-p>



**1. Профіль освітньої програми зі спеціальності  
281 Публічне управління та адміністрування**

<b>1 – Загальна інформація</b>	
<b>Повна назва вищого навчального закладу та структурного підрозділу</b>	Вінницький національний аграрний університет, кафедра адміністративного менеджменту та альтернативних джерел енергії
<b>Рівень вищої освіти</b>	Перший (бакалаврський) рівень
<b>Ступінь вищої освіти</b>	Бакалавр
<b>Освітня кваліфікація</b>	Бакалавр публічного управління та адміністрування за спеціалізаціями
<b>Офіційна назва освітньої програми</b>	Освітньо-професійна програма «Публічне управління та адміністрування»
<b>Тип диплому та обсяг освітньої програми</b>	Одиничний; Бакалавр; 240 кредитів; 4 роки
<b>Наявність акредитації</b>	Наказ МОН України від 19.12.2016 №1565. Термін дії сертифіката до 01.07.2024р.
<b>Цикл/рівень</b>	НРК України – 6 рівень, FQ ENEA – перший цикл, EQF-LLL – 6 рівень
<b>Передумови</b>	Наявність атестата про повну загальну середню освіту, наявність ступеня «молодший бакалавр» (освітньо-кваліфікаційного рівня «молодший спеціаліст»)
<b>Мова(и) викладання</b>	Українська
<b>Термін дії освітньої програми</b>	Термін дії програми до 01.07.2024 р.
<b>Інтернет-адреса постійного розміщення опису освітньої програми</b>	<a href="http://socrates.vsau.org">http://socrates.vsau.org</a> .
<b>2 – Мета освітньої програми</b>	
Підготовка фахівців, які зможуть застосовувати нові підходи та методи у сфері управління публічними системами та процесами, що базуються на теорії публічного адміністрування.	
<b>3- Характеристика освітньої програми</b>	
<b>Предметна область</b>	Сфера державного та муніципального управління й адміністрування
<b>Об'єкти вивчення та/або діяльності</b>	Вся сфера публічного управління та адміністрування
<b>Цілі навчання</b>	Підготовка фахівців з публічного управління та адміністрування, здатних розв'язувати складні спеціалізовані завдання та практичні проблеми у сфері публічного управління та адміністрування або у процесі навчання
<b>Теоретичний зміст предметної області:</b>	Наукові концепції (теорії) публічного управління та адміністрування, управління на загальнодержавному, регіональному та місцевому рівнях, адміністрування у всіх сферах діяльності
<b>Методи, методики та</b>	Наукового пізнання, управління та прийняття рішень, аналіти-

<b>технології</b>	чної обробки інформації, організаційно-технологічного та правового забезпечення, електронного урядування
<b>Інструменти та обладнання</b>	Інформаційно-аналітичні інструменти, системи підтримки прийняття управлінських рішень, спеціалізоване програмне забезпечення
<b>Академічні права випускників</b>	Мають право продовжити навчання на другому (магістерському) рівні вищої освіти.
<b>4 – Придатність випускників до працевлаштування та подальшого навчання</b>	
<b>Придатність до працевлаштування</b>	Відповідно до Національного класифікатора видів економічної діяльності ДК 009:2010, а також з урахуванням вимог ринку праці видами професійної діяльності фахівця з публічного управління та адміністрування є: - діяльність у сфері зв'язків з громадськістю – К.70.21; - державне управління загального характеру – К.84.11; - регулювання у сферах охорони здоров'я, освіти, культури та інших соціальних сферах, крім обов'язкового соціального страхування – К.84.12; - надання державних послуг суспільству в цілому – К.84.2; - діяльність громадських організацій – К.94.99. Фахівець освітнього ступеня «бакалавр» згідно з Національним класифікатором професій ДК 003:2010 може займати наступні первинні посади: - державний експерт; - державний соціальний інспектор; - консультант (в апараті органів державної влади); - радник (органи державної влади); - спеціаліст державної служби; - спеціаліст з питань кадрової роботи та державної служби; - керівник установи (організації)
<b>Подальше навчання</b>	Можливе подальше продовження освіти: НРК України – 7 рівень, FQ ENEA – другий цикл, EQF-LLL – 7 рівень
<b>5 – Викладання та оцінювання</b>	
<b>Викладання та навчання</b>	Студентсько-центроване навчання, самонавчання, проблемно-орієнтоване навчання у формі лекцій, семінарів, практичних занять, консультацій, самостійного вивчення, виконання курсових робіт тощо
<b>Оцінювання</b>	Усні та письмові іспити, заліки, захист звіту з виробничої та навчальної практик, захист курсових робіт, державна атестація
<b>6 – Програмні компетентності</b>	
<b>Інтегральна компетентність</b>	Здатність розв'язувати складні спеціалізовані завдання та практичні проблеми у сфері публічного управління та адміністрування або у процесі навчання, що передбачає застосування теорій та наукових методів відповідної галузі і характеризується комплексністю та невизначеністю умов.
<b>Загальні компетентності (ЗК)</b>	1. Здатність вчитися та оволодівати сучасними знаннями. 2. Здатність реалізувати свої права і обов'язки як члена суспільства, усвідомлювати цінності громадянського (вільного демократичного) суспільства та необхідність його сталого розвитку, верховенства права, прав і свобод людини і громадянина в

	<p>Україні.</p> <ol style="list-style-type: none"> <li>3. Здатність зберігати та примножувати моральні, культурні, наукові цінності і досягнення суспільства на основі розуміння історії та закономірностей розвитку предметної області, її місця у загальній системі знань про природу і суспільство та у розвитку суспільства, техніки і технологій, використовувати різні види та форми рухової активності для активного відпочинку та ведення здорового способу життя.</li> <li>4. Здатність бути критичним і самокритичним.</li> <li>5. Здатність до адаптації та дії в новій ситуації.</li> <li>6. Здатність працювати в команді.</li> <li>7. Здатність планувати та управляти часом.</li> <li>8. Вміння виявляти, ставити та вирішувати проблеми.</li> <li>9. Здатність до пошуку, оброблення та аналізу інформації з різних джерел.</li> <li>10. Здатність спілкуватися державною мовою як усно, так і письмово.</li> <li>11. Здатність спілкуватися іноземною мовою.</li> <li>12. Навички міжособистісної взаємодії.</li> <li>13. Здатність спілкуватися з представниками інших професійних груп різного рівня (з експертами з інших галузей знань/видів діяльності).</li> </ol>
<p>Спеціальні (фахові, предметні) компетентності</p>	<ol style="list-style-type: none"> <li>1. Здатність до соціальної взаємодії, до співробітництва й розв'язання конфліктів.</li> <li>2. Здатність забезпечувати належний рівень вироблення та використання управлінських продуктів, послуг чи процесів.</li> <li>3. Здатність забезпечувати дотримання нормативно-правових та морально-етичних норм поведінки.</li> <li>4. Здатність використовувати в процесі підготовки і впровадження управлінських рішень сучасні ІКТ.</li> <li>5. Здатність використовувати систему електронного документообігу.</li> <li>6. Здатність здійснювати інформаційно-аналітичне забезпечення управлінських процесів із використанням сучасних інформаційних ресурсів та технологій.</li> <li>7. Здатність розробляти тактичні та оперативні плани управлінської діяльності.</li> <li>8. Здатність готувати проекти управлінських рішень та їх впроваджувати.</li> <li>9. Здатність впроваджувати інноваційні технології.</li> <li>10. Здатність до дослідницької та пошукової діяльності в сфері публічного управління та адміністрування.</li> <li>11. Здатність у складі робочої групи проводити прикладні дослідження в сфері публічного управління та адміністрування.</li> </ol>
<b>7 – Програмні результати навчання</b>	
	<ol style="list-style-type: none"> <li>1. Використовувати базові знання з історичних, культурних, політичних, соціальних, економічних засад розвитку суспільства.</li> <li>2. Застосовувати норми та правила професійного спілкування українською мовою.</li> <li>3. Уміти усно і письмово спілкуватися іноземною мовою.</li> </ol>

	<p>4. Знати структуру та особливості функціонування сфери публічного управління та адміністрування.</p> <p>5. Знати стандарти, принципи та норми діяльності у сфері публічного управління та адміністрування.</p> <p>6. Знати основні нормативно-правові акти та положення законодавства у сфері публічного управління та адміністрування.</p> <p>7. Уміти організовувати та брати участь у волонтерських/культурноосвітніх/спортивних проектах, спрямованих на формування здорового способу життя / активної громадянської позиції.</p> <p>8. Розуміти та використовувати технології вироблення, прийняття та реалізації управлінських рішень.</p> <p>9. Знати основи електронного урядування.</p> <p>10. Уміти користуватися системою електронного документообігу.</p> <p>11. Уміти здійснювати пошук та узагальнення інформації, робити висновки і формулювати рекомендації в межах своєї компетенції.</p> <p>12. Уміти налагодити комунікацію між громадянами та органами державної влади і місцевого самоврядування.</p> <p>13. Використовувати методи аналізу та оцінювання програм сталого розвитку.</p> <p>14. Уміти коригувати професійну діяльність у випадку зміни вихідних умов.</p> <p>15. Застосовувати методи контролю якості у сфері професійної діяльності.</p> <p>16. Використовувати дані статистичної звітності, обліку та спеціальних досліджень у професійній діяльності.</p>
<b>8 – Ресурсне забезпечення реалізації програми</b>	
<b>Кадрове забезпечення</b>	<p>Викладання навчальних дисциплін здійснюють доктори наук, професори, кандидати наук, доценти, які мають необхідний стаж практичної, наукової і педагогічної роботи та є кваліфікованими фахівцями у різних галузях науки.</p> <p>Викладачі, які забезпечують викладання дисциплін за освітньо-професійною програмою в переважній більшості мають наукові ступені в галузі економічних наук та державного управління.</p> <p>Професорсько-викладацький склад, який здійснює навчальний процес, своєчасно проходить стажування згідно графіку 1 раз на 5 років.</p>
<b>Матеріально-технічне забезпечення</b>	<p>До складу матеріально-технічної бази для забезпечення навчального процесу за освітньо-професійною програмою входять спеціалізовані кабінети з адміністративного менеджменту, публічного адміністрування, державного та регіонального управління, менеджменту, правознавства, інформаційних систем, історії України, української мови, іноземних мов, безпеки життєдіяльності та охорони праці, а також, стадіони, спортивні та тренажерні зали, спортивні майданчики, спеціалізовані навчально-тренінгові лабораторії та кабінети, що створюють умови для здобуття студентами спеціальних професійних компетенцій з спеціальності</p>

<p><b>Інформаційне та навчально-методичне забезпечення</b></p>	<p>Навчальний процес зі спеціальності повністю забезпечений методичними комплексами дисциплін, що складаються з підручників, методичних розробок до практичних занять, методичних вказівок до самостійної роботи студентів, методичних матеріалів до курсового проектування, екзаменаційних та тестових запитань різної складності (для самоперевірки, для іспитів, для тренінгів) тощо.</p> <p>В університеті функціонує електронна система «Сократ», яка представляє собою єдину інтегровану клієнт-серверну навчальну систему, в якій реалізовані функції дистанційного навчання. Єдина база даних студентів, дисциплін, викладачів, співробітників і т.і. є глобальним інформаційним ресурсом університету. На її основі відбувається управління навчальним процесом ВНАУ і функціонування підсистем «Сократ»:</p> <ul style="list-style-type: none"> <li>– «АСУ-Деканат»;</li> <li>– електронної бібліотечної системи «Софія»;</li> <li>– репозиторію університету;</li> <li>– автоматизованої системи тестування знань Тезаурус;</li> <li>– обліку знань студентів та їх навчальної активності;</li> <li>– навчальної клієнт-серверній програми «WEB-бухгалтерія» тощо.</li> </ul>
<p><b>9 – Академічна мобільність</b></p>	
<p><b>Національна кредитна мобільність</b></p>	<p>відсутня</p>
<p><b>Міжнародна кредитна мобільність</b></p>	<p>відсутня</p>
<p><b>Навчання іноземних здобувачів вищої освіти</b></p>	<p>Навчання іноземних студентів проводиться на загальних умовах або за індивідуальним графіком згідно ліцензії за акредитованими спеціальностями</p>

## 2. Перелік компонент освітньо-професійної/наукової програми та їх логічна послідовність

### 2.1. Перелік компонент ОПП

Код н/д	Компоненти освітньої програми (навчальні дисципліни, курсові проекти (роботи), практики, кваліфікаційна робота)	Кількість кредитів	Форма підсумк. контролю
1	2	3	4
<b>Обов'язкові компоненти</b>			
ОК 1.	Філософія	4,0	іспит
ОК 2.	Історія України та етнокulturологія	5,0	іспит
ОК 3.	Українська мова (за професійним спрямуванням)	4,0	іспит
ОК 4.	Іноземна мова (за професійним спрямуванням)	9,0	залік/ іспит
ОК 6.	Політологія	4,0	залік
ОК 7.	Фізичне виховання (позакредитна дисципліна)	4,0	залік
ОК 8.	Військова підготовка позакредитна дисципліна)	29,0	залік
ОК 9.	Вища та прикладна математика	6,0	іспит
ОК 10.	Статистика	5,0	іспит
ОК 11.	Інформаційні системи та технології	5,0	іспит
ОК 12.	Економічна теорія: (Основи економічної теорії, Мікро.-Макроекономіка)	6,0	іспит
ОК 13.	Державне та регіональне управління	5,0	залік
ОК 14.	Державне регулювання економіки регіонів	6,0	іспит
ОК 15.	Менеджмент	5,0	іспит
ОК 16.	Публічне адміністрування	5,0	іспит
ОК 17.	Управління персоналом	5,0	іспит
ОК 19.	Державне управління та державна служба	6	іспит
ОК 20.	Стратегічне управління	5,0	іспит
ОК 21.	Адміністративний менеджмент	5,0	іспит
ОК 22.	Право, Конституція та врядування	5,0	залік
ОК 23.	Трудове право	5,0	іспит
ОК 25.	Економіка підприємств	6,0	іспит
ОК 29.	Логістика	5,0	іспит
ОК 30.	Управлінський аналіз	6,0	іспит
ОК 31.	Міжнародні економічні відносини	5,0	іспит
ОК 32.	Безпека праці та життєдіяльності	4,0	іспит
ОК 33.	Вступ до фаху (Публ. управ. і адміністрування)	1,0	
ОК 34.	Навчальна практика: Школа лідерства	2,0	залік
ОК 35.	Виробнича практика	8,0	залік
	Державна атестація	2,0	іспит
	Дипломна робота	5,0	
<b>Загальний обсяг обов'язкових компонент:</b>		<b>144</b>	
<b>Вибіркові компоненти ОП</b>			
<i>Дисципліни самостійного вибору навчального закладу</i>			
ВБ 1.	Теологія	4,0	залік
ВБ 2.	Соціологія	5,0	залік

***Освітні програми підготовки першого (бакалаврського) рівня вищої освіти.***

ВБ 3.	Біопаливо: ефективність виробництва і споживання	5,0	іспит
ВБ 4.	Аграрна політика та земельні відносини	6,0	залік/ іспит
ВБ 5.	Технології виробництва продукції тваринництва	4,0	залік
ВБ 6.	Технології виробництва продукції рослинництва	4,0	залік
ВБ 7.	Регіональна економіка	5,0	іспит
ВБ 8.	Навчальна практика (Інтенсивний курс вивчення іноземної мови)	1,0	залік
<b>Всього</b>		<b>34</b>	
<i>Дисципліни вільного вибору студента. Вибірковий блок 1</i>			
ВБ1.1	Комунікації в публічному адмініструванні	5,0	залік
ВБ1.2	Маркетинг	6,0	залік
ВБ1.3	Економетрія	5,0	залік
ВБ1.4	Психологія та конфліктологія	5,0	залік
ВБ1.5	Інформаційні системи в галузі	5,0	залік
ВБ1.6	Адміністративне право	5,0	залік
ВБ1.7	Державне регулювання та управління АПК	6,0	залік
ВБ1.8	Організація управлінської діяльності	5,0	залік
ВБ1.9	Самоменеджмент	5,0	залік
ВБ1.10	Фінанси, гроші та кредит	5,0	залік
ВБ1.11	Офісний менеджмент	5,0	залік
ВБ1.12	Управлінські рішення	5,0	залік
<b>Всього</b>		<b>62</b>	
<i>Дисципліни вільного вибору студента. Вибірковий блок 2</i>			
ВБ 2.1	Психологія управління	5,0	залік
ВБ 2.2	Маркетинговий менеджмент	6,0	залік
ВБ 2.3	Теорія галузевих ринків	5,0	залік
ВБ 2.4	Управління конфліктами	5,0	залік
ВБ 2.5	Інформаційні системи в менеджменті	5,0	залік
ВБ 2.6	Комерційне право	5,0	залік
ВБ 2.7	Державне управління в АПК	6,0	залік
ВБ 2.8	Організація підприємницької діяльності	5,0	залік
ВБ 2.9	АММ робочого місця	5,0	залік
ВБ 2.10	Фінансова та грошова політика	5,0	залік
ВБ 2.11	Персональний менеджмент	5,0	залік
ВБ 2.12	Процес прийняття рішень в управлінні	5,0	залік
<b>Всього</b>		<b>62</b>	
<b>Загальний обсяг вибірових компонент:</b>		<b>96</b>	
<b>ЗАГАЛЬНИЙ ОБСЯГ ОСВІТНЬОЇ ПРОГРАМИ</b>		<b>240</b>	

2.2. Структурно-логічна схема ОП

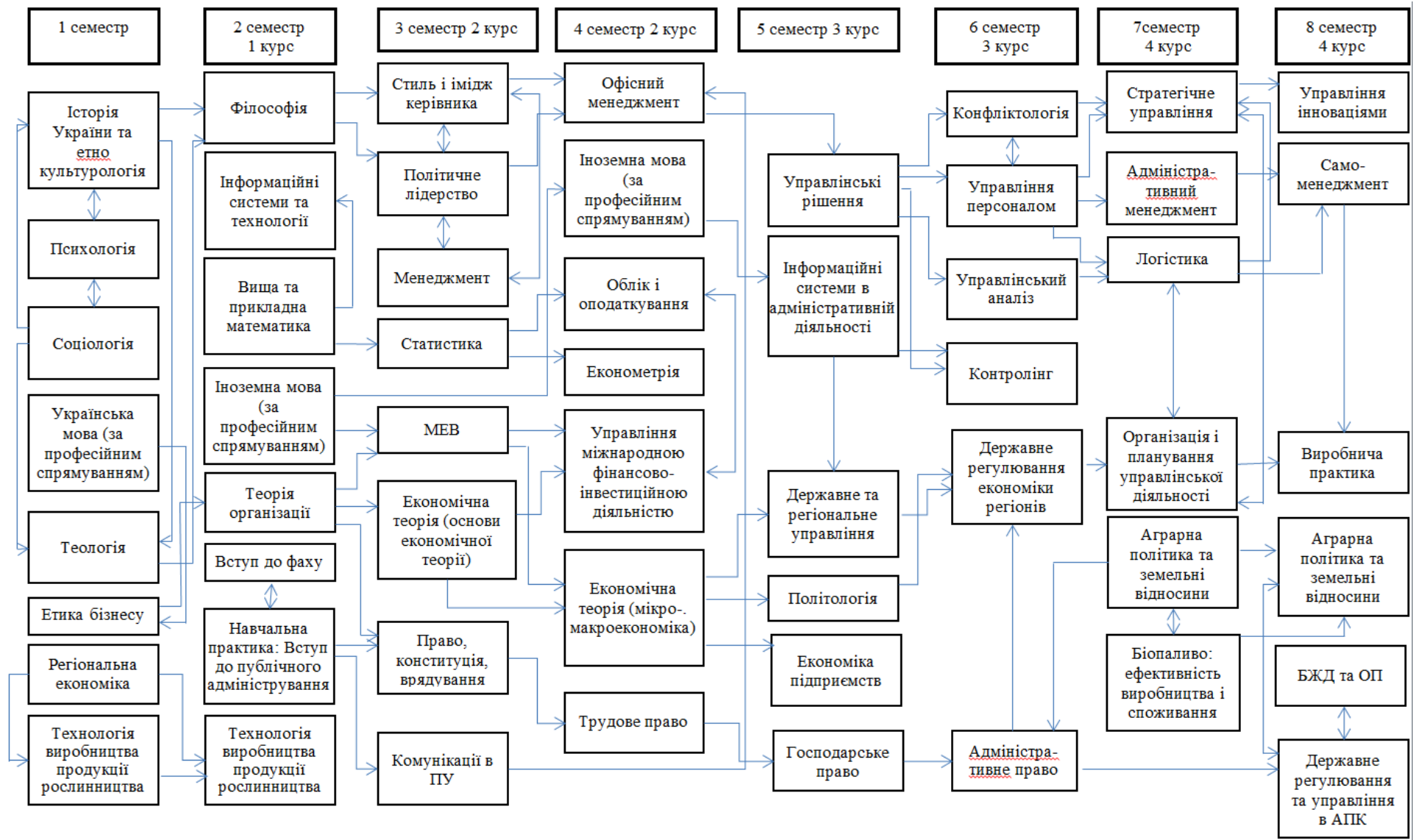



### **3. Форма атестації здобувачів вищої освіти**

Атестація випускників освітньої програми спеціальності 281 «Публічне управління та адміністрування» проводиться у формі комплексного державного іспиту та завершується видачею документу встановленого зразка про присудження йому ступеня бакалавра із присвоєнням кваліфікації «Бакалавр публічного управління та адміністрування».

Атестація здійснюється відкрито і публічно.

4. Матриця відповідності програмних компетентностей компонентам освітньої програми

	OK1	OK2	OK3	OK4	OK5	OK6	OK7	OK8	OK9	OK10	OK11	OK12	OK13	OK14	OK15	OK16	OK17	OK18	OK19	OK20	OK21	OK22	OK23	OK24	OK25	OK26	OK27	OK28	OK29
ЗК1	*	*	*	*	*	*	*	*	*	*	*	*	*	*	*	*	*	*	*	*	*	*	*	*	*	*	*	*	*
ЗК2	*	*									*	*	*		*		*		*	*	*						*	*	
ЗК3	*	*	*	*	*					*													*						
ЗК4	*										*					*								*					
ЗК5	*					*				*				*				*						*					*
ЗК6														*		*		*										*	
ЗК7														*		*							*						
ЗК8	*																	*					*	*	*				
ЗК9									*	*	*								*			*	*				*		
ЗК10			*																										
ЗК11				*																									
ЗК12	*													*	*	*												*	
ЗК13											*							*									*		
ФК1	*													*	*	*	*	*											
ФК2														*	*	*	*	*	*					*					
ФК3	*																		*	*							*		
ФК4										*																			
ФК5										*																			
ФК6									*	*	*								*					*					
ФК7																		*				*		*					
ФК8												*	*	*	*	*	*	*	*				*	*					
ФК9										*								*											
ФК10												*	*		*		*		*										
ФК11												*	*		*		*		*							*			

*Освітні програми підготовки першого (бакалаврського) рівня вищої освіти.*

	ВБ1	ВБ2	ВБ3	ВБ4	ВБ5	ВБ6	ВБ7	ВБ8	ВБ 1.1	ВБ 1.2	ВБ 1.3	ВБ 1.4	ВБ 1.5	ВБ 1.6	ВБ 1.7	ВБ 1.8	ВБ 1.9	ВБ 1.10	ВБ 1.11	ВБ 1.12	ВБ 2.1	ВБ 2.2	ВБ 2.3	ВБ 2.4	ВБ 2.5	ВБ 2.6	ВБ 2.7	ВБ 2.8	ВБ 2.9	ВБ 2.10	ВБ 2.11	ВБ 2.12					
ЗК1	*	*	*	*	*	*	*	*	*	*	*	*	*	*	*	*	*	*	*	*	*	*	*	*	*	*	*	*	*	*	*	*	*				
ЗК2	*	*		*				*	*			*					*				*																
ЗК3	*	*										*																									
ЗК4									*			*									*	*			*								*				
ЗК5								*				*	*												*								*				
ЗК6		*						*				*				*						*		*		*						*	*				
ЗК7																*			*			*			*							*	*				
ЗК8												*				*			*		*	*		*		*					*	*	*				
ЗК9											*											*				*											
ЗК10								*																													
ЗК11								*																													
ЗК12												*					*					*		*									*	*			
ЗК13	*	*							*	*		*							*	*	*	*							*			*	*	*			
ФК1		*						*		*		*											*	*	*							*	*	*			
ФК2									*													*							*					*	*		
ФК3												*				*	*				*	*		*								*	*	*			
ФК4											*		*												*	*					*	*					
ФК5											*		*											*	*					*	*						
ФК6											*		*											*	*				*	*							
ФК7																			*	*	*	*							*	*	*	*		*	*		
ФК8																			*	*	*	*						*	*	*	*	*	*	*	*		
ФК9				*	*	*	*			*												*			*											*	*
ФК10								*	*					*	*					*	*	*	*			*	*	*	*	*	*	*	*	*	*	*	
ФК11								*	*					*	*				*	*	*	*			*	*	*	*	*	*	*	*	*	*	*	*	

**5. Матриця забезпечення програмних результатів навчання (ПРН) відповідним  
компонентам освітньої програми**

	OK1	OK2	OK3	OK4	OK5	OK6	OK7	OK8	OK9	OK10	OK11	OK12	OK13	OK14	OK15	OK16	OK17	OK18	OK19	OK20	OK21	OK22	OK23	OK24	OK25	OK26	OK27	OK28	OK29
ПРН1	*	*		*	*						*																		
ПРН2		*	*																										*
ПРН3				*																									*
ПРН4												*	*		*		*				*								
ПРН5												*	*		*		*				*	*			*				
ПРН6												*	*		*		*				*	*							
ПРН7	*	*				*	*																				*	*	
ПРН8										*		*	*		*		*	*	*	*	*								*
ПРН9										*		*	*		*		*	*	*	*	*								
ПРН10										*																			
ПРН11								*	*		*												*	*					*
ПРН12																*		*			*			*		*			
ПРН13									*		*							*					*	*					
ПРН14										*				*									*	*	*				*
ПРН15																		*	*				*	*					*
ПРН16								*	*	*								*				*	*	*					*

*Освітні програми підготовки першого (бакалаврського) рівня вищої освіти.*

	ВБ1	ВБ2	ВБ3	ВБ4	ВБ5	ВБ6	ВБ7	ВБ8	ВБ 1.1	ВБ 1.2	ВБ 1.3	ВБ 1.4	ВБ 1.5	ВБ 1.6	ВБ 1.7	ВБ 1.8	ВБ 1.9	ВБ 1.10	ВБ 1.11	ВБ 1.12	ВБ 2.1	ВБ 2.2	ВБ 2.3	ВБ 2.4	ВБ 2.5	ВБ 2.6	ВБ 2.7	ВБ 2.8	ВБ 2.9	ВБ 2.10	ВБ 2.11	ВБ 2.12
ПРН1	*	*		*	*	*	*																									
ПРН2								*																							*	
ПРН3								*																								
ПРН4															*													*				
ПРН5									*						*												*	*				
ПРН6									*						*												*	*				
ПРН7																*					*									*		
ПРН8				*				*	*						*	*		*		*	*						*	*		*		*
ПРН9													*												*							
ПРН10													*												*							
ПРН11													*							*				*						*		*
ПРН12								*			*									*				*								*
ПРН13											*		*					*			*		*				*		*			
ПРН14									*		*	*	*	*	*	*	*		*	*	*	*	*				*			*	*	*
ПРН15			*		*	*							*		*			*			*		*			*	*					
ПРН16				*	*	*				*	*							*														

Гарант освітньої програми:

к.е.н., доцент

Т.В. Колесник

***Освітні програми підготовки першого (бакалаврського) рівня вищої освіти.***

**5. Факультет обліку та аудиту**



Першого (бакалаврського) рівня вищої освіти	Спеціальність	Ліцензований обсяг	Освітньо-професійна програма
	071 Облік і оподаткування	400	Облік і оподаткування
	072 Фінанси, банківська справа та страхування	100	Фінанси, банківська справа та страхування



**МІНІСТЕРСТВО ОСВІТИ І НАУКИ УКРАЇНИ  
ВІННИЦЬКИЙ НАЦІОНАЛЬНИЙ АГРАРНИЙ УНІВЕРСИТЕТ**

Затверджено рішенням Вченої ради Вінницького національного аграрного університету

(протокол № \_\_ від «\_\_» \_\_\_\_\_ 20\_\_ р.)

Освітня програма вводиться в дію з «\_\_» \_\_\_\_\_ 20\_\_ р.

Ректор \_\_\_\_\_ /В.А. Мазур/

(наказ № \_\_ від «\_\_» \_\_\_\_\_ 20\_\_ р.)

**ОСВІТНЬО-ПРОФЕСІЙНА ПРОГРАМА  
ОБЛІК І ОПОДАТКУВАННЯ**

Першого (бакалаврського) рівня вищої освіти  
за спеціальністю: 071 Облік і оподаткування  
галузі знань: 07 Управління та адміністрування  
кваліфікація: Бакалавр обліку і оподаткування

**ЛИСТ ПОГОДЖЕННЯ  
освітньо-професійної програми**

Рівень вищої освіти  
Галузь знань  
Спеціальність  
Освітня кваліфікація

першого  
07 «Управління та адміністрування»  
071 «Облік і оподаткування»  
бакалавр обліку і оподаткування

**РОЗРОБЛЕНО І СХВАЛЕНО**

Кафедрою обліку та оподаткування  
В галузі економіки  
Протокол № 21  
від « 12 » травня 2020 р.  
Зав. кафедри

\_\_\_\_\_ Подолянчук О.А.  
підпис

**ПОГОДЖЕНО**

Проректор з науково-педагогічної та  
навчальної роботи, голова Науково-  
методичної комісії університету  
Протокол НМК № \_\_\_\_\_  
від «    » \_\_\_\_\_ 2020 р.

\_\_\_\_\_ І.В. Гунько  
підпис

**ПОГОДЖЕНО**

Директор навчально-наукового  
центру  
\_\_\_\_\_ О.М. Тітаренко  
підпис

«    » \_\_\_\_\_ 20\_\_ р.

**ПОГОДЖЕНО**

Декан факультету обліку та аудиту  
\_\_\_\_\_ Н.Г. Здирко  
підпис

«    » \_\_\_\_\_ 20\_\_ р.



## **ПЕРЕДМОВА**

Освітньо-професійна програма (ОПП) для підготовки здобувачів вищої освіти першого (бакалаврського) рівня за спеціальністю 071 Облік і оподаткування містить обсяг кредитів ЄКТС, необхідний для здобуття відповідного ступеня вищої освіти; перелік компетентностей випускника; нормативний зміст підготовки здобувачів вищої освіти, сформульований у термінах результатів навчання; форми атестації здобувачів вищої освіти; вимоги до наявності системи внутрішнього забезпечення якості вищої освіти.

Розроблено робочою групою у складі:

Здирко Н.Г.	– кандидат економічних наук, доцент, декан факультету обліку та аудиту
Правдюк Н.Л.	– доктор економічних наук, професор, завідувач кафедри бухгалтерського обліку
Мулик Т.О.	– кандидат економічних наук, доцент, завідувач кафедри аналізу та статистики
Подолянчук О.А.	– кандидат економічних наук, доцент, завідувач кафедри обліку та оподаткування в галузях економіки
Гуцаленко О.О.	– кандидат економічних наук, доцент, завідувач кафедри аудиту та державного контролю
Коваль Н.І.	– кандидат економічних наук, доцент кафедри обліку та оподаткування в галузях економіки

Перелік нормативних документів, на яких базується стандарт освітньо-професійної програми:

1. Закон “Про вищу освіту” // Електронний ресурс. – Режим доступу: <http://zakon4.rada.gov.ua/laws/show/1556-18>.
2. Наказ МОН «Про затвердження стандарту вищої освіти за спеціальністю 071 «Облік і оподаткування» для першого (бакалаврського) рівня вищої освіти» від 19.11.2018р. № 1260.
3. Методичні рекомендації щодо розроблення стандартів вищої освіти, затверджені Наказом Міністерства освіти і науки України від 01 червня 2016 р. № 600 (зі змінами) [Електронний ресурс]. – режим доступу: <https://mon.gov.ua/ua/news/usinovivni-providomlennya-2016-06-01-metodichni-rekomendacziyi-shhodo-rozroblennya-stand>.
4. Національний глосарій 2014 // Електронний ресурс. – Режим доступу: [http://ihed.org.ua/images/biblioteka/glossariy\\_Visha\\_osvita\\_2014\\_tempus-office.pdf](http://ihed.org.ua/images/biblioteka/glossariy_Visha_osvita_2014_tempus-office.pdf).
5. Національний класифікатор України: Класифікатор професій ДК 003:2010 . – К.: Видавництво “Соцінформ”, 2010.
6. Національна рамка кваліфікацій // Електронний ресурс. – Режим доступу: <http://zakon4.rada.gov.ua/laws/show/1341-2011-п>.
7. Перелік галузей знань і спеціальностей // Електронний ресурс. – Режим доступу: <http://zakon4.rada.gov.ua/laws/show/266-2015-п>.
8. International Accounting Education Standards Board (IAESB) [Міжнародні стандарти професійної освіти бухгалтерів] [електронний ресурс]. – режим доступу: <http://www.ifac.org/system/files/publications/exposure-drafts/iaesb-consultation-paperprinciples-on-learning-outcomes.pdf>.

**1. ПРОФІЛЬ ОСВІТНЬОЇ ПРОГРАМИ ЗІ СПЕЦІАЛЬНОСТІ  
071 «ОБЛІК І ОПОДАТКУВАННЯ»**

<b>1 – Загальна інформація</b>	
<b>Повна назва вищого навчального закладу та структурного підрозділу</b>	Вінницький національний аграрний університет, факультет обліку та аудиту
<b>Ступінь вищої освіти та назва кваліфікації мовою оригіналу</b>	Освітній ступінь бакалавра, освітня кваліфікація – бакалавр обліку і оподаткування, професійна кваліфікація – бухгалтер та касир-експерт
<b>Офіційна назва освітньої програми</b>	Облік і оподаткування
<b>Тип диплома та обсяг програми</b>	Диплом бакалавра, одиничний: - на базі повної загальної середньої освіти - 240 кредитів ЄКТС; - на базі ступеня «молодший бакалавр» (освітньо-кваліфікаційного рівня «молодший спеціаліст») заклад вищої освіти має право визнати та перезарахувати не більше ніж 120 кредитів ЄКТС, отриманих в межах попередньої освітньої програми підготовки молодшого бакалавра (молодшого спеціаліста).
<b>Наявність акредитації</b>	Наказ МОН України від 11.06.2014р. № 2323 л. (на підставі наказу МОН України від 19.12.2016 р. № 1565). Термін дії сертифіката до 01.07.2024 р.
<b>Цикл/рівень</b>	FQ-EHEA – перший цикл, EQF LLL – 6 рівень, НРК – 1 рівень
<b>Мова викладання</b>	Українська
<b>Термін дії освітньої програми</b>	Термін дії освітньої програми до 1 липня 2024 р.
<b>Інтернет-адреса постійного розміщення опису освітньої програми</b>	<a href="http://socrates.vsau.org">http://socrates.vsau.org</a>
<b>2 – Мета освітньої програми</b>	
Підготувати фахівців з обліку і оподаткування високого рівня, які володіють базовими знаннями і практичними навичками з обліку, оподаткування, контролю, аудиту та аналізу господарської діяльності та вміють їх застосовувати для вирішення завдань системи управління підприємств та організацій.	
<b>3 – Характеристика освітньої програми</b>	
<b>Предметна область (галузь знань, спеціальність, спеціалізація)</b>	Галузь знань 07 Управління та адміністрування Спеціальність 071 Облік і оподаткування
<b>Основний фокус освітньої програми та спеціалізації</b>	Спеціальна освіта та професійна підготовка в галузі управління та адміністрування, обліку і оподаткування.
<b>Орієнтація освітньої програми</b>	Освітньо-професійна
<b>Особливості програми</b>	Можливість стажування за кордоном
<b>4 – Придатність випускників до працевлаштування та подальшого навчання</b>	
<b>Придатність до працевлаштування</b>	Випускники отримують поглиблену підготовку для роботи відповідно до ДК 009-2010:

	<p><b>Секція М. Професійна, наукова та технічна діяльність:</b>  Клас 69.20. Діяльність у сфері бухгалтерського обліку й аудиту; консультування з питань оподаткування;  Клас 70.10. Діяльність головних управлінь (хед-офісів);  <i>Клас 70.21 Діяльність у сфері зв'язків із громадськістю.</i>  <i>Клас 70.22 Консультування з питань комерційної діяльності й керування.</i>  <i>Клас 73.20 Дослідження кон'юнктури ринку та виявлення громадської думки.</i>  Клас 74.90 Інша професійна, наукова та технічна діяльність.</p> <p><b>Секція О. Державне управління й оборона; обов'язкове соціальне страхування</b>  Клас 84.13 Регулювання та сприяння ефективному веденню економічної діяльності  Клас 84.21 Міжнародна діяльність  Випускники отримують початкову підготовку для роботи відповідно до ДК 003-2010.</p>
<b>Подальше навчання</b>	Бакалавр обліку і оподаткування має право продовжити навчання за другим (магістерським) рівнем освіти.
<b>5 – Викладання та оцінювання</b>	
<b>Викладання та навчання</b>	<p>За домінуючими методами та способами навчання: пасивні (пояснювально-ілюстративні); активні (проблемні, інтерактивні, проектні, інформаційно-комп'ютерні, саморозвиваючі) тощо.</p> <p>За організаційними формами: колективного та інтегративного навчання тощо.</p> <p>За орієнтацією педагогічної взаємодії: позиційного та контекстного навчання, технологія співпраці тощо.</p> <p>Об'єктом вивчення є теоретичні, методичні, організаційні та практичні засади обліку, оподаткування, контролю, аудиту та аналізу діяльності суб'єктів господарювання;</p> <p>Цілі навчання: підготовка фахівців, здатних розв'язувати складні спеціалізовані завдання та прикладні проблеми у сфері обліку, аналізу, контролю, аудиту, оподаткування;</p> <p>Теоретичний зміст предметної області ґрунтується на поняттях, категоріях, теоріях і концепціях обліку, аналізу, контролю, аудиту, оподаткування для задоволення інформаційних запитів користувачів обліково-аналітичної інформації;</p> <p>Методи, методики та технології: загальнонаукові та спеціальні методи і процедури організації та ведення обліку, аналізу, контролю, аудиту, оподаткування.</p> <p>Інструменти та обладнання: сучасні інформаційні системи і технології, стандартні та спеціальні галузеві програми, технології та методичний інструментарій обліку, аналізу, контролю, аудиту, оподаткування.</p>

<p><b>Система оцінювання</b></p>	<p>Оцінювання навчальних досягнень студентів здійснюється за 100-бальною системою, національною 4-х бальною шкалою («відмінно», «добре», «задовільно», «незадовільно») і вербальною («зараховано», «незараховано») системами.</p> <p>Види контролю: поточний, тематичний, періодичний, підсумковий, самоконтроль.</p> <p>Форми контролю: усне та письмове опитування, тестові завдання за допомогою комп'ютера, захист лабораторних та індивідуальних робіт, екзамени, заліки, захист звітів з практики, державна атестація.</p>
<p><b>6 – Програмні компетентності</b></p>	
<p><b>Інтегральна компетентність (ІТК)</b></p>	<p>Здатність розв'язувати складні спеціалізовані завдання та практичні проблеми у сфері обліку, аудиту та оподаткування в процесі професійної діяльності, що передбачає застосування теорій та методів економічної науки і характеризується комплексністю й невизначеністю умов.</p>
<p><b>Загальні компетентності (ЗК)</b></p>	<p>ЗК 01. Здатність вчитися та бути готовим до засвоєння та застосування набутих знань.</p> <p>ЗК 02. Здатність до аналізу та синтезу як інструментарію виявлення проблем та прийняття рішень для їх розв'язання на основі логічних аргументів та перевірених фактів.</p> <p>ЗК 03. Здатність працювати самостійно та в команді з урахуванням вимог професійної дисципліни, планування та управління часом.</p> <p>ЗК 04. Цінування та повага різноманітності та мультикультурності.</p> <p>ЗК 05. Здатність діяти на основі етичних міркувань (мотивів).</p> <p>ЗК 06. Здатність бути критичним та самокритичним.</p> <p>ЗК 07. Здатність до гнучкого мислення та компетентного застосування набутих знань в широкому діапазоні практичної роботи за фахом та повсякденному житті.</p> <p>ЗК 08. Здатність спілкуватися державною та іноземними мовами як усно, так і письмово.</p> <p>ЗК 09. Навички використання сучасних інформаційних та комунікаційних технологій.</p> <p>ЗК 10. Навички здійснення безпечної діяльності, прагнення до збереження навколишнього середовища.</p> <p>ЗК 11. Здатність презентувати результати проведених досліджень.</p> <p>ЗК 12. Здатність реалізувати свої права і обов'язки як члена суспільства, усвідомлювати цінності громадянського (вільного демократичного) суспільства, верховенства права, прав і свобод людини і громадянина в Україні.</p> <p>ЗК13. Здатність зберігати та примножувати моральні, культурні, наукові цінності і досягнення суспільства на</p>

	<p>основі розуміння історії та закономірностей розвитку предметної області, її місця у загальній системі знань про природу і суспільство та у розвитку суспільства, техніки і технологій, вести здоровий спосіб життя.</p>
<b>Спеціальні (фахові) компетентності (СК)</b>	<p>СК 01. Здатність досліджувати тенденції розвитку економіки за допомогою інструментарію макро- та мікроекономічного аналізу, робити узагальнення стосовно оцінки прояву окремих явищ, які властиві сучасним процесам в економіці.</p> <p>СК 02. Здатність формувати обліково-аналітичну інформацію для ефективного управління діяльністю підприємства.</p> <p>СК 03. Здатність використовувати математичний інструментарій для дослідження економічних процесів, розв'язання прикладних економічних та оптимізаційних завдань в сфері обліку, аудиту та оподаткування.</p> <p>СК 04. Здатність до відображення відомостей про господарські операції суб'єктів господарювання в фінансовому та управлінському обліку, їх систематизації, узагальнення у звітності та інтерпретації для задоволення інформаційних потреб осіб, що приймають рішення.</p> <p>СК 05. Здатність застосування знань права та податкового законодавства в практичній діяльності суб'єктів господарювання.</p> <p>СК 06. Здатність проводити аналіз господарської діяльності підприємства та фінансовий аналіз з метою прийняття управлінських рішень.</p> <p>СК 07. Здатність здійснення облікових процедур із застосуванням спеціалізованих інформаційних систем і комп'ютерних технологій.</p> <p>СК 08. Здатність застосовувати та формувати інформаційну підтримку управління підприємством з використанням сучасного технічного та методичного інструментарію.</p> <p>СК 09. Здатність застосовувати основні методики проведення аудиту й надання аудиторських послуг.</p> <p>СК 10. Здатність здійснювати контроль господарської діяльності як функції управління підприємством з метою забезпечення його ефективного функціонування, оцінки результатів роботи, виконання планів, визначення порушень прийнятих норм і стандартів, підвищення відповідальності.</p> <p>СК 11. Здатність здійснювати контроль дотримання нормативних актів з методології бухгалтерського обліку та системи оподаткування, збереження і ефективного використання ресурсів.</p> <p>СК 12. Здатність підтримувати належний рівень економічних знань та постійно підвищувати свою професійну підготовку.</p> <p>СК 13. Здатність здійснювати ефективну комунікацію з іншими структурними підрозділами в межах установи.</p>

	СК 14.Здатність здійснювати організацію та проведення закупівель (участь у закупівлях).
<b>7 – Програмні результати навчання</b>	
<ol style="list-style-type: none"><li>1. Демонструвати базові знання та розуміння економічних категорій, законів, причинно-наслідкових та функціональних зв'язків, які існують між процесами та явищами на різних рівнях економічних систем.</li><li>2. Знати місце і значення облікової, аналітичної, контрольної, податкової та статистичної систем в інформаційному забезпеченні користувачів обліково-аналітичної інформації у вирішенні проблем в сфері соціальної, економічної і екологічної відповідальності підприємств, установ, організацій.</li><li>3. Усвідомлювати сутність об'єктів обліку, аналізу, контролю, аудиту, оподаткування та розуміти їх роль і місце в господарській діяльності.</li><li>4. Формувати й аналізувати фінансову, управлінську, податкову і статистичну звітність підприємств, установ, організацій та інтерпретувати отриману інформацію для прийняття управлінських рішень.</li><li>5. Володіти методичним інструментарієм обліку, аналізу, контролю, аудиту, та оподаткування господарської діяльності підприємств.</li><li>6. Демонструвати розуміння особливостей практики здійснення обліку, аналізу, контролю, аудиту та оподаткування діяльності підприємств, установ та організацій різних форм власності, організаційно-правових форм господарювання та видів економічної діяльності.</li><li>7. Знати механізм функціонування бюджетно-податкової системи України та враховувати її особливості з метою організації обліку та формування звітності на підприємствах.</li><li>8. Обґрунтовувати ефективність прийняття рішення з використанням обліково-аналітичної інформації та розуміти організаційно-економічний механізм управління підприємством.</li><li>9. Використовувати теоретичні, організаційні та методичні засади аудиту.</li><li>10. Визначати напрями підвищення ефективності формування фінансових ресурсів, їх розподілу та контролю використання на рівні держави та підприємств різних організаційно-правових форм власності.</li><li>11. Застосовувати спеціалізовані інформаційні системи і комп'ютерні технології для обліку, аналізу, аудиту та оподаткування.</li><li>12. Усвідомлювати особливості функціонування підприємств у сучасних умовах господарювання та демонструвати розуміння його ринкового позиціонування.</li><li>13. Володіти базовими знаннями фундаментальних розділів математики в обсязі, необхідному для застосування економіко-математичних методів у обраній професії.</li><li>14. Демонструвати навички володіння загальнонауковими та спеціальними методами дослідження економічних явищ і процесів на підприємстві.</li><li>15. Володіти та застосовувати знання іноземної мови для формування ділових паперів і спілкування у професійній діяльності.</li><li>16. Вміти працювати як самостійно, так і в команді. Проявляти самостійність і відповідальність у роботі, професійну повагу до етичних принципів, демонструвати повагу до індивідуального та культурного різноманіття.</li><li>17. Аналізувати розвиток системи і моделей бухгалтерського обліку на національному та міжнародному рівнях з урахуванням професійного світогляду.</li><li>18. Дотримуватися здорового способу життя, виявляти турботу про здоров'я і безпеку життєдіяльності співробітників, прагнення до збереження навколишнього середовища.</li><li>19. Виконувати професійні функції з урахуванням вимог трудової дисципліни, планування та управління часом.</li><li>20. Володіти базовими знаннями у сфері проведення закупівель в державному секторі.</li><li>21. Володіти методичним інструментарієм обліку, аналізу, контролю, аудиту, та оподатку-</li></ol>	

***Освітні програми підготовки першого (бакалаврського) рівня вищої освіти.***

вання в сфері державних закупівель.	
<b>8 – Ресурсне забезпечення реалізації програми</b>	
<b>Кадрове забезпечення</b>	Доктори економічних наук, кандидати економічних наук. Всі науково-педагогічні працівники, залучені до реалізації освітньої складової освітньо-професійної програми є штатними співробітниками ВНАУ, мають науковий ступінь і вчене звання та підтверджений рівень наукової і професійної активності.
<b>Матеріально-технічне забезпечення</b>	Комп'ютерні класи, філії кафедр на виробництві.
<b>Інформаційне та навчально-методичне забезпечення</b>	Усі дисципліни забезпечені методичними матеріалами щодо виконань практичних, лабораторних робіт, курсових робіт, самостійної роботи, проходження навчальних та виробничих практик, проведення державної атестації зі спеціальності. Наявність бібліотеки, в т.ч. електронної.
<b>9 – Академічна мобільність</b>	
<b>Національна академічна мобільність</b>	академічна мобільність, право на яку реалізується Учасниками Університету у вищих навчальних закладах/наукових установах — партнерах в межах України.
<b>Міжнародна академічна мобільність</b>	академічна мобільність, право на яку реалізується Учасниками Університету у вищих навчальних закладах/наукових установах – партнерах поза межами України, а також іноземними учасниками в Університеті.
<b>Навчання іноземних здобувачів вищої освіти</b>	Загальні умови

## 2. Перелік компонент освітньо-професійної програми та їх логічна послідовність

### 1.1. Перелік компонент ОП

Код н/д	Дисципліна	Кількість кредитів ЄКТС	Обсяг часу в годинах	Форма контролю (семестр)
<b>ОБОВ'ЯЗКОВІ КОМПОНЕНТИ ОП</b>				
СПГ 1	Українська мова (за професійним спрямуванням)	4	120	екзамен (2)
СПГ 2	Історія України та етнокulturологія	4	120	екзамен (1)
СПГ 3	Іноземна мова	8	240	залік (2), екзамен (8)
СПГ 4	Філософія	4	120	екзамен (1)
ФПНЗЕ 1	Політекономія та історія економічної думки	5	150	екзамен (3)
ФПНЗЕ 2	Мікро- та макроекономіка	5	150	екзамен (4)
ФПНЗЕ 3	Вища математика	6	180	екзамен (2)
ФПНЗЕ 4	Теорія ймовірності та математична статистика	5	150	екзамен (3)
ФПНЗЕ 5	Економетрика та оптимізаційні моделі	6	180	екзамен (4)
ФПНЗЕ 6	Інформаційні технології	5	150	екзамен (2)
ПП 1	Економіка підприємства та економіка праці	5	150	екзамен (6)
ПП 2	Менеджмент	5	150	екзамен (5)
ПП 3	Фінанси, гроші та кредит	5	150	екзамен (3)
ПП 4	Бухгалтерський облік	8	240	залік (3), екзамен (4)
ПП 5	Статистика	5	150	екзамен (3)
ПП 6	Аналіз господарської діяльності	5	150	екзамен (8)
ПП 7	Фінансовий облік	5	150	залік (5), екзамен (6)
ПП 8	Управлінський облік	5	150	екзамен (7)
ПП 9	Звітність підприємств	5	150	екзамен (8)
ПП 10	Облік у фінансових та бюджетних установах	5	180	залік (6), екзамен (7)
ПП 11	Податкова система	5	150	екзамен (5)
ПП 12	Облік і звітність в оподаткуванні	5	150	екзамен (7)
ПП 13	Аудит	5	150	екзамен (7)
ПП 14	Міжнародна економіка	5	150	екзамен (4)
	Навчальна практика	5	150	залік (2,4,6)
	Виробнича практика	6	180	залік (8)
	Державна атестація (підготовка бакалаврської роботи)	7	210	
<b>Загальний обсяг обов'язкових компонент</b>		<b>144</b>	<b>4320</b>	
<b>ВИБІРКОВІ КОМПОНЕНТИ ОП</b>				
<b>Дисципліни самостійного вибору навчального закладу</b>				
ВНЗ 1	Теологія	5	150	залік (1)
ВНЗ 2	Безпека праці та життєдіяльності	5	150	екзамен (1)
ВНЗ 3	Біопалива: ефективність виробництва і споживання в АПК України	5	150	екзамен (8)
ВНЗ 4	Аграрна політика та земельні відносини	6	180	залік (7),



**Освітні програми підготовки першого (бакалаврського) рівня вищої освіти.**

				екзамен (8)
ВНЗ 5	Технологія виробництва продукції рослинництва	5	150	залік (1)
ВНЗ 6	Технологія виробництва продукції тваринництва	5	150	залік (2)
ВНЗ 7	Регіональна економіка	5	150	залік (1)
<b>Дисципліни вільного вибору студента</b>				
ВВС 1	Правознавство. Фінансове та трудове право	5	150	залік (2)
ВВС 2	Контроль публічних закупівель	5	150	залік (4)
ВВС 3	Комп'ютерний аудит	5	150	залік (7)
ВВС 4	Облік в фермерських господарствах	6	180	залік (6)
ВВС 5	Економічний аналіз	5	150	залік (4)
ВВС 6	Автоматизована система бухгалтерського обліку	6	180	залік (6)
ВВС 7	Облікова політика підприємства	6	180	залік (5)
ВВС 8	Контроль і ревізія	6	180	залік (5)
<b>Вибірковий блок 1 «Облік і оподаткування підприємницької діяльності»</b>				
ВВС 9.1	Організація аналітичної роботи в сільськогосподарських підприємствах	5	150	залік (3)
<i>ВВС 9.2</i>	<i>Основи економічного контролю</i>			
ВВС 10.1	Бухгалтерський аутсорсинг та податковий консалтинг	5	150	залік (5)
<i>ВВС 10.2</i>	<i>Електронна комерція та облік</i>			
ВВС 11.1	Облікове забезпечення управління підприємств	5	150	залік (6)
<i>ВВС 11.2</i>	<i>Облікове забезпечення управління діловою політикою підприємств</i>			
<b>Вибірковий блок 2 «Обліково-аналітичне забезпечення управління підприємством»</b>				
ВВС 9.1	Організація праці облікового персоналу в бізнес середовищі	5	150	залік (3)
<i>ВВС 9.2</i>	<i>Розвиток бухгалтерської професії в бізнес середовищі</i>			
ВВС 10.1	Аналіз банківської діяльності	5	150	залік (5)
<i>ВВС 10.2</i>	<i>Аналіз і прогнозування ризиків діяльності підприємства</i>			
ВВС 11.1	Внутрішньогосподарський контроль	5	150	залік (6)
<i>ВВС 11.2</i>	<i>Митний пост-аудит</i>			
<b>Вибірковий блок 3 «Обліково-аналітична та експертна оцінка діяльності підприємства»</b>				
ВВС 9.1	Аналітичне планування та прогнозування	5	150	залік (3)
<i>ВВС 9.2</i>	<i>Управлінський аналіз</i>			
ВВС 10.1	Облікове забезпечення управління витратами	5	150	залік (5)
<i>ВВС 10.2</i>	<i>Облікове забезпечення управління ціновою політикою</i>			
ВВС 11.1	Судові експертизи в оподаткуванні	5	150	залік (6)
<i>ВВС 11.2</i>	<i>Податковий контроль</i>			
<b>Загальний обсяг вибірових компонент</b>		<b>96</b>	<b>2880</b>	
<b>ЗАГАЛЬНИЙ ОБСЯГ ОСВІТНЬОЇ ПРОГРАМИ</b>		<b>240</b>	<b>7200</b>	

## 2.2. Структурно-логічна схема ОП

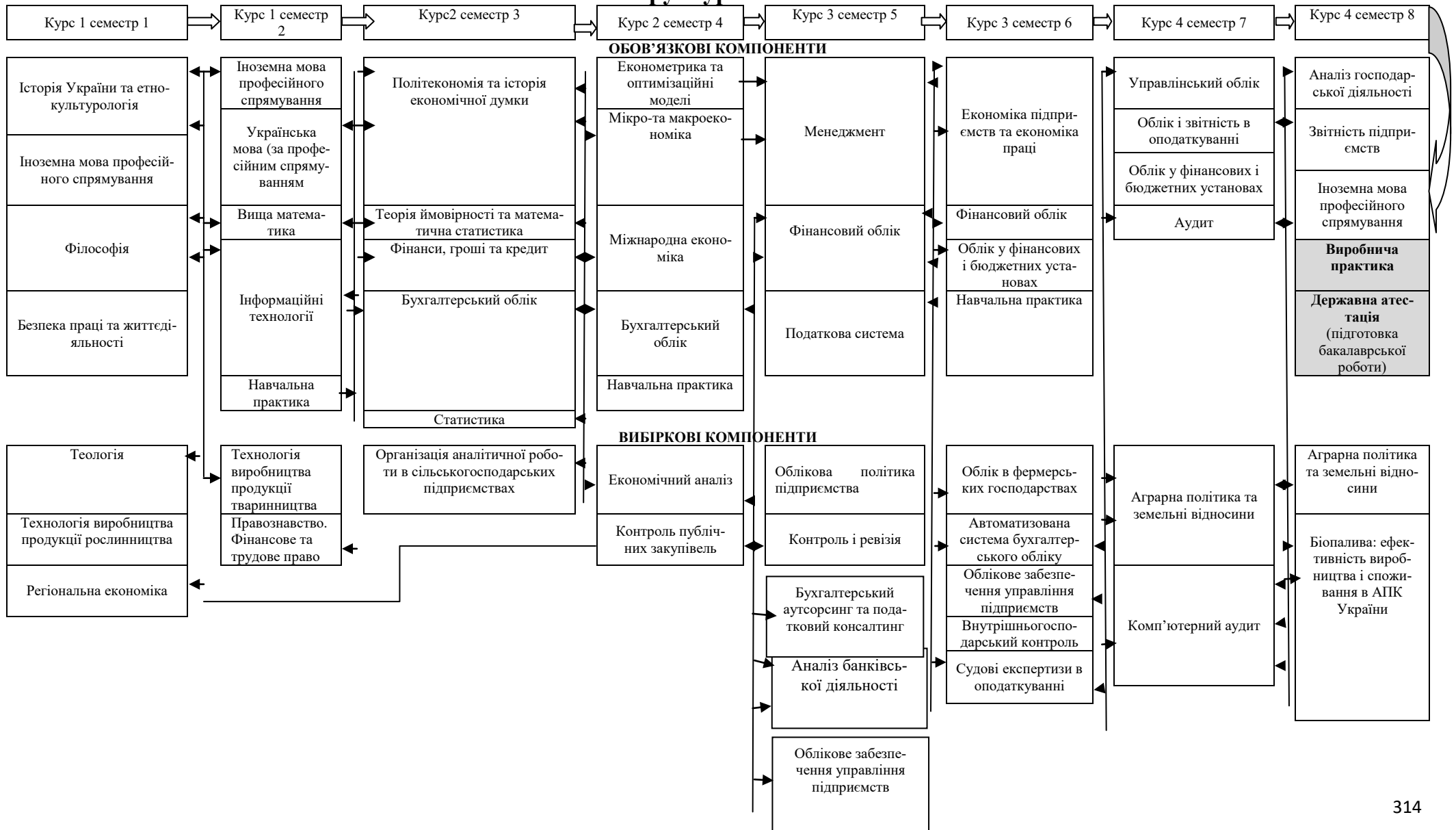

## Освітні програми підготовки першого (бакалаврського) рівня вищої освіти.

Обов'язкові компоненти освітньо-професійної програми містять перелік нормативних дисциплін, обсяги навчального часу і форми контролю за такими циклами:

- дисципліни соціально-гуманітарної підготовки (шифр – СГП);
- дисципліни фундаментальної, природничо-наукової та загальноєкономічної підготовки (шифр – ФПНЗЕ);
- дисципліни професійної та практичної підготовки (шифр – ПП).

Дисципліни соціально-гуманітарної підготовки формують світоглядні, психолого-педагогічні та соціально-комунікативні компетенції випускників.

Дисципліни фундаментальної, природничо-наукової та загальноєкономічної підготовки забезпечують фундаменталізацію теоретичних знань, формують загальноєкономічні компетенції.

Дисципліни професійної та практичної підготовки забезпечують теоретичну підготовку та здобуття практичних умінь і навичок за вибраною спеціальністю і формують професійні компетенції.

Вибіркові компоненти освітньо-професійної програми містять перелік дисциплін самостійного вибору навчального закладу та дисциплін вільного вибору студента.

### **3. ФОРМА АТЕСТАЦІЇ ЗДОБУВАЧІВ ВИЩОЇ ОСВІТИ**

Атестація осіб, які здобувають ступінь бакалавра з обліку і оподаткування, здійснюється атестаційною комісією, до складу якої можуть включатися представники роботодавців та їх об'єднань, відповідно до положення про освітній процес, затвердженого вченою радою вищого навчального закладу.

Атестація здійснюється у формі підготовка бакалаврської роботи. Бакалаврська робота перевіряється на плагіат у програмі «антиплагіат». Текст бакалаврської роботи оприлюднюється для відкритого доступу в університетському репозиторії.

Зміст дипломної роботи визначається її темою. Деталізація вимог до дипломної роботи регламентується внутрішніми документами й положеннями вищого навчального закладу.

#### 4. МАТРИЦЯ ВІДПОВІДНОСТІ ПРОГРАМНИХ КОМПЕТЕНТНОСТЕЙ КОМПОНЕНТАМ ОСВІТНЬОЇ ПРОГРАМИ

Дисципліна	Загальні компетентності (ЗК)											Спеціальні (фахові) компетентності (СК)															
	ЗК 1	ЗК 2	ЗК 3	ЗК 4	ЗК 5	ЗК 6	ЗК 7	ЗК 8	ЗК 9	ЗК 10	ЗК 11	СК 1	СК 2	СК 3	СК 4	СК 5	СК 6	СК 7	СК 8	СК 9	СК 10	СК 11	СК 12	СК 13	СК 14		
<b>НОРМАТИВНІ НАВЧАЛЬНІ ДИСЦИПЛІНИ</b>																											
Українська мова (за професійним спрямуванням)	+		+	+			+	+			+																
Історія України та етнокультурологія			+	+			+				+																
Іноземна мова професійного спрямування	+		+	+			+	+			+																
Філософія					+	+	+				+																
Політекономія та історія економічної думки	+	+									+	+	+												+		
Мікро- та макроекономіка	+	+									+	+	+												+		
Вища математика			+				+	+						+													
Теорія ймовірності та математична статистика			+				+	+						+				+									
Економетрика та оптимізаційні моделі	+	+	+				+	+	+					+				+									
Інформаційні технології			+						+					+				+									
Економіка підприємства та економіка праці	+	+									+	+	+												+		
Менеджмент	+										+								+			+		+			

**Освітні програми підготовки першого (бакалаврського) рівня вищої освіти.**

Дисципліна	Загальні компетентності (ЗК)											Спеціальні (фахові) компетентності (СК)														
	ЗК 1	ЗК 2	ЗК 3	ЗК 4	ЗК 5	ЗК 6	ЗК 7	ЗК 8	ЗК 9	ЗК 10	ЗК 11	СК 1	СК 2	СК 3	СК 4	СК 5	СК 6	СК 7	СК 8	СК 9	СК 10	СК 11	СК 12	СК 13	СК 14	
Фінанси, гроші і кредит	+										+	+	+										+			
Бухгалтерський облік	+	+	+				+				+		+		+	+			+			+	+			
Міжнародна економіка	+	+									+	+	+										+			
Статистика	+	+	+				+	+	+		+	+	+	+			+		+				+			
Аналіз господарської діяльності	+	+	+				+	+	+		+	+	+	+			+		+				+			
Фінансовий облік	+	+	+				+		+		+	+	+		+	+						+	+			
Управлінський облік	+	+	+				+				+		+		+				+		+		+			
Звітність підприємств	+	+					+		+		+	+	+		+	+						+	+			
Облік у фінансових та бюджетних установах	+	+	+				+		+		+	+	+		+	+						+	+			
Податкова система	+	+	+				+		+		+	+	+		+	+						+	+			
Облік і звітність в оподаткуванні	+	+	+				+		+		+	+	+		+	+						+	+			
Аудит	+	+	+	+			+		+		+	+	+	+	+	+	+	+		+	+	+	+			
Навчальна практика	+	+	+	+	+	+	+	+	+	+	+	+	+	+	+	+	+	+	+	+	+	+	+	+		
Виробнича практика	+	+	+	+	+	+	+	+	+	+	+	+	+	+	+	+	+	+	+	+	+	+	+	+		

*Освітні програми підготовки першого (бакалаврського) рівня вищої освіти.*

Дисципліна	Загальні компетентності (ЗК)											Спеціальні (фахові) компетентності (СК)														
	ЗК 1	ЗК 2	ЗК 3	ЗК 4	ЗК 5	ЗК 6	ЗК 7	ЗК 8	ЗК 9	ЗК 10	ЗК 11	СК 1	СК 2	СК 3	СК 4	СК 5	СК 6	СК 7	СК 8	СК 9	СК 10	СК 11	СК 12	СК 13	СК 14	
<b>ВИБІРКОВІ НАЧАЛЬНІ ДИСЦИПЛІНИ</b>																										
Теологія					+	+	+				+															
Безпека праці та життєдіяльності										+																
Біопалива: ефективність виробництва і споживання в АПК України	+	+									+	+	+											+		
Аграрна політика та земельні відносини	+	+									+	+	+											+		
Технологія виробництва продукції рослинництва			+	+																						
Технологія виробництва продукції тваринництва			+	+																						
Регіональна економіка	+	+																								
Правознавство. Фінансове та трудове право.	+	+									+	+	+											+		
Контроль публічних закупівель	+	+	+	+	+	+	+		+		+	+	+	+	+	+	+	+	+		+	+	+	+	+	+
Комп'ютерний аудит	+	+	+	+	+	+	+		+		+		+	+	+	+		+	+	+	+	+	+			
Облік в фермерських господарствах	+	+	+				+		+		+	+	+		+	+							+	+		
Економічний аналіз	+	+	+			+	+	+	+		+	+	+	+	+		+		+		+		+			
Облікова політика підпр.	+	+	+				+				+		+		+	+			+				+	+		
Автоматизована система бухгалтерського обліку	+	+	+				+				+		+	+	+	+		+	+				+	+		
Контроль і ревізія	+	+	+	+	+	+	+		+		+	+	+	+	+	+	+	+	+	+	+	+	+	+		

**Освітні програми підготовки першого (бакалаврського) рівня вищої освіти.**

Дисципліна	Загальні компетентності (ЗК)											Спеціальні (фахові) компетентності (СК)														
	ЗК 1	ЗК 2	ЗК 3	ЗК 4	ЗК 5	ЗК 6	ЗК 7	ЗК 8	ЗК 9	ЗК 10	ЗК 11	СК 1	СК 2	СК 3	СК 4	СК 5	СК 6	СК 7	СК 8	СК 9	СК 10	СК 11	СК 12	СК 13	СК 14	
Організація аналітичної роботи в сільськогосподарських підприємствах	+	+	+			+	+	+	+		+	+	+	+	+	+			+		+		+			
Основи економічного контролю	+	+	+			+	+	+	+		+	+	+	+	+	+	+		+		+		+			
Бухгалтерський аутсорсинг та податковий консалтинг	+	+					+		+		+	+		+	+							+	+			
Електронна комерція та облік	+	+					+		+		+	+		+	+							+	+			
Облікове забезпечення управління підприємств	+	+	+				+				+		+	+	+	+	+		+		+	+	+			
Облікове забезпечення управління діловою політикою підприємств	+	+	+				+				+		+	+	+	+	+		+		+	+	+			
Організація праці облікового персоналу в бізнес середовищі	+	+	+				+				+		+	+	+	+	+		+		+	+	+			
Розвиток бухгалтерської професії в бізнес середовищі	+	+	+				+				+		+	+	+	+	+		+		+	+	+			
Аналіз банківської діяльності	+	+	+			+	+	+	+		+	+	+	+	+		+		+		+		+			
Аналіз і прогнозування ризиків діяльності підприємства	+	+	+			+	+	+	+		+	+	+	+	+		+		+		+		+			

**Освітні програми підготовки першого (бакалаврського) рівня вищої освіти.**

Внутрішньогосподарський контроль	+	+	+	+	+	+	+		+		+	+	+	+	+	+	+	+	+		+	+	+		
Митний пост-аудит	+	+	+	+	+	+	+		+		+	+	+	+	+	+	+	+	+		+	+	+		
Аналітичне планування та прогнозування	+	+	+			+	+	+	+		+	+	+	+	+	+	+		+		+		+		
Управлінський аналіз	+	+	+			+	+	+	+		+	+	+	+	+	+	+		+		+		+		
Облікове забезпечення управління витратами	+	+	+				+				+		+	+	+	+	+		+		+	+	+		
Облікове забезпечення управління ціновою політикою	+	+	+				+				+		+	+	+	+	+		+		+	+	+		
Судові експертизи в оподаткуванні	+	+	+	+	+	+	+		+		+	+	+	+	+	+	+	+	+		+	+	+		
Податковий контроль	+	+	+	+	+	+	+		+		+	+	+	+	+	+	+	+	+		+	+	+		



**5. МАТРИЦЯ ЗАБЕЗПЕЧЕННЯ ПРОГРАМНИХ РЕЗУЛЬТАТІВ НАВЧАННЯ (ПРН)  
ВІДПОВІДНИМИ КОМПОНЕНТАМИ ОСВІТНЬОЇ ПРОГРАМИ**

Дисципліна	Програмні результати навчання																				
	ПРН 1	ПРН 2	ПРН 3	ПРН 4	ПРН 5	ПРН 6	ПРН 7	ПРН 8	ПРН 9	ПРН 10	ПРН 11	ПРН 12	ПРН 13	ПРН 14	ПРН 15	ПРН 16	ПРН 17	ПРН 18	ПРН 19	ПРН 20	ПРН 21
Українська мова (за професійним спрямуванням)																+			+		
Історія України та етнокультурологія																+					
Іноземна мова професійного спрямування															+	+					
Філософія														+		+					
Політекономія та історія економічної думки	+						+	+				+		+							
Мікро- та макроекономіка	+						+	+		+		+		+							
Вища математика													+								
Теорія ймовірності та математична статистика													+								
Економетрика та оптимізаційні методи та моделі											+		+								
Інформаційні технології											+										
Економіка підприємства та економіка праці	+							+		+		+		+							
Менеджмент	+							+		+		+									
Фінанси, гроші і кредит	+			+			+			+		+									
Бухгалтерський облік	+	+	+	+	+	+	+	+				+					+				

*Освітні програми підготовки першого (бакалаврського) рівня вищої освіти.*

Дисципліна	Програмні результати навчання																					
	ПРН 1	ПРН 2	ПРН 3	ПРН 4	ПРН 5	ПРН 6	ПРН 7	ПРН 8	ПРН 9	ПРН 10	ПРН 11	ПРН 12	ПРН 13	ПРН 14	ПРН 15	ПРН 16	ПРН 17	ПРН 18	ПРН 19	ПРН 20	ПРН 21	
Статистика	+	+	+	+	+	+		+														
Аналіз господарської діяльності	+	+	+	+	+	+		+		+				+								
Фінансовий облік	+	+	+	+	+	+		+									+					
Управлінський облік	+	+	+	+	+	+		+									+					
Звітність підприємств	+	+	+	+	+	+	+															
Облік у фінансових та бюджетних установах	+	+	+	+	+	+	+										+					
Податкова система	+	+	+	+	+	+	+			+												
Облік і звітність в оподаткуванні	+	+	+	+	+	+		+									+					
Аудит	+	+	+	+	+	+			+													
Міжнародна економіка	+											+		+								
Навчальна практика	+	+	+	+	+	+	+	+	+		+						+		+			
Виробнича практика	+	+	+	+	+	+	+	+	+		+						+		+			
Теологія																						
Біопалива: ефективність виробництва і споживання в АПК України	+											+										
Аграрна політика та земельні відносини	+											+										

**Освітні програми підготовки першого (бакалаврського) рівня вищої освіти.**

Дисципліна	Програмні результати навчання																				
	ПРН 1	ПРН 2	ПРН 3	ПРН 4	ПРН 5	ПРН 6	ПРН 7	ПРН 8	ПРН 9	ПРН 10	ПРН 11	ПРН 12	ПРН 13	ПРН 14	ПРН 15	ПРН 16	ПРН 17	ПРН 18	ПРН 19	ПРН 20	ПРН 21
Технологія виробництва продукції рослинництва																+					
Технологія виробництва продукції тваринництва																+					
Регіональна економіка	+													+		+					
Безпека праці та життєдіяльності																		+	+		
Правознавство. Фінансове та трудове право	+									+		+							+	+	
Контроль публічних закупівель	+	+	+	+	+	+	+	+			+									+	+
Комп'ютерний аудит	+	+	+	+	+	+			+		+										
Облік в фермерських господарствах	+	+	+	+	+	+				+								+			
Економічний аналіз	+	+	+	+	+	+		+		+				+							
Автоматизована система бухгалтерського обліку	+	+	+	+	+	+	+				+										
Облікова політика підприємства	+	+	+	+	+	+				+								+			
Контроль і ревізія	+	+	+	+	+	+				+											
Організація аналітичної роботи в сільськогосподарських підприємствах	+	+	+	+	+	+		+										+			
Основи економічного контролю	+	+	+	+	+	+				+											
Бухгалтерський аутсорсинг та податковий консалтинг	+	+	+	+	+	+				+								+			
Електронна комерція та облік	+	+	+	+	+	+				+								+			
Облікове забезпечення управління підприємств	+	+	+	+	+	+		+										+			

**Освітні програми підготовки першого (бакалаврського) рівня вищої освіти.**

Дисципліна	Програмні результати навчання																				
	ПРН 1	ПРН 2	ПРН 3	ПРН 4	ПРН 5	ПРН 6	ПРН 7	ПРН 8	ПРН 9	ПРН 10	ПРН 11	ПРН 12	ПРН 13	ПРН 14	ПРН 15	ПРН 16	ПРН 17	ПРН 18	ПРН 19	ПРН 20	ПРН 21
<i>Облікове забезпечення управління діловою політикою підприємств</i>	+	+	+	+	+	+		+									+				
Організація праці облікового персоналу в бізнес середовищі	+	+	+	+	+	+		+									+				
<i>Розвиток бухгалтерської професії в бізнес середовищі</i>	+	+	+	+	+	+		+									+				
Аналіз банківської діяльності	+	+	+	+	+	+		+									+				
<i>Аналіз і прогнозування ризиків діяльності підприємства</i>	+	+	+	+	+	+		+									+				
Внутрішньогосподарський контроль	+	+	+	+	+	+			+	+											
<i>Митний пост-аудит</i>	+	+	+	+	+	+			+	+											
Аналітичне планування та прогнозування	+	+	+	+	+	+		+									+				
<i>Управлінський аналіз</i>	+	+	+	+	+	+		+									+				
Облікове забезпечення управління витратами	+	+	+	+	+	+		+									+				
<i>Облікове забезпечення управління ціновою політикою</i>	+	+	+	+	+	+		+									+				
Судові експертизи в оподаткуванні	+	+	+	+	+	+															
<i>Податковий контроль</i>	+	+	+	+	+	+			+	+											

Гарант освітньої програми \_\_\_\_\_ О.А. Подолянчук

**МІНІСТЕРСТВО ОСВІТИ І НАУКИ УКРАЇНИ  
ВІННИЦЬКИЙ НАЦІОНАЛЬНИЙ АГРАРНИЙ УНІВЕРСИТЕТ**

Затверджено рішенням Вченої ради Вінницького  
національного аграрного університету

(протокол № \_\_ від «\_\_» \_\_\_\_\_ 20\_\_р.)

Освітня програма вводиться в дію з «\_\_» \_\_\_\_ 20\_\_ р.

Ректор \_\_\_\_\_ /В.А. Мазур/

(наказ № \_\_ від «\_\_» \_\_\_\_\_ 20\_\_ р.

**ОСВІТНЬО – ПРОФЕСІЙНА ПРОГРАМА  
«ФІНАНСИ, БАНКІВСЬКА СПРАВА ТА СТРАХУВАННЯ»**

Першого (бакалаврського) рівня вищої освіти

за спеціальністю 072 Фінанси, банківська справа та страхування

галузі знань 07 Управління та адміністрування

Кваліфікація: Бакалавр фінансів, банківської справи  
та страхування

**м. Вінниця - 2020 рік**

**ЛИСТ ПОГОДЖЕННЯ**  
**освітньо-професійної програми**

Рівень вищої освіти першого  
Галузь знань 07 Управління та адміністрування  
Спеціальність 072 Фінанси, банківська справа та страхування  
Освітня кваліфікація бакалавр з фінансів, банківської справи  
та страхування

**РОЗРОБЛЕНО І СХВАЛЕНО**

Кафедрою Фінансів, банківської  
справи та страхування

Протокол № \_\_\_\_  
від «\_\_» \_\_\_\_\_ 2020 р.

Зав. кафедри

\_\_\_\_\_ Вдовенко Л.О.  
підпис

**ПОГОДЖЕНО**

Проректор з науково-педагогічної та  
навчальної роботи, голова Науково-  
методичної комісії університету

Протокол НМК № \_\_\_\_  
від «\_\_» \_\_\_\_\_ 2020 р.

\_\_\_\_\_ І.В. Гунько  
підпис

**ПОГОДЖЕНО**

Директор навчально-наукового  
центру

\_\_\_\_\_ О.М. Тітаренко  
підпис

«\_\_» \_\_\_\_\_ 20\_\_ р.

**ПОГОДЖЕНО**

Декан факультету обліку та аудиту  
\_\_\_\_\_ Здирко Н.Г.  
підпис

«\_\_» \_\_\_\_\_ 20\_\_ р.

## **ПЕРЕДМОВА**

1. Розроблено проектною групою викладачів кафедри фінансів, банківської системи та страхування факультету економіки та підприємництва Вінницького національного аграрного університету, у складі:

1. АЛЕСКЕРОВОЇ Юлії Володимирівни – гарант освітньої програми, керівник проектної групи, доктор економічних наук, доцент кафедри фінансів, банківської справи та страхування факультету економіки та підприємництва Вінницького національного аграрного університету;

2. ВДОВЕНКО Лариси Олександрівни –, доктор економічних наук, доцент кафедри фінансів, банківської системи та страхування факультету економіки та підприємництва Вінницького національного аграрного університету;

3. МАРЦЕНЮК Олени Василівни – кандидат економічних наук, доцент кафедри фінансів, банківської системи та страхування факультету економіки та підприємництва Вінницького національного аграрного університету;

### **Перелік нормативних документів, на яких базується стандарт освітньо-професійної програми:**

1. Закон “Про вищу освіту” // Електронний ресурс. – Режим доступу: <http://zakon4.rada.gov.ua/laws/show/1556-18>.
2. Наказ МОН “Про затвердження Положення про підвищення кваліфікації та стажування педагогічних і науково-педагогічних працівників вищих навчальних закладів” від 24.01.2013 № 48 // Електронний ресурс. – Режим доступу: <http://zakon3.rada.gov.ua/laws/show/z0488-13>.
3. Національний глосарій 2014 // Електронний ресурс. – Режим доступу: [http://ihed.org.ua/images/biblioteka/glossariy\\_Visha\\_osvita\\_2014\\_tempus-office.pdf](http://ihed.org.ua/images/biblioteka/glossariy_Visha_osvita_2014_tempus-office.pdf).
4. Національний класифікатор України: Класифікатор професій ДК 003:2010 . – К.: Видавництво “Соцінформ”, 2010.
5. Національна рамка кваліфікацій // Електронний ресурс. – Режим доступу: <http://zakon4.rada.gov.ua/laws/show/1341-2011-п>.
6. Перелік галузей знань і спеціальностей // Електронний ресурс. – Режим доступу: <http://zakon4.rada.gov.ua/laws/show/266-2015-п>.
7. Навчальний план Підготовки за другим освітнім рівнем «магістр» з галузі знань 07 "Управління та адміністрування" спеціальності 072 "Фінанси, банківська справа та страхування" на 2017-2018 рр., затвердженого протоколом Вченої ради Вінницького НАУ № 11 від 30.05. 2017 р.

## *Освітні програми підготовки першого (бакалаврського) рівня вищої освіти.*

### **1. Профіль освітньо-професійної програми «Фінанси, банківська справа та страхування» зі спеціальності 072 «Фінанси, банківська справа та страхування»**

<b>1 - Загальна інформація</b>	
<b>Повна назва вищого навчального закладу та структурного підрозділу</b>	Вінницький національний аграрний університет кафедра фінансів, банківської справи та страхування
<b>Ступінь вищої освіти та назва кваліфікації мовою оригіналу</b>	Освітній ступінь бакалавр Освітня кваліфікація бакалавр фінансів, банківської справи та страхування
<b>Офіційна назва освітньої програми</b>	Фінанси, банківська справа та страхування
<b>Тип диплома та обсяг освітньої програми</b>	Диплом бакалавра, одиничний, 240 кредитів ЄКТС, термін навчання 3 роки 9 місяців
<b>Наявність акредитації</b>	Наказ МОН України від 11.06.2014р. № 2323 л. (на підставі наказу МОН України від 19.12.2016 р. № 1565). Термін дії сертифіката до 01.07.2024 р.
<b>Цикл/рівень</b>	QF for ENEA – другий цикл, EQF for LLL – 6 рівень, НРК України – 6 рівень
<b>Передумови</b>	освітній ступінь «молодший бакалавр»; повна середня загальна освіта
<b>Мова (и) викладання</b>	Українська
<b>Термін дії освітньої програми</b>	5 років
<b>Інтернет-адреса постійного розміщення опису освітньої програми</b>	<a href="http://www.vsau.org">http://www.vsau.org</a>
<b>2 - Мета освітньої програми</b>	
Забезпечити підготовку фахівців за спеціальністю 072 «Фінанси, банківська справа та страхування». Надати студентам знань щодо побудови фінансової системи та її ролі для розвитку економіки держави, умов забезпечення ефективності фінансових відносин, особливостей функціонування фінансового ринку, діяльності фінансових інституцій, методів формування і використання фінансових ресурсів на макро- та мікрорівнях, формування вмінь та практичних навичок застосування сучасних інструментів фінансового управління у сферах оподаткування, банківської, страхової, фінансово-інвестиційної діяльності підприємств та інших суб'єктів господарювання, регулювання фінансових ризиків, оптимізації міжбюджетних відносин та підготувати студентів для подальшого працевлаштування за обраною спеціальністю	
<b>3 - Характеристика освітньої програми</b>	
<b>Предметна область (галузь знань, спеціальність)</b>	Підготовка фахівців із фінансів, банківської справи та страхування, які володіють аналітичними, комунікативними, організаторськими та підприємницькими навичками для здійснення фінансової діяльності суб'єктів господарювання на підприємствах, у банківських та страхових справах. 07 «Управління та адміністрування» 072 «Фінанси, банківська справа та страхування»
<b>Орієнтація освітньої</b>	Базується на загальновідомих положення та результатах сучасних



***Освітні програми підготовки першого (бакалаврського) рівня вищої освіти.***

<b>програми</b>	наукових досліджень у сфері державних та корпоративних фінансів, банківської справи, страхування, інвестиційної діяльності, управління фінансовими ризиками, практиці застосування сучасних фінансових інструментів
<b>Основний фокус освітньої програми та спеціалізації</b>	Загальна освіта у галузі фінансів, банківської справи та страхування з поглибленим вивченням державних і корпоративних фінансів, банківської справи, функціонування фінансового та страхового ринку.
<b>Особливості програми</b>	Протягом навчання застосовуються інноваційні технології навчання на власних віртуальних навчальних ресурсах.
<b>4 – Придатність випускників до працевлаштування та подальшого навчання</b>	
<b>Придатність до працевлаштування</b>	Випускник здатний виконувати таку професійну роботу за такими угрупованнями (відповідно до ДК 003: 2010): фінансового директора; фінансового аналітика; керівника фінансових і економічних підрозділів; аналітика фондового ринку; начальника страхового управління; страхового агента; фінансиста в банках, податкових адміністраціях та інших державних та недержавних організаціях і установах в органах державного управління, акціонерних товариствах, корпораціях, концернах та інших об'єднаннях; фінансиста в Національному банку України і комерційних банках; фінансиста на підприємствах різних форм власності; державних установах (Державна фіскальна служба, Пенсійний фонд, Фонди соціального страхування, Державне казначейство, Державна фінансова інспекція); директора (начальника іншого керівника) підприємства, фінансової установи чи організації; фахівця-аналітика із дослідження фінансового й інвестиційного ринків, інші фахівці.
<b>Подальше навчання</b>	Бакалавр за спеціальністю «Фінанси, банківська справа та страхування» може продовжити навчання в магістратурі, а саме, має можливість навчання за програмою FQ-EHEA – другий цикл.
<b>5 – Викладання та оцінювання</b>	
<b>Викладання та навчання</b>	Проведення лекційних, практичних та лабораторних занять, тренінгів; організація майстер-класів, круглих столів, наукових конференцій та семінарів; залучення студентів до участі в конкурсах, олімпіадах та науково-дослідних заходах. Залучення до проведення занять кваліфікованих практикуючих фахівців. Застосовуються інноваційні технології електронного навчання.
<b>Оцінювання</b>	Поточний контроль, заліки, іспити, захист звітів практик, державна атестація.
<b>6 – Програмні компетентності</b>	
<b>Інтегральна компетентність (ІНК)</b>	Здатність розв'язувати складні спеціалізовані завдання та практичні проблеми в ході професійної діяльності у галузі фінансів, банківської справи та страхування або у процесі навчання, що передбачає застосування окремих методів і положень фінансової науки та характеризується невизначеністю умов і необхідністю врахування комплексу вимог здійснення професійної та навчальної діяльності.
<b>Загальні компетентності (ЗК)</b>	1. Синтез та аналіз – здатність до абстрактного мислення, аналізу та синтезу економічних процесів, явищ, механізмів та розуміння їх причинно-наслідкових зв'язків, вміння пристосовуватись

***Освітні програми підготовки першого (бакалаврського) рівня вищої освіти.***

	<p>до нових умов та ситуацій, організація, планування та прогнозування результатів наукових досліджень</p> <p>2. Етична та педагогічна – застосовувати ефективні прийоми і методи викладання економіки, вміння навчати себе та інших, активно впливати на процес розвитку і саморозвитку соціально-ціннісних характеристик особистості</p> <p>3. Креативність – здатність генерувати нові ідеї, здійснювати пошук альтернативних управлінських рішень в галузі фінансів, банківської справи та страхування.</p> <p>4. Комунікаційні навички – здатність вільно використовувати іноземні мови, як засіб професійного спілкування з людьми, володіння навиками публічної і наукової риторики, уміння правильно і грамотно будувати комунікації з орієнтацією на громадську корисність та особисту вигоду.</p> <p>5. Особистісний компонент – здатність вчитися і бути сучасно навченим, здатність бути критичним і самокритичним, формувати почуття особистої відповідальності, наполегливість, гнучкість, енергійність, впевненість в собі, ініціативність.</p>
<b>Фахові компетентності спеціальності (ФК)</b>	<p>1. Науково - дослідна діяльність – здатність до обробки, аналізу та систематизації інформації з теми дослідження, вибір методів і засобів вирішення задач дослідження, розробка теоретичних і економічних моделей досліджуваних процесів, явищ і об’єктів, які відносяться до професійної діяльності, вміння оцінювати і інтерпретувати отримані результати</p> <p>2. Організаційні навички – здійснення фінансової, банківської та страхової діяльності із врахуванням умов ризику, прийняття рішень у складних непередбачуваних умовах, вміння організувати власний бізнес і досить успішно здійснювати функції, пов’язані із його веденням.</p> <p>3. Комерційна складова – здатність до генерування прибутку та створення чогось, що володіє вартістю, отримання в нагороду грошей та непередбачуваного доходу, вміння поєднувати різні види фінансової, банківської та страхової діяльності з метою отримання найбільшої вигоди, вміння знаходити і здійснювати спонсорство.</p> <p>4. Інноваційна діяльність – здатність здійснювати пошук і вивчення нових можливостей, створення чогось нового в контексті дослідницької роботи, уміння об’єктивно оцінювати та аналізувати наслідки впровадження інновацій для організації та галузі.</p> <p>5. Аналітична складова - здатність до підготовки аналітичних матеріалів для оцінки в галузі економічної та фінансової політики, здатність аналізувати та використовувати різноманітні джерела інформації для проведення фінансово-економічних розрахунків, здатність складати прогнози головних фінансово-економічних показників діяльності підприємства, банку та страхової організації.</p> <p>6. Проектно-економічна діяльність – здатність до самостійної підготовки завдань і розробки проектних рішень з врахуванням фактору невизначеності, здатність оцінювати ефективність проектів, здатність розробляти стратегії поведінки економічних агентів на різноманітних фінансових ринках, в тому числі і міжна-</p>

***Освітні програми підготовки першого (бакалаврського) рівня вищої освіти.***

	родних.
<b>7 – Програмні результати навчання</b>	
<b>Знання (ЗН)</b>	<ol style="list-style-type: none"> <li>1. Відтворювати розуміння сутності процесу розвитку фінансової, банківської та страхової діяльності суб'єктів господарювання та механізму управління цими процесами.</li> <li>2. Впорядковувати базові уявлення про розроблення стратегічних напрямів формування фінансово-інвестиційної моделі розвитку організації, забезпечення її конкурентоспроможності.</li> <li>3. Базові уявлення про координацію фінансової діяльності функціональних підрозділів підприємства, установи, організації будь-якого виду діяльності.</li> </ol>
<b>Уміння (УМ)</b>	<ol style="list-style-type: none"> <li>1. Аналізувати фінансову діяльність підприємства, установи, організації;</li> <li>2. Установлювати конкурентні переваги підприємств, банківських установ та страхових організацій;</li> <li>3. Розробляти ефективну організаційну структуру управління організацією з використанням векторів фінансових потоків;</li> <li>4. Розробляти системи мотивування працівників у сфері фінансової, банківської та страхової діяльності;</li> <li>5. Ідентифікувати масштаби та причини відхилень фактичних показників результативності фінансової діяльності від планових;</li> <li>6. Здійснювати діагностику фінансового стану підприємства;</li> <li>7. Застосовувати методи і прийоми прикладного програмного забезпечення (1С) для здійснення професійного управління фінансовими активами суб'єктів виробничо-господарської діяльності на основі знань специфіки проблем та протиріч функціонування грошових потоків;</li> <li>8. Аналізувати і обчислювати основні економічні показників банківської та страхової сфери.</li> <li>9. Застосовувати знання та уміння щодо формування комплексу фінансових інструментів для нововведень на ринку, створення системи стратегічного фінансового менеджменту та забезпечення інноваційного розвитку підприємства в динамічному ринковому середовищі;</li> <li>10. Формувати та оцінювати показники ефективності діяльності банківської установи, страхової організації з урахуванням чинників зовнішнього та внутрішнього середовища;</li> </ol>
<b>Комунікація (КОМ)</b>	<ol style="list-style-type: none"> <li>1. Уміння спілкуватись науковою та професійною мовою, включаючи усну та письмову комунікацію українською мовою та одну із поширених європейських мов.</li> <li>2. Здатність використовувати різноманітні методи, зокрема сучасні інформаційні технології, для ефективного спілкування на професійному та соціальному рівнях.</li> </ol>
<b>Автономія і відповідальність (АіВ)</b>	<ol style="list-style-type: none"> <li>1. Здатність відповідально ставитись до виконуваної роботи, самостійно приймати рішення, досягати поставленої мети з дотриманням вимог професійної етики.</li> <li>2. Здатність до самонавчання та продовження професійного розвитку.</li> </ol>
<b>8 – Ресурсне забезпечення реалізації програми</b>	
<b>Кадрове забезпечення</b>	До реалізації програми залучається не менше 60% науково- педаго-

***Освітні програми підготовки першого (бакалаврського) рівня вищої освіти.***

	гічних працівників з науковими ступенями та/або вченими званнями. Науково-педагогічні працівники один раз на п'ять років проходять стажування.
<b>Матеріально-технічне забезпечення</b>	Використання комп'ютеризованих класів, проекційної техніки, спеціалізованих лабораторій, стендів та наочних посібників.; Використання сучасних інформаційних та комунікаційних баз даних, програмні засоби та Інтернет-ресурси.
<b>Інформаційне та навчально-методичне забезпечення</b>	Використання електронної системи управління ВНЗ – Сократ Вінницького національного аграрного університету та авторських розробок науково-педагогічних працівників.

**2. Перелік компонент освітньо-професійної програми та їх логічна послідовність**

**2.1. Перелік компонент ОП**

Шифр	Навчальна дисципліна	Кількість кредитів	Форма підсумкового контролю	Семестр
<b>Обов'язкові компоненти ОП</b>				
1.1. Цикл гуманітарної підготовки				
ГП 1.	Укр. мова (за проф. спрямуванням)	4	Іспит	2
ГП 2.	Історія України та етнологія	4	Залік	1
ГП 3.	Іноземна мова	4	Залік/Іспит	2
ГП 4.	Філософія	4	Іспит	1
Разом за циклом 1.1		16		
1.2. Цикл природничо-наукової та загальноєкономічної підготовки				
ПНЗЕ 1.	Політекономія	5	Іспит	2
ПНЗЕ 2.	Мікроекономіка	5	Іспит	3
ПНЗЕ 3.	Макроекономіка	5	Іспит	4
ПНЗЕ 4.	Вища математика	5	Іспит	2
ПНЗЕ 5.	Теорія ймовірності та мат. статистика	5	Іспит	3
ПНЗЕ 6.	Інформаційні технології	5	Іспит	2
Разом за циклом 1.2		30		
1.3. Цикл професійної та практичної підготовки				
ПП 1	Економіка підприємства	5	Іспит	5
ПП 2	Менеджмент	5	Іспит	7
ПП 3	Маркетинг	5	Іспит	6
ПП 4	Фінанси	6	Залік/Іспит	3/4
ПП 5	Гроші і кредит	6	Залік/Іспит	4/5
ПП 6	Бухгалтерський облік	5	Іспит	3
ПП 7	Міжнародні фінанси	5	Залік	6
ПП 8	Страховання	5	Іспит	5
ПП 9	Банківська система	5	Іспит	8
ПП 10	Бюджетна система	5	Іспит	6
ПП 11	Статистика	5	Іспит	4
ПП 12	Фінанси підприємств	5	Іспит	6
ПП 13	Фінансовий ринок	5	Іспит	7
ПП 14	Інвестування	5	Іспит	4

**Освітні програми підготовки першого (бакалаврського) рівня вищої освіти.**

ПП 15	Податкова система	5	Іспит	7
Разом по циклу 1.3		77		
Навчальна і виробнича практика		11	-	2,4,6,8
Підготовка дипломної роботи		8	-	8
<b>Загальний обсяг обов'язкових компонент</b>		<b>144</b>		
<b>2. Вибіркові компоненти ОП</b>				
2.1 Цикл вибору навчальним закладом				
2.1.1 Цикл гуманітарної підготовки				
ГП вз 1	Теологія	5	Залік	1
ГП вз 2	Безпека праці та життєдіяльності	5	Іспит	1
Разом по циклу 2.1.1		10		
2.1.2. Цикл природничо-наукової та загальноекономічної підготовки				
ПНЕЗ вз1	Технологія виробництва продукції рослинництва	5	Залік	1
ПНЕЗ вз 2	Технологія виробництва продукції тваринництва	5	Залік	1
ПНЕЗ вз 3	Біопалива: Ефективність виробництва і споживання в АПК України	5	Іспит	8
ПНЕЗ вз 4	Аграрна політика та земельні відносини	6	Залік /Іспит	7/8
ПНЕЗ вз 5	Правознавство	5	Залік	2
Разом по циклу 2. 1.2		26		
Разом 2.1		36		
2.2. Цикл вільного вибору студента				
2.2.1.Цикл гуманітарної підготовки				
ГП вс1.1	Соціологія	5	Залік	3
ГП вс1.2	Політологія			
ГП вс 2	Ділова іноземна мова	5	Залік	7
Разом по циклу 2.1		10		
2.2.2. Цикл природничо-наукової та загальноекономічної підготовки				
ПНЗЕ вс 1.1	Фінансовий аналіз	5	Залік	5
ПНЗЕ вс 1.2	Економічний аналіз			
ПНЗЕвс 2.1	Аналіз господарської діяльності			
Разом по циклу 2.2.2		5		
2.2.3. Цикл професійної та практичної підготовки				
ППвс 1.1	<b>Страховання сільськогосподарських ризиків</b>	5		8
ППвс 1.2	Платіжні системи			
ППвс 1.3	Страховання фінансових ризиків в банківській діяльності			
ППвс 2.1	<b>Історія фінансів, грошей і кредиту</b>	5	Залік	3
ППвс 2.2	Історія виникнення банківської системи			
ППвс 2.3	Еволюція страхової справи			
ППвс 3.1	<b>Міжнародна економіка</b>	5	Залік	4
ППвс 3.2	Фінансове планування			

***Освітні програми підготовки першого (бакалаврського) рівня вищої освіти.***

ППвс 3.3	Діяльність міжнародних фінансово-кредитних установ			
ППвс 4.1	<b>Кредитування в АПК</b>	5	Залік	7
ППвс 4.2	Іпотечне кредитування			
ППвс 4.3	Державний борг, державний кредит			
ППвс 5.1	<b>Фінансова безпека</b>			
ППвс 5.2	Безпека фінансово-кредитних установ	5	Залік	6
ППвс 5.3	Безпека небанківських фінансово-кредитних установ			
ППвс 6.1	<b>Соціальне страхування</b>	5	Залік	6
ППвс 6.2	Основи актуарних розрахунків			
ППвс 6.3	Майнове страхування			
ППвс 7.1	<b>Грошово-кредитні системи заруб.країн</b>	5	Залік	5
ППвс 7.2	Ринок цінних паперів			
ППвс 7.3	Фінанси біржової діяльності			
ППвс 8.1	<b>НБУ і грошово-кредитна політика</b>	5	Залік	8
ППвс 8.2	Діяльність небанківські фінансові установи			
ППвс 8.3	Казначейська система			
ППвс 9.1	<b>Державні фінанси</b>	5	Залік	5
ППвс 9.2	Місцеві фінанси			
ППвс 9.3	Публічні фінанси			
Разом за циклом 2.2.3		45		
Разом за циклом 2.2		60		
<b>Загальний обсяг вибіркових компонент</b>		<b>96</b>	-	-
<b>Загальний обсяг освітньої програми</b>		<b>240</b>	-	-

2.2. Структурно-логічна схема освітньої-програми ОПП «Фінанси, банківська справа та страхування»

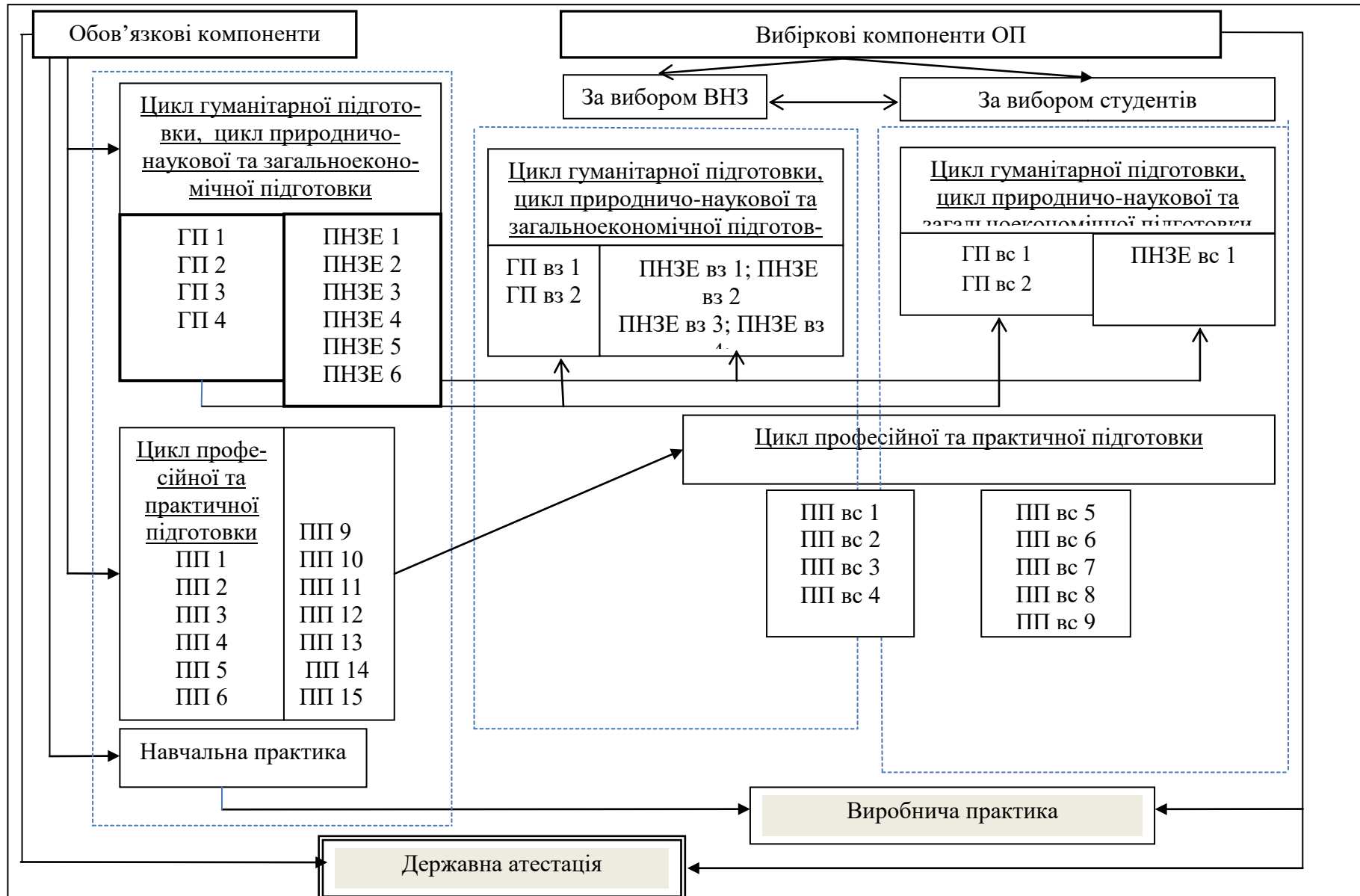

### **3. Форми атестації здобувачів вищої освіти**

Державна атестація здійснюється Державною екзаменаційною комісією.

Атестація здійснюється у формі публічного захисту дипломної роботи

Дипломна робота перевіряється на плагіат у програмі «антиплагіат».

Текст дипломної роботи оприлюднюється для відкритого доступу в університетському репозиторії.

Державну атестацію випускників здійснює екзаменаційна комісія Вінницького національного аграрного університету з цього фаху, голову якої затверджує Міністерство освіти і науки України, після виконання студентами навчального плану в повному обсязі.



**4. Матриця відповідності програмних компетентностей компонентам освітньої програми**

**4.1. Матриця відповідності програмних компетентностей компонентам освітньої програми за обов'язковими компонентами**

	ІНТ	ЗК1	ЗК2	ЗК4	ФК1	ФК2	ФК3	ФК5	ФК6
ГП1				+					
ГП2		+	+						
ГП3				+					
ГП4			+						
ПНЗЕ1			+					+	
ПНЗЕ2			+						
ПНЗЕ3			+						
ПНЗЕ4			+					+	+
ПНЗЕ6	+	+			+			+	+
ПП1	+	+		+	+	+	+	+	+
ПП2	+					+	+		+
ПП3	+		+			+	+		+
ПП4	+		+		+	+	+		+
ПП5	+				+	+	+	+	+
ПП6	+			+		+	+		
ПП7	+	+		+	+	+	+	+	+
ПП8	+				+		+	+	+
ПП9	+	+			+	+	+	+	+
ПП10	+	+	+			+	+	+	+
ПП11	+		+		+	+	+	+	+
ПП12	+				+	+	+	+	+
ПП13	+				+	+	+	+	+
ПП14	+		+		+	+	+	+	+
ПП15	+	+	+	+	+	+	+	+	+

**4.2. Матриця відповідності програмних компетентностей компонентам освітньої програми за вибілковими компонентами**

	ІНТ	ЗК1	ЗК2	ЗК3	ЗК4	ЗК5	ФК1	ФК2	ФК3	ФК4	ФК5	ФК6
ГП ВЗ1			+			+						
ГП ВЗ2			+									
ПНЗЕ ВЗ 1				+					+	+		
ПНЗЕ ВЗ 2				+					+	+		
ПНЗЕ ВЗ 3				+					+	+		
ПНЗЕ ВЗ 4				+					+	+		
ПНЗЕ ВЗ 5				+					+	+		
ГП ВС 1			+		+	+						
ГП ВС 2			+		+	+		+				
ПНЗЕ ВС 1	+	+		+			+		+	+	+	+
ПП ВС 1	+	+					+	+				+
ПП ВС 2	+				+	+	+	+	+	+		
ПП ВС 3	+			+			+	+				+
ПП ВС 4	+					+	+	+		+		+
ПП ВС 5	+			+	+		+				+	+
ПП ВС 6	+			+			+	+	+		+	+
ПП ВС 7	+				+		+					
ПП ВС 8	+			+			+	+	+		+	+
ПП ВС 9	+	+		+	+	+	+	+	+	+	+	+

**5. Матриця забезпечення програмних результатів навчання (ПРН) відповідним компонентам освітньої програми**

**5.1. Матриця забезпечення програмних результатів навчання (ПРН) відповідним компонентам освітньої програми за обов'язковими компонентами**

	ЗН1	ЗН2	ЗН3	УМ1	УМ2	УМ3	УМ4	УМ5	УМ6	УМ7	УМ8	УМ9	УМ10	КОМ1	КОМ2	АiB1	АiB2
ГП1														+			
ГП2														+			
ГП3														+			+
ГП4	+													+			
ПНЗЕ1	+	+			+									+			
ПНЗЕ2	+	+	+		+			+				+	+	+			
ПНЗЕ3	+	+	+		+			+	+			+	+	+			
ПНЗЕ4	+	+						+				+	+	+			
ПНЗЕ6				+				+	+								
ПП1				+				+	+								
ПП2				+				+	+	+	+				+		+
ПП3				+				+	+	+	+				+		+
ПП4				+				+	+	+	+				+		+
ПП5		+	+	+	+	+	+	+	+			+		+	+	+	+
ПП6		+	+		+	+	+			+		+		+	+	+	+
ПП7						+	+					+		+	+	+	+
ПП8	+	+										+		+	+	+	+
ПП9	+	+										+	+	+	+	+	+
ПП10						+						+		+	+	+	+
ПП11		+				+	+	+				+		+	+	+	+
ПП12	+							+				+		+	+	+	+
ПП13				+				+				+		+	+	+	+
ПП14	+	+					+	+				+		+	+	+	+
ПП15	+	+	+	+	+	+		+	+		+	+	+	+	+	+	+

**5.2. Матриця забезпечення програмних результатів навчання (ПРН) відповідним компонентам освітньої програми за вибірковими компонентами**

	ЗН1	ЗН2	ЗН3	УМ1	УМ2	УМ3	УМ4	УМ5	УМ6	УМ7	УМ8	УМ9	УМ10	КОМ1	КОМ2	АіВ1	АіВ2
ГП ВЗ1							+							+		+	+
ГП ВЗ2							+							+		+	+
ПНЗЕ ВЗ 1	+	+	+	+	+		+			+		+	+	+	+	+	+
ПНЗЕ ВЗ 2														+			
ПНЗЕ ВЗ 3	+		+			+				+		+	+			+	+
ПНЗЕ ВЗ 4	+		+			+				+		+	+			+	+
ПНЗЕ ВЗ 5	+				+	+	+			+	+	+	+	+	+	+	+
ГП ВС 1	+													+	+	+	+
ГП ВС 2	+	+												+	+		
ПНЗЕ ВС 1							+							+		+	+
ПП ВС 1							+							+		+	+
ПП ВС 2							+							+		+	+
ПП ВС 3							+							+	+	+	+
ПП ВС 4							+							+	+		+
ПП ВС 5	+	+	+	+		+		+	+	+	+	+	+	+	+	+	+
ПП ВС 6	+	+	+	+		+	+	+	+	+	+	+	+	+	+	+	+
ПП ВС 7	+	+	+	+		+	+	+	+	+	+	+	+	+	+	+	+
ПП ВС 8	+	+	+	+		+	+					+	+	+	+	+	+
ПП ВС 9	+	+	+		+	+	+			+		+	+	+	+	+	+

Гарант освітньої програми /керівник проектної групи,  
доктор економічних наук  
Ю.В.

Алескерова

**6. Факультет технології виробництва і переробки продукції тваринництва та ветеринарії**



Бакалаврський рівень вищої освіти	Спеціальність	Ліцензований обсяг	Освітньо-професійна програма
	204 Технологія виробництва і переробки продукції тваринництва	175	Технологія виробництва і переробки продукції тваринництва
	181 Харчові технології	75	Харчові технології
	207 Водні біоресурси та аквакультура	50	Водні біоресурси та аквакультура



**МІНІСТЕРСТВО ОСВІТИ І НАУКИ УКРАЇНИ  
ВІННИЦЬКИЙ НАЦІОНАЛЬНИЙ АГРАРНИЙ УНІВЕРСИТЕТ**

**ОСВІТНЬО – ПРОФЕСІЙНА ПРОГРАМА  
«ВОДНІ БІОРЕСУРСИ ТА АКВАКУЛЬТУРА»**

Першого (бакалаврського) рівня вищої освіти

за спеціальністю 207 Водні біоресурси та аквакультура

галузі знань 20 Аграрні науки та продовольство

Кваліфікація: Бакалавр з водних біоресурсів та аквакультури

## ПЕРЕДМОВА

Освітньо-професійна програма (ОПП) для підготовки здобувачів вищої освіти першого (бакалаврського) рівня за спеціальністю 207 Водні біоресурси та аквакультура містить обсяг кредитів ЄКТС, необхідний для здобуття відповідного ступеня вищої освіти; перелік компетентностей випускника; нормативний зміст підготовки здобувачів вищої освіти, сформульований у термінах результатів навчання; форми атестації здобувачів вищої освіти; вимоги до наявності системи внутрішнього забезпечення якості вищої освіти.

Розроблено робочою групою (науково-методичною комісією спеціальності 207 Водні біоресурси та аквакультура) у складі:

**Мушит Сергій Олександрович** кандидат сільськогосподарських наук, старший викладач кафедри годівлі сільськогосподарських тварин та водних біоресурсів Вінницького національного аграрного університету (керівник робочої групи);

**Шевчук Тетяна Володимирівна** – доктор с.-г. наук, доцент кафедри годівлі с.-г. тварин та водних біоресурсів Вінницького національного аграрного університету;

**Сироватко Катерина Максимівна** - кандидат сільськогосподарських наук, доцент кафедри годівлі сільськогосподарських тварин та водних біоресурсів Вінницького національного аграрного університету.

Освітня програма – система освітніх компонентів на відповідному рівні вищої освіти в межах спеціальності, що визначає вимоги до рівня освіти осіб, які можуть розпочати навчання за цією програмою, перелік навчальних дисциплін і логічну послідовність їх вивчення, кількість кредитів ЄКТС, необхідних для виконання цієї програми, а також очікувані результати навчання (компетентності), якими повинен оволодіти здобувач відповідного ступеня вищої освіти.

Освітньо-наукова програма є нормативним документом, у якому визначається нормативний термін та зміст навчання, нормативні форми державної атестації, встановлюються вимоги до змісту, обсягу та рівня освіти та професійної підготовки фахівця відповідного освітньо-наукового рівня спеціальності.

**Перелік нормативних документів, на яких базується освітня програма:**

1. Закон України «Про вищу освіту» від 01.07.2014р. № 1556-VII.
2. Закон України «Про племінну справу у тваринництві» від 15.12.1993р. № 3691 зі змінами та доповненнями).
3. Закон України «Про ідентифікацію та реєстрацію тварин» від 04.06.2009р. № 1445-VI зі змінами та доповненнями
4. Закон України «Про ветеринарну медицину» від 25.06.1992р. № 2498-XII зі змінами та доповненнями
5. Закон України «Про фермерське господарство» від 19.06.2003р. № 973-IV зі змінами та доповненнями
6. Закон України «Про охорону навколишнього природного середовища» від 25.06.1991.р.№ 1264

7. Закон України «Про захист тварин від жорстокого поводження» від 21.02.2006р. № 3447-IV

8. Закон України «Про молоко та молочні продукти» від 24.06.2004 №1870- IV зі змінами та доповненнями

9. «Про якість та безпеку харчових продуктів та продовольчої сировини» від 06.09.2005 р. № 2809-IV

10. Закон України «Про рибу, інші водні живі ресурси та харчову продукцію з них» від 6 лютого 2003 р. № 486-IV

11. Закон України «Про ліцензування видів господарської діяльності» від 02.03.2015 р. № 222-VIII

12. Постанова Кабінету Міністрів України «Про заходи щодо активізації роботи з розвитку тваринництва» від 20 серпня 2008 р. № 729,

13. Постанова Кабінету Міністрів України «Деякі питання координації міжгалузевих відносин на ринку продукції тваринного походження» від 25 грудня 2002 р. № 1964.

14. Постанова Кабінету Міністрів України від 23.11.2011 № 1341 «Про затвердження національної рамки кваліфікацій».

15. Постанова Кабінету Міністрів від 29.04.2015р. № 266 “Про затвердження переліку галузей знань і спеціальностей, за якими здійснюється підготовка здобувачів вищої освіти”.

16. Постанова Кабінету Міністрів від 30.12.2015р. № 1187 «Про затвердження Ліцензійних умов провадження освітньої діяльності закладів освіти».

17. Наказ МОН України від 19.02.2015р. № 166 «Деякі питання оприлюднення інформації про діяльність вищих навчальних закладів».

18. Наказ МОН України від 06.11.2015р. № 1151 «Про особливості запровадження переліку галузей знань, за якими здійснюється підготовка здобувачів вищої освіти, затвердженого постановою Кабінету Міністрів України від 29 квітня 2015 року № 266».

19. Наказ Міністерства освіти України від 01.06.2016р. № 600 «Про затвердження та введення в дію методичних рекомендацій щодо розроблення стандартів вищої освіти».

20. Наказ Міністерства економічного розвитку і торгівлі України від 18 листопада 2014 р. № 1361 «Про затвердження зміни до національного класифікатора України ДК 003:2010» (зміна № 2).

21. Національний класифікатор України: «Класифікатор професій» ДК 003:2010. – Київ : Вид-во «Соцінформ», чинний від 2010-11-01.



**1. Профіль освітньо-професійної програми зі спеціальності  
207 Водні біоресурси та аквакультура**

<b>1 – Загальна інформація</b>	
<b>Повна назва вищого навчального закладу та структурного підрозділу</b>	Вінницький національний аграрний університет факультет Технології виробництва і переробки продукції тваринництва
<b>Ступінь вищої освіти та назва кваліфікації</b>	Бакалавр з водних біоресурсів та аквакультури
<b>Офіційна назва освітньої програми</b>	Водні біоресурси та аквакультура
<b>Тип диплому та обсяг освітньої програми</b>	Диплом бакалавра, одиничний, 240 кредитів ЄКТС, термін навчання 4 роки
<b>Наявність акредитації</b>	Акредитаційна комісія України. Сертифікат НД-II №0226570
<b>Цикл/рівень</b>	НРК України – 7 рівень, FQ-EHEA - другий цикл, EQF-LLL – 7 рівень Цикл Європейського простору вищої освіти (HPFQ-EHEA)
<b>Передумови</b>	Повна загальна середня освіта
<b>Мова(и) викладання</b>	українська
<b>Термін дії освітньої програми</b>	До 1 липня 2024 року
<b>Інтернет – адреса постійного розміщення опису освітньої програми</b>	<a href="http://socrates.vsau.org/index.php/ua/">http://socrates.vsau.org/index.php/ua/</a>
<b>2 - Мета освітньої програми</b>	
Формування професійного підходу до виробничих питань рентабельного і екологічно-безпечного виробництва та вирощування водних біоресурсів та аквакультури.	
<b>3 – Характеристика освітньої програми</b>	
<b>Предметна область (галузь знань, спеціальність)</b>	20 «Аграрні науки і продовольство» 207 – «Водні біоресурси та аквакультура» Виробництво і переробка продукції аквакультури
<b>Орієнтація освітньої програми</b>	Освітньо-професійна (бакалавра) Комплекс технологічних заходів для підвищення ефективності керування виробничими процесами, принципами отримання та вирощування об'єктів водних біоресурсів та аквакультури.
<b>Основний фокус освітньої програми</b>	Технологічні процеси виробництва та вирощування об'єктів водних біоресурсів та аквакультури.
<b>Особливості програми</b>	Володіння методами догляду за об'єктами

	водних біоресурсів та аквакультури при застосуванні сучасних технологій, використання засобів механізації для здійснення виробничих процесів з об'єктами водних біоресурсів та аквакультури і технологіями їх вирощування.
<b>4 – Придатність випускників до працевлаштування та подальшого навчання</b>	
<b>Придатність до працевлаштування</b>	Фахівець здатний виконувати зазначену професійну роботу відповідно до класифікатора професій ДК 003:2010 та/або International Standard Classification of Occupations 2008 (ISCO-08). Лаборант (біологічні дослідження) Технік-лаборант (біологічні дослідження) Технік-рибовод Технік з виробництва продукції аквакультури Технолог-рибовод Технолог з виробництва продукції аквакультури Інспектор державний рибоохорони
<b>Подальше навчання</b>	Можливе подальше продовження освіти за другим (магістерським) рівнем вищої освіти, а також підвищення кваліфікації і отримання додаткової післядипломної освіти
<b>5 – Викладання та оцінювання</b>	
<b>Викладання та навчання</b>	Студентоцентроване проблемно-орієнтоване навчання, яке проводиться у формі лекцій, семінарів, практичних занять, консультацій, самостійного вивчення, виконання курсових робіт на основі підручників, посібників, періодичних наукових видань, використання мережі Інтернет
<b>Оцінювання</b>	Усні та письмові экзамени, заліки, захист звіту з практики, захист курсових робіт, державна атестація випускника
<b>6 – Програмні компетентності</b>	
<b>Інтегральна компетентність</b>	<b>Здатність</b> розв'язувати складні спеціалізовані задачі та практичні проблеми професійної діяльності з водних біоресурсів та аквакультури або у процесі навчання, що

	<p>передбачає застосування теорій та методів водних біоресурсів і аквакультури та характеризується комплексністю та невизначеністю умов</p>
<p><b>Загальні компетентності (ЗК)</b></p>	<p>Корелюються з описом відповідного кваліфікаційного рівня НРК.</p> <ol style="list-style-type: none"><li>1. Здатність спілкування українською професійною мовою, застосовувати усні контакти у ситуаціях при невербальних методах спілкування, розширювати лексикограматичний мінімум;</li><li>2. Здатність здійснювати читання, осмислення професійно-орієнтованої та загальнонаукової іншомовної літератури з використанням її у соціальній і професійній сферах;</li><li>3. Здатність враховувати процеси соціально-політичної історії України під час здійснення професійної діяльності;</li><li>4. Здатність поєднувати теоретичні та практичні аспекти культури в процесі діяльності людини та суспільства.</li><li>5. Здатність застосовувати базові знання фундаментальних розділів математики, в обсязі, необхідному для володіння математичним апаратом, переводити інформацію в іншу знакову систему, формалізувати зовнішні явища та процеси у знаковий вигляд (здійснювати теоретичне абстрагування) та обробляти отриману інформацію у відповідності до виробничих процесів (практичне здійснення), здійснювати пошук нової інформації і використовувати математичні методи в професійній діяльності;</li><li>6. Здатність застосовувати знання фундаментальних і прикладних розділів фізики та біофізики, в обсязі, необхідному для освоєння загально-професійних дисциплін;</li><li>7. Здатність застосовувати базові знання фундаментальних розділів неорганічної, аналітичної, органічної, фізичної і колоїдної та гідрохімії в обсязі, необхідному для використання в обраній професії;</li><li>8. Здатність використовувати базові</li></ol>

	<p>знання фундаментальних розділів гідроботаніки та гідробіології та застосовувати методи ведення гідробіологічних досліджень середовища в обсязі, необхідному для застосування в обраній професії;</p> <p>9. Здатність застосовувати базові знання фундаментальних розділів зоології в обсязі, необхідному для використання в обраній професії;</p> <p>10. Здатність забезпечувати екологічно-збалансовану діяльність, застосовувати базові уявлення про основи загальної екології, принципи гідроекології оптимального природокористування, охорони навколишнього природного і водного середовища, проводити екологічно-збалансовану діяльність та здійснювати гідроекологічний аналіз заходів (або інновацій) у галузі водних біоресурсів та аквакультури.</p>
<p><b>Фахові компетентності, спеціальності (ФК)</b></p>	<p>1. Здатність застосовувати сучасні поняття та принципи фізіологічної і біохімічної організації риб та інших гідробіонтів, їх використання у професійній практиці з водних біоресурсів та аквакультури;</p> <p>2. Здатність застосовувати основні закономірності і сучасні досягнення генетики гідробіонтів, їх використання при підготовці фахівців з водних біоресурсів та аквакультури;</p> <p>3. Здатність застосовувати базові уявлення про різноманіття, способи життя та поширення риб та інших водних біологічних об'єктів, їх класифікацію, морфологію, біологію рибоподібних і риб, прогнозування динаміки чисельності та біомаси, складання прогнозів рибопродуктивності, вилову для збереження стійкості гідросфери та іхтіофауни;</p> <p>4. Здатність практичного застосування базових знань з рибогосподарської гідротехніки, проводити підбір місця для проектування рибогосподарських об'єктів, обчислення площ рибницьких господарств, експлуатацію ставів та гідротехнічних споруд;</p>

	<p>5. Здатність використовувати базові уявлення про закономірності відтворення, індивідуальний розвиток, розведення, селекцію, гібридизацію та породоутворення риб, їх застосування при фаховій підготовці;</p> <p>6. Здатність застосовувати базові уявлення про закономірності годівлі риб, виготовлення і зберігання кормів, культивування живих кормів, їх використання при вирощуванні та виробництві водних біоресурсів та аквакультури;</p> <p>7. Здатність практичного застосування базових знань з іхтіопатології та профілактики і лікування хвороб риб, проводити експертну оцінку, використовувати знання санітарних норм і правил щодо контролю санітарно-гігієнічного режиму з підготовки фахівців з водних біоресурсів та аквакультури;</p> <p>8. Здатність практичного застосування базових знань з аквакультури штучних водойм при вирощуванні риби, контролю якості води та кормової бази, рибопродуктивності, впровадження новітніх технологій вирощування риб та інших гідробіонтів, їх переваги та недоліки при індустріальному виробництві аквакультури;</p> <p>9. Здатність практичного застосування базових знань з водних біоресурсів та аквакультури при виробництві риби та інших гідробіонтів в природних водоймах, коригування стану якості води, природної кормової бази та застосування інтенсифікаційних заходів;</p> <p>10. Здатність до застосування базових знань з рибальства, виготовлення та використання промислових і аматорських знарядь лову, технологічного обладнання, проведення розвідки промислових скупчень гідробіонтів;</p> <p>11. Здатність здійснювати організацію рибогосподарських підприємств та проводити технологічні процеси, забезпечувати матеріально-технічними, трудовими і фі-</p>
--	---

	нансовими ресурсами, аналізувати господарську діяльність. Проводити облік матеріальних цінностей, основних засобів, оплати праці; ефективне ведення та використання основних фондів, матеріально-технічної бази, трудових ресурсів технологічних процесів і реалізації продукції аквакультури. Здатність складати кошториси та оцінювати економічну ефективність проектів, управляти рибогосподарськими колективами і технологічними процесами, планувати виробництво та реалізацію продукції аквакультури.
--	---

### **7 – Програмні результати навчання**

1. Здатність демонструвати знання і розуміння основ філософії, історії і культури України, що сприяють розвитку загальної політичної культури та активності, формуванню національної гідності і патріотизму, соціалізації особистості, схильності до етичних цінностей, знання вітчизняної історії, економіки й права,

2. Розуміння причинно-наслідкових зв'язків розвитку суспільства й умінь їх використовувати в професійній і соціальній діяльності; використання сучасних науково-технічних та культурних досягнень світової цивілізації.

3. Продемонстрована вправність у володінні українською та англійською мовою, включаючи спеціальну термінологію для проведення літературного пошуку.

4. Здатність демонструвати знання і розуміння фундаментальних розділів математики, фізики, і хімії в обсязі, необхідному для володіння даними основами при вирощуванні об'єктів аквакультури.

5. Здатність демонструвати знання і розуміння основ фізики, хімії, ботаніки, мікробіології, генетики та екології в обсязі, необхідному для освоєння загально- та спеціалізовано-професійних дисциплін.

6. Здатність володіння на операційному рівні методами спостереження, опису, ідентифікації, класифікації, культивування об'єктів та підтримання стабільності водних біоресурсів і збереження природного різноманіття.

7. Володіння робочими навичками працювати самостійно та в якості лідера, умінь отримувати результат у межах обмеженого часу з наголосом на професійну сумлінність під час

8. Здатність кваліфіковано проектувати та організовувати технології вирощування рибопосадкового матеріалу відповідно до сучасних наукових вимог.

9. Проектування та організація заходів і технології вирощування рибопосадкового матеріалу та товарної продукції відповідно до сучасних нау-

<p>КОВИХ ВИМОГ.</p> <p>10. Глибокі знання з обраної спеціальності – водні біоресурси та аквакультура</p> <p>11. Координувати, інтегрувати та удосконалювати організацію виробничих процесів у водних біоресурсах.</p> <p>12. Здатність ефективно планувати час для отримання необхідних результатів у виробництві.</p> <p>13. Результативна робота у колективі.</p> <p>14. Здатність навчати, контролювати та оцінювати професійні навички молодших колег.</p>	
<p><b>8 – Ресурсне забезпечення реалізації програми</b></p>	
<p><b>Кадрове забезпечення</b></p>	<p>Реалізацію програми здійснюють 1 професор, 3 доценти та 3 старших викладачів.</p>
<p><b>Матеріально-технічне забезпечення</b></p>	<p>Навчальні лабораторії, науково-дослідні лабораторії, філії кафедр на виробництві</p>
<p><b>Інформаційне та навчально-методичне забезпечення</b></p>	<p>Підручники, навчальні посібники, методичні вказівки, методичні рекомендації, лабораторні практикуми.</p>
<p><b>9 – Академічна мобільність</b></p>	
<p><b>Національна кредитна мобільність</b></p>	<p>Передбачає можливість національної кредитної мобільності за деякими навчальними модулями, що забезпечують набуття загальних компетентностей.</p>
<p><b>Міжнародна кредитна мобільність</b></p>	<p>Мобільність студентів організовується на підставі партнерської угоди про співробітництво із зарубіжними університетами про участь у міжнародних освітніх програмах, які дають можливість: одержати додаткові знання у суміжних галузях науки; удосконалювати рівень володіння іноземною мовою; ознайомитися із зарубіжною культурою, історією одержати диплом зарубіжного університету та диплом ВНАУ.</p>
<p><b>Навчання іноземних здобувачів вищої освіти</b></p>	<p>Основні навчальні модулі програми забезпечені навчально-методичним комплексом для іноземних студентів російською мовою.</p>

**2. Перелік компонентів освітньо-професійної програми та їх логічна послідовність**

**2.1.Перелік компонент ОП**

Код н/д	Компоненти освітньої програми	Кількість кредитів	Форма підсумк. контролю	Семестр
1	2	3	4	5
<b>1. Обов'язкові компоненти ОП</b>				
ОК1	Українська мова (за професійним спрямуванням)	4	іспит	2
ОК2	Іноземна мова (за професійним спрямуванням)	5	іспит	2
ОК3	Історія України та етнокультурологія	5	іспит	2
ОК4	Філософія	4	іспит	1
ОК5	Вища математика	5	іспит	2
ОК6	Біофізика гідробіонтів	5	іспит	2
ОК7	Гідрохімія	6	іспит	2-3
ОК8	Зоологія	6	іспит	1-2
ОК9	Гідроекологія	6	залік	5-6
ОК10	Гідробіологія	6	іспит	3-4
ОК11	Безпека праці та життєдіяльності	4	іспит	1
ОК12	Фізіологія та біохімія гідробіонтів	6	іспит	2-3
ОК13	Генетика риб	6	іспит	4-5
ОК14	Гідротехніка та проектування рибницьких підприємств	6	іспит	4-5
ОК15	Іхтіологія	7	іспит	2-3
ОК16	Розведення та селекція риб	7	іспит	3-4
ОК17	Годівля риб	7	іспит	4-5
ОК18	Іхтіопатологія	6	іспит	2-3
ОК19	Аквакультура природних водойм	7	іспит	5-6
ОК 20	Осетрівництво	5	іспит	6-7
ОК 21	Аквакультура штучних водойм	7	іспит	5-6
ОК 22	Рибальство	7	іспит	5-6
ОК 23	Акліматизація гідробіонтів	6	іспит	7-8
<b>Загальний обсяг обов'язкових компонент</b>		<b>75</b>		
Навчальна практика		<b>3</b>		
Виробнича практика		<b>7</b>		
Підготовка і захист бак. роботи		<b>5</b>		
Державний іспит		<b>2</b>		
Нормативні разом		<b>144</b>		
<b>Вибіркові компоненти ОП</b>				



<b>2. Вибіркові компоненти ОП (за вибором ВНЗ)</b>				
ВБ 1.1	Аграрна політика та земельні відносини	6	Іспит/ залік	7-8
ВБ 1.2	Біопалива: Ефективність виробництва і споживання в АПК України	5	іспит	8
ВБ 1.3	Інформаційні технології	5	залік	1
ВБ 1.4	Основи тваринництва	5	залік	2
ВБ 1.5	Онтогенез риб	7	залік	3
ВБ 1.6	Політологія	4	залік	1
ВБ 1.7	Теологія	4	залік	2
<b>Загальний обсяг обов'язкових компонентів:</b>		<b>36</b>		
<b>Вибіркові компоненти ОП (за вибором студента)</b>				
ВБ1.1	Біоресурси гідросфери та їх використання	5	залік	6
ВБ1.2	Водна мікробіологія та токсикологія	5	залік	4
ВБ1.3	Технологія переробки риби	5	залік	8
ВБ1.4	Технічні засоби в аквакультурі	5	залік	7
ВБ1.5	Санітарія та гігієна в рибництві	5	залік	4
ВБ1.6	Стандартизація продукції аквакультури	5	залік	8
ВБ1.7	Розведення живих кормів	5	залік	7
ВБ1.8	Методика досліджень у рибництві	5	залік	5
ВБ1.9	Основи акваріумістики	5	залік	3
ВБ1.10	Біологічні основи рибного господарства	5	залік	5
ВБ1.11	Основи рибохорони та правове регулювання рибництва	5	залік	6
ВБ1.12	Економіка рибогосподарських підприємств	5	залік	6
<b>Всього</b>		<b>60</b>	захист	
<b>Вибіркові разом</b>		<b>96</b>		
<b>Загальна кількість</b>		<b>240</b>		

2.1. Структурно-логічна схема освітньої програми  
 Спеціальність 207 «Водні біоресурси та аквакультура»

Освітня кваліфікація: бакалавр з водних біоресурсів та аквакультури

Структурно-логічна схема бакалаврської програми спеціальності 207 «Водні біоресурси та аквакультура»

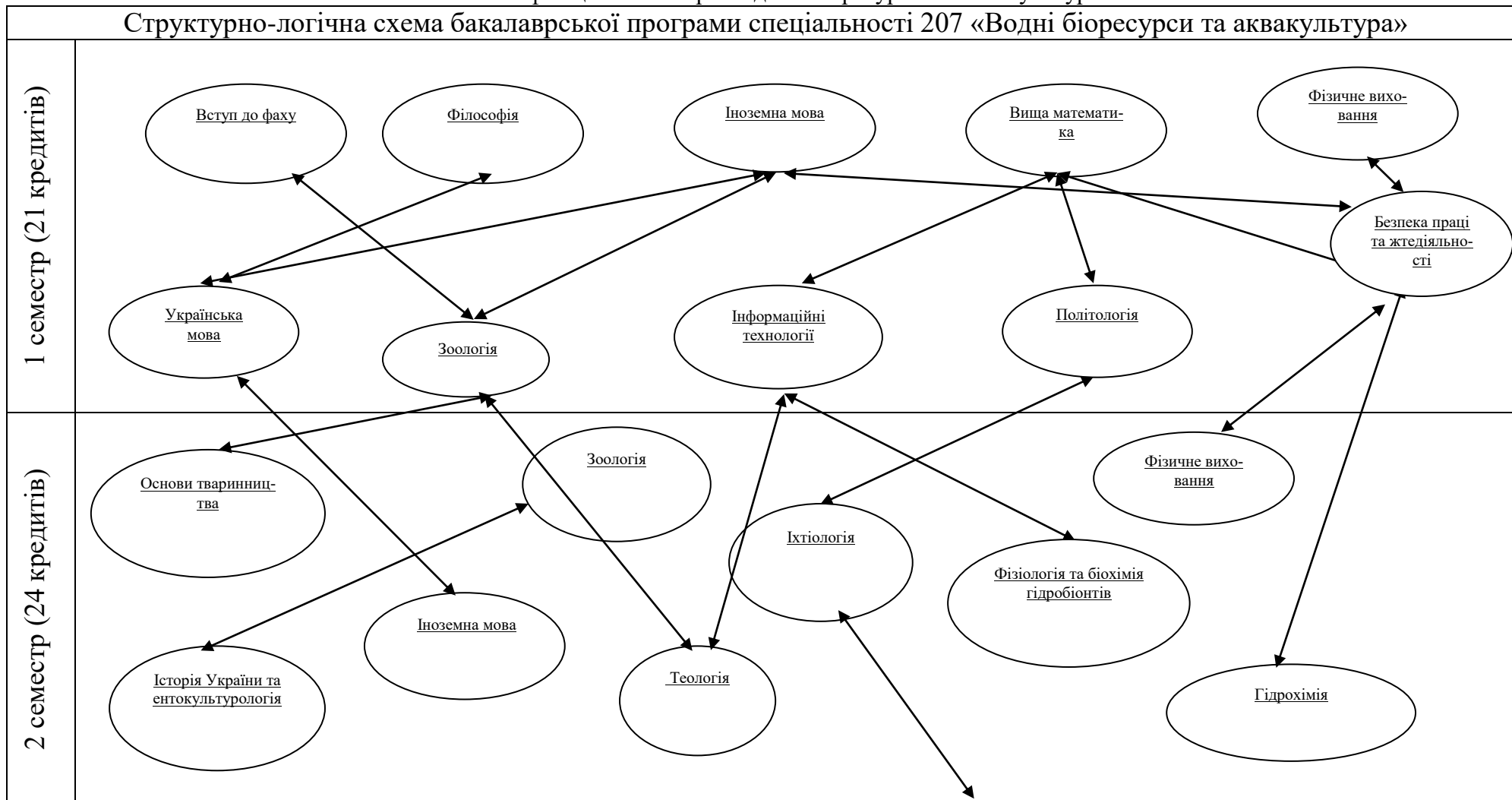

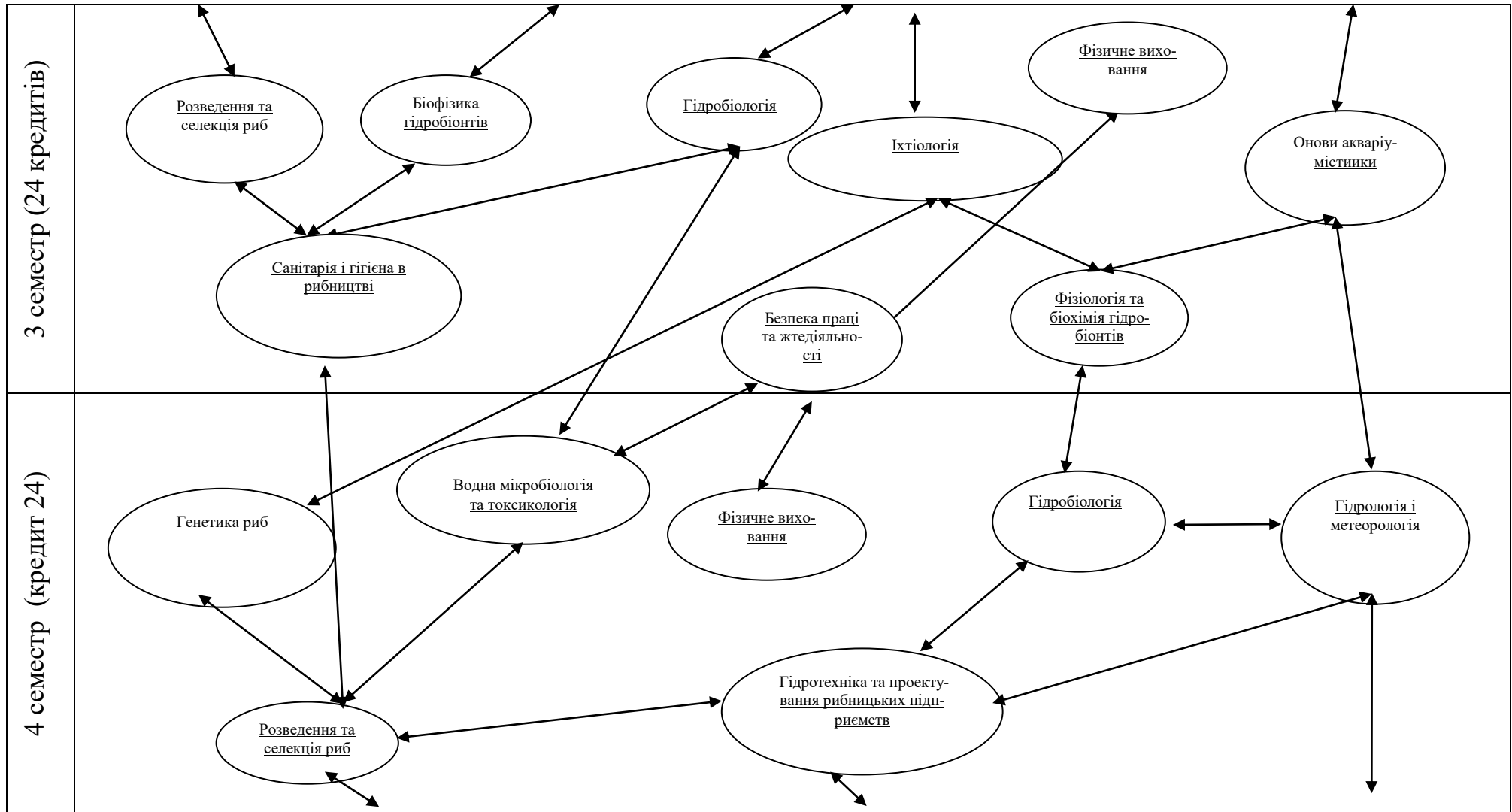

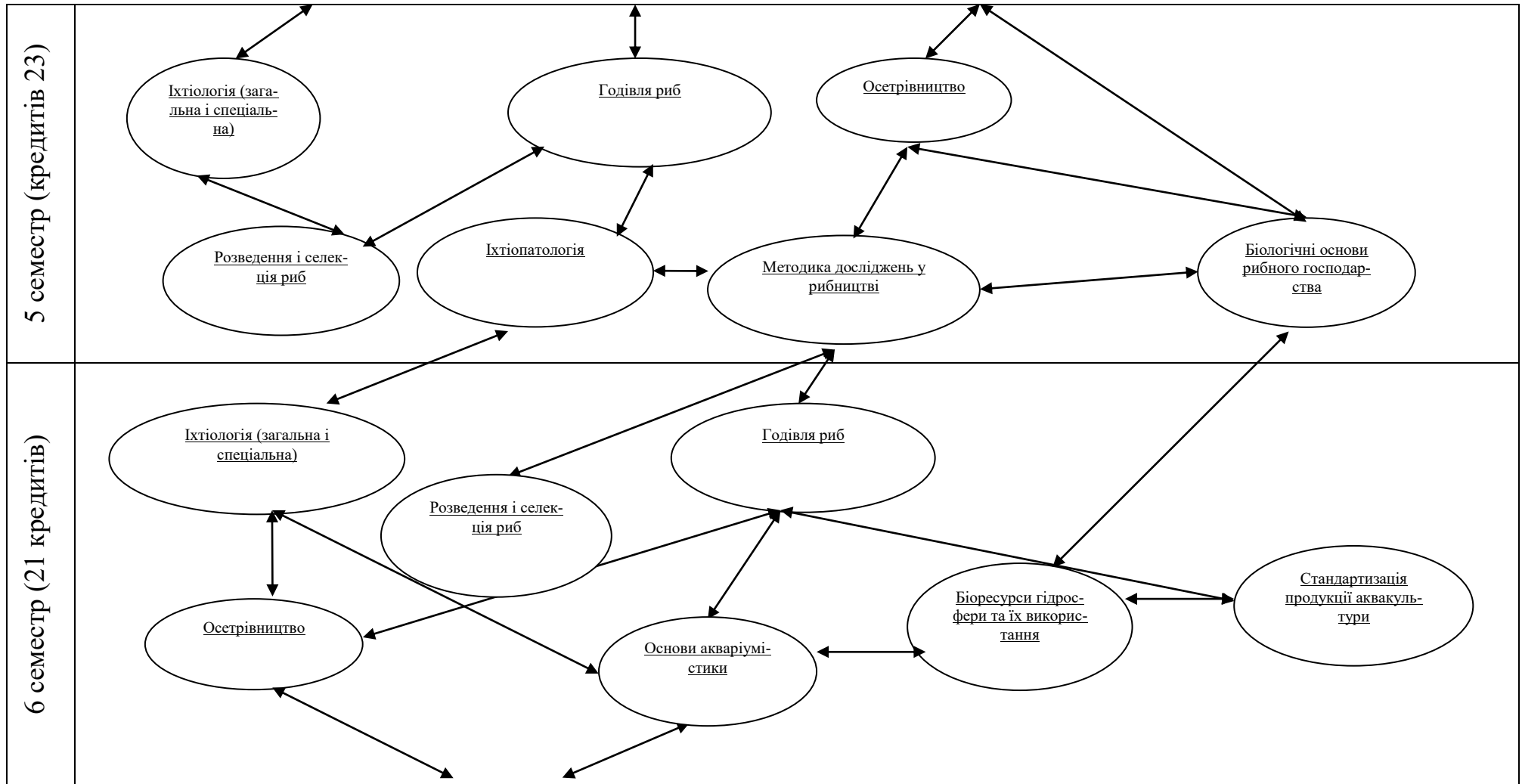

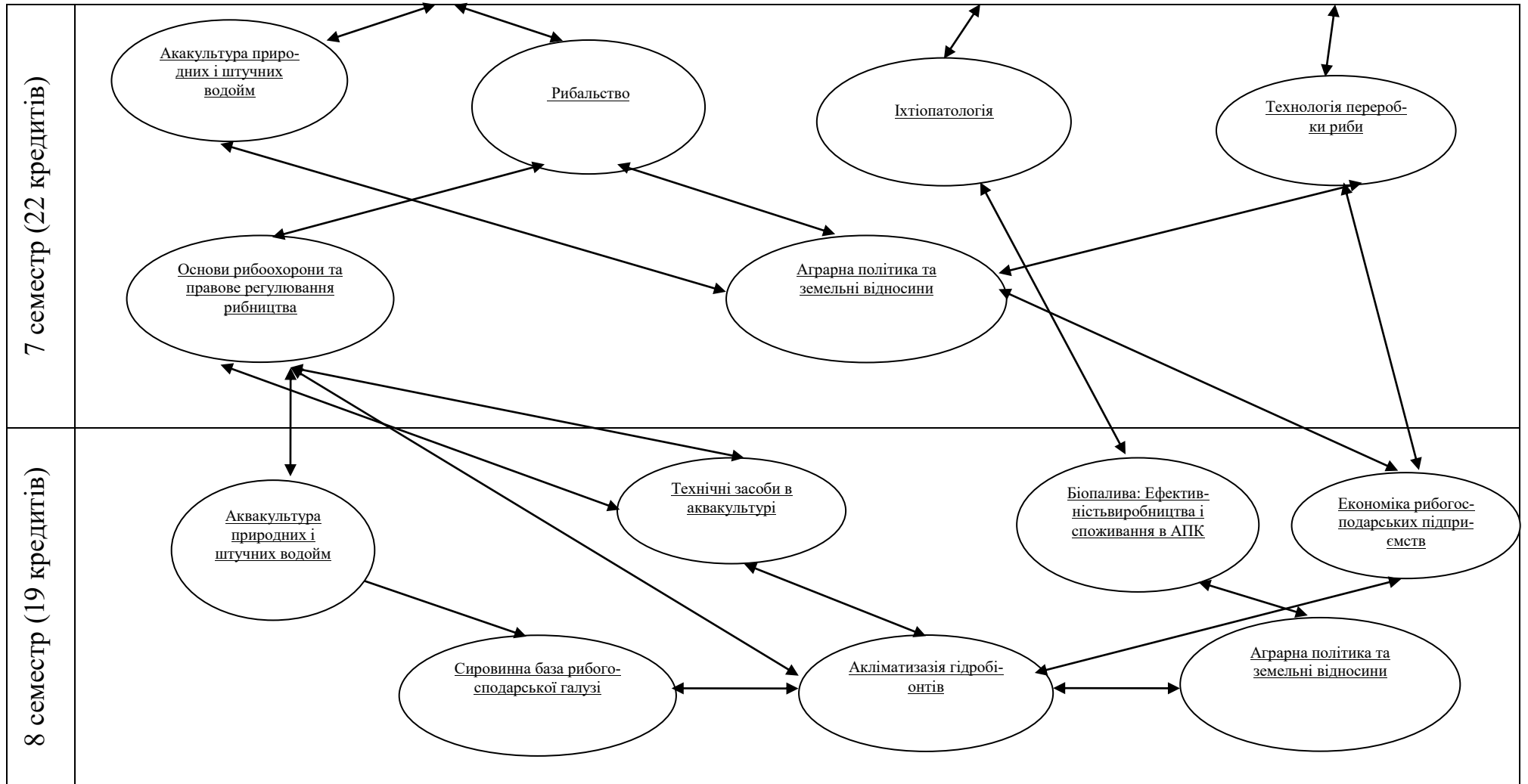

### **3. Форма атестації здобувачів вищої освіти**

Атестація випускників освітньої програми спеціальності 207 «Водні біоресурси та аквакультура» проводиться у формі складання комплексного державного іспиту та завершується видачею документу встановленого зразка про присудження йому першого (бакалаврського) ступеня вищої освіти із присвоєнням освітньої кваліфікації: технолог з виробництва аквакультури.

Атестація здійснюється відкрито та публічно.

**4. Матриця відповідності програмних компетентностей компонентам освітньої програми**

	OK1	OK2	OK3	OK4	OK5	OK6	OK7	OK8	OK9	OK10	OK11	OK12	OK13	OK14	OK15	OK16	OK17	OK18
ЗК1	*			*														
ЗК2		*																
ЗК3			*															
ЗК4				*														
ЗК5					*													
ЗК6						*			*			*						
ЗК7							*		*	*		*						
ЗК8						*			*	*								
ЗК9						*		*		*		*			*	*	*	*
ЗК10									*					*				
ФК1						*		*				*			*	*	*	*
ФК2												*				*		
ФК3																		
ФК4														*				
ФК5													*		*	*		
ФК6															*		*	
ФК7																	*	*
ФК8																	*	*
ФК9												*			*		*	
ФК10																		
ФК11																		
ПРН1			*	*														
ПРН2				*														
ПРН3	*	*																
ПРН4				*		*	*											
ПРН5						*	*						*			*		
ПРН6						*						*		*	*			
ПРН7																		
ПРН8														*	*			
ПРН9	*													*	*		*	
ПРН10																		
ПРН11																		
ПРН12																		
ПРН13																		
ПРН14																		

	OK19	OK20	OK21	OK22	OK23
ЗК1					
ЗК2					
ЗК3					
ЗК4					
ЗК5					
ЗК6					
ЗК7					
ЗК8					
ЗК9	*	*	*		*
ЗК10					
ФК1	*	*		*	
ФК2					
ФК3	*		*		*
ФК4					
ФК5	*		*		*
ФК6					
ФК7					
ФК8	*		*		

Освітні програми підготовки першого (бакалаврського) рівня вищої освіти.

ФК9					*
ФК10					*
ФК11					
ПРН1					
ПРН2					
ПРН3					
ПРН4					
ПРН5					
ПРН6					
ПРН7	*	*		*	
ПРН8					
ПРН9					
ПРН10	*		*		
ПРН11	*		*		
ПРН12					
ПРН13					
ПРН14					



*Освітні програми підготовки першого (бакалаврського) рівня вищої освіти.*

	ВБ1.2	ВБ1.3	ВБ1.4	ВБ1.5	ВБ1.6	ВБ1.7	ВБ1.8	ВБ1.9	ВБ1.10	ВБ1.11	ВБ1.12	ВБ1.13	ВБ1.14	ВБ1.15	ВБ1.16	ВБ1.17	ВБ1.18	ВБ1.19	ВБ1.2 0	ВБ1.2 1	ВБ1.2 2	ВБ1.2 3
ЗК1		*																				
ЗК2																						
ЗК3		*																				
ЗК4																						
ЗК5																						
ЗК6							*					*										
ЗК7																						*
ЗК8																						*
ЗК9								*			*				*							*
ЗК10																						*
ФК1				*			*								*						*	
ФК2																						
ФК3	*												*		*							
ФК4																						
ФК5								*							*							
ФК6								*	*		*											
ФК7					*									*								
ФК8									*					*								
ФК9									*						*							
ФК10																*			*			
ФК11														*		*						
ПРН1																						
ПРН2																						
ПРН3																						
ПРН4																						
ПРН5	*																					
ПРН6																						
ПРН7																*			*	*	*	
ПРН8										*												
ПРН9										*												
ПРН10			*																			
ПРН11																			*			
ПРН12																						
ПРН13																						
ПРН14																						

**5. Матриця забезпечення програмних результатів навчання відповідними компонентами освітньо-професійної програми**

	OK1	OK2	OK3	OK4	OK5	OK6	OK7	OK8	OK9	OK10	OK11	OK12	OK13	OK14	OK15	OK16	OK17	OK18	OK19	OK20	OK21	OK22	OK23
ПРН1			*	*																			
ПРН2				*																			
ПРН3	*	*																					
ПРН4				*		*	*																
ПРН5						*	*						*			*							
ПРН6						*						*		*	*								
ПРН7																			*	*		*	
ПРН8														*	*								
ПРН9	*													*	*		*						
ПРН10																			*		*		
ПРН11																			*		*		
ПРН12																							
ПРН13																							
ПРН14																							

*Освітні програми підготовки першого (бакалаврського) рівня вищої освіти.*

	ВБ1.2	ВБ1.3	ВБ1.4	ВБ1.5	ВБ1.6	ВБ1.7	ВБ1.8	ВБ1.9	ВБ1.10	ВБ1.11	ВБ1.12	ВБ1.13	ВБ1.14	ВБ1.15	ВБ1.16	ВБ1.17	ВБ1.18	ВБ1.19	ВБ1.20	ВБ1.21	ВБ1.22	ВБ1.23	
ПРН1																							
ПРН2																							
ПРН3																							
ПРН4																							
ПРН5	*																						
ПРН6																							
ПРН7																*			*	*	*		
ПРН8										*													
ПРН9										*													
ПРН10			*																				
ПРН11																			*				
ПРН12																							
ПРН13																							
ПРН14																							

МІНІСТЕРСТВО ОСВІТИ І НАУКИ УКРАЇНИ  
ВІННИЦЬКИЙ НАЦІОНАЛЬНИЙ АГРАРНИЙ УНІВЕРСИТЕТ

**ОСВІТНЬО – ПРОФЕСІЙНА ПРОГРАМА  
«ХАРЧОВІ ТЕХНОЛОГІЇ»**

Першого (бакалаврського) рівня вищої освіти

за спеціальністю 181 Харчові технології

галузі знань 18 Виробництво та технології

Кваліфікація: Бакалавр з харчових технологій

## **ПЕРЕДМОВА**

Освітньо-професійна програма (ОПП) для підготовки здобувачів вищої освіти першого (бакалаврського) рівня за спеціальністю 181 Харчові технології містить обсяг кредитів ЄКТС, необхідний для здобуття відповідного ступеня вищої освіти; перелік компетентностей випускника; нормативний зміст підготовки здобувачів вищої освіти, сформульований у термінах результатів навчання; форми атестації здобувачів вищої освіти; вимоги до наявності системи внутрішнього забезпечення якості вищої освіти.

Розроблено робочою групою Вінницького національного аграрного університету у складі:

1. Соломон А.М. – кандидат технічних наук, доцент кафедри харчових технологій та мікробіології Вінницького національного аграрного університету (керівник робочої групи);

2. Берник Ірина Миколаївна – кандидат технічних наук, доцент кафедри харчових технологій та мікробіології Вінницького національного аграрного університету

3. Новгородська Н.В. – кандидат сільськогосподарських наук, доцент кафедри харчових технологій та мікробіології Вінницького національного аграрного університету.

Перелік документів, на яких базується стандарт освітньо-професійної програми:

1. Закон України від 01.07.2014 р. № 1556-VII «Про вищу освіту» [Режим доступу: <http://zakon5.rada.gov.ua/laws/show/2145-19>].

2. Закон України від 05.09.2017 р. «Про освіту» – [Режим доступу: <http://zakon5.rada.gov.ua/laws/show/2145-19>].

3. Постанова Кабінету Міністрів України від 29.04.2015 р. № 266 «Про затвердження переліку галузей знань і спеціальностей, за якими здійснюється підготовка здобувачів вищої, освіти» [Режим доступу: <http://zakon4.rada.gov.ua/laws/show/266-2015-п>].

4. Постанова Кабінету Міністрів України від 30.12.2015 р. № 1187 «Про затвердження Ліцензійних умов провадження освітньої діяльності закладів освіти» [Режим доступу: <http://zakon4.rada.gov.ua/laws/show/1187-2015-п/page>]

5. Постанова Кабінету Міністрів України від 23.11.2011 р. № 1341 «Про затвердження Національної рамки кваліфікацій» [Режим доступу: <http://zakon4.rada.gov.ua/laws/show/1341-2011-п>].

6. Національний класифікатор України: «Класифікація видів економічної діяльності» ДК 009: 2010 [Режим доступу: <http://www.ukrstat.gov.ua/>].

7. Національний класифікатор України: «Класифікатор професій ДК 003: 2010 ДК 003:2010» [Режим доступу: <http://www.dk003.com>].

8. Наказ Міністерства освіти і науки України від 18 жовтня 2018 р. № 1125 «Про затвердження стандарту вищої освіти за спеціальністю 181 «Харчові технології» для першого (бакалаврського) рівня вищої освіти.

**Профіль освітньо-професійної програми  
зі спеціальності 181 харчові технології**

<b>1 – Загальна інформація</b>	
<b>Повна назва вищого навчального закладу та структурного підрозділу</b>	Вінницький національний аграрний університет факультет Технології виробництва і переробки продукції тваринництва
<b>Ступінь вищої освіти та назва кваліфікації мовою оригіналу</b>	Бакалавр Бакалавр з харчових технологій
<b>Офіційна назва освітньої програми</b>	Харчові технології
<b>Тип диплому та обсяг освітньої програми</b>	Диплом бакалавра, одиничний, 240 кредитів ЄКТС, термін навчання 4 роки
<b>Наявність акредитації</b>	Наказ МОН України від 11.06.2014 р. №2323 л. (на підставі наказу МОН України від 19.12.2016 р. №1565). Термін дії сертифіката до 01.07.2024 р
<b>Цикл/рівень</b>	6 рівень Національної рамки кваліфікацій України (НРК), 6 рівень Європейської рамки кваліфікацій для навчання впродовж життя (EQF-LLL). Цикл Європейського простору вищої освіти (HPFQ-EHEA)
<b>Передумови</b>	- на базі повної загальної середньої освіти з терміном навчання 11 років – 240 кредитів ЄКТС; - на базі повної загальної середньої освіти з терміном навчання 12 років – 240 кредитів ЄКТС; - на основі ступеня молодшого бакалавра ВНЗ має право скорочувати обсяг освітньої програми. Мінімум 50% обсягу освітньої програми має бути спрямовано на забезпечення загальних та спеціальних (фахових) компетентностей за спеціальністю, визначеною стандартом вищої освіти.
<b>Мова викладання</b>	Українська
<b>Термін дії освітньої програми</b>	Термін дії освітньої програми до 1 липня 2024 р.
<b>Інтернет-адреса постійного розміщення опису</b>	vsau.org
<b>2 – Мета освітньої програми</b>	
Формування загальних і професійних компетентностей, необхідних для організації діяльності підприємств харчової промисловості та вирішення практичних завдань із забезпечення якості харчових продуктів.	
<b>3 – Характеристика освітньої програми</b>	
<b>Предметна область (галузь знань, спеціальність, спеціалізація)</b>	Основні поняття і принципи проектування та функціонування підприємств харчової промисловості, організація та контролювання відповідного рівня якості та безпечності харчових продуктів, сутність і параметри технологічних процесів їхнього виробництва, принципи розроблення нових та удосконалення існуючих харчових технологій, правила застосування чинної законодавчо-нормативної бази та система аналізу маркетингової діяльності у виробничих умовах.
<b>Основний фокус освітньої програми та спеціалізації</b>	Надання професійних знань, умінь, інших компетентностей, що ведуть до здобуття другого ступеня. Містить нау-

	ково-дослідницький компонент.
<b>Орієнтація освітньої програми</b>	Освітньо-професійна програма базується на загальновідомих положеннях та здатності застосовувати набуті знання, уміння, навички та розуміння для вирішення типових задач діяльності технолога в харчовій промисловості
<b>Особливості програми</b>	Випускник має володіти комплексом організаційних і технологічних заходів для підвищення ефективності функціонування підприємств, методики і методи контролю якості та безпеки харчових продуктів, планування і розрахунку потреби у ресурсах (матеріальних, фінансових, трудових), розроблення плану діяльності підприємств харчової промисловості. Використовувати сучасне технологічне і лабораторне обладнання, комп'ютерну техніку та інформаційні технології
<b>Загальні компетентності (ЗК)</b>	<ol style="list-style-type: none"> <li>1. Здатність вчитися та оволодівати сучасними знаннями.</li> <li>2. Знання та розуміння предметної області, розуміння професійної діяльності.</li> <li>3. Здатність до пошуку, оброблення та аналізу інформації з різних джерел.</li> <li>4. Навички використання інформаційних і комунікаційних технологій.</li> <li>5. Уміння розв'язувати поставлені задачі та приймати відповідні обґрунтовані рішення.</li> <li>6. Здатність застосовувати знання у практичних ситуаціях.</li> <li>7. Здатність оцінювати та забезпечувати якість виконуваних робіт.</li> <li>8. Вміння виявляти, ставити та вирішувати проблеми.</li> <li>9. Здатність виявляти ініціативу та підприємливість.</li> <li>10. Здатність працювати в команді.</li> <li>11. Здатність працювати автономно</li> </ol> <p>Навички здійснення безпечної діяльності.</p>
<b>4 – Придатність випускників до працевлаштування та продовження освіти</b>	
<b>Придатність до працевлаштування</b>	Інженери (інші галузі інженерної справи)
	Лаборанти та техніки, пов'язані з хімічними та фізичними дослідженнями
	Інші технічні фахівці в галузі фізичних наук та техніки
	Інспектори з безпеки руху, охорони праці та якості
	Помічники керівників підприємств, установ та організацій
	Помічники керівників виробничих та інших основних підрозділів
	Помічники керівників малих підприємств без апарату управління
	Інші помічники
	Інші технічні фахівці в галузі управління
	Фахівці з переробки плодоовочевої продукції

	Фахівці з бродильного виробництва та виноробства
	Фахівці з виробництва молочних продуктів
	Фахівці з виробництва м'ясних продуктів
	Фахівці з виробництва борошняних, кондитерських виробів та харчо концентратів
	Фахівці зі зберігання та переробки зерна
	Фахівці з технології харчування
	Інші фахівці в галузі харчової та переробної промисловості
<b>Продовження освіти</b>	Продовження навчання для здобуття другого (магістерського) рівня» зі спеціалізаціями, запровадженими вищим навчальним закладом, а також підвищення кваліфікації і отримання додаткової післядипломної освіти. У подальшому фахівці можуть пройти перепідготовку та набути іншої спеціальності і виконувати відповідну професійну роботу.
<b>5 – Викладання та оцінювання</b>	
<b>Викладання та навчання</b>	Студенту орієнтоване навчання, що проводиться у формі лекцій, семінарів, практичних занять, консультацій із викладачами, самостійного навчання за індивідуальними завданнями, виконання курсових робіт на основі підручників, посібників, періодичних наукових видань та використання глобальної мережі Internet
<b>Система оцінювання</b>	Усні та письмові екзамени, заліки, поточний контроль, захист курсових проектів та курсових робіт, державна атестація. Державна атестація складається з двох етапів. Перший етап проводиться у формі незалежного дистанційного діагностування рівня знань випускників. Його результати визначаються як «склав», «не склав». Другий етап проводиться у формі: - публічного захисту (демонстрації) кваліфікаційної роботи; - та/або атестаційного іспиту (іспитів); та/або єдиного державного кваліфікаційного іспиту.
<b>6 – Програмні компетентності</b>	
<b>Інтегральна компетентність</b>	Бакалавр (рівень б): Здатність розв'язувати спеціалізовані задачі різного рівня складності у процесі навчання, із застосуванням базових теоретичних знань, розвинутої системи логічного мислення, комплексу теорій та методів фундаментальних і прикладних наук та розв'язувати практичні проблеми технічного і технологічного характеру у виробничих умовах підприємств харчової промисловості.
<b>Фахові компетентності спеціальності (ФК)</b>	1. Здатність застосовувати базові знання фундаментальних наук для розуміння суті технологічних процесів, що відбуваються під час виробництва харчових продуктів. 2. Здатність до організації та проведення технологічного процесу виробництва якісних і безпечних харчових продуктів.



	<p>3. Здатність оцінювати чинники впливу на перебіг технологічних процесів та використовувати технічне, інформаційне і програмне забезпечення для управління технологічними процесами, у тому числі за допомогою сучасних автоматизованих систем.</p> <p>4. Навички роботи зі спеціальним лабораторним обладнанням та вимірювальною технікою із застосуванням сучасних методів досліджень та здатність до організації і проведення технохімічного і мікробіологічного контролю якості сировини, напівфабрикатів і харчових продуктів.</p> <p>5. Здатність використовувати фундаментальні, професійно-профільовані знання і практичні навички для розроблення нових та удосконалення існуючих харчових технологій.</p> <p>6. Здатність застосовувати інформаційно-комунікаційні технології, професійні та базові знання в галузі економіки і логістики для вирішення прикладних задач, проводити технологічні, технічні та економічні розрахунки.</p> <p>7. Здатність розуміти принципи роботи технологічного обладнання, володіти прогресивними методами його підбору та експлуатації, складати апаратурно-технологічні схеми.</p> <p>8. Здатність демонструвати навички проектування нових або модернізації діючих виробництв (виробничих діляниць).</p> <p>9. Здатність використовувати чинну законодавчу базу, довідкові матеріали та професійно-профільовані знання для розроблення нормативної документації.</p> <p>10. Здатність самостійно вчитися, використовуючи здобуті фундаментальні та професійні знання і навички.</p> <p>11. Здатність розробляти та впроваджувати ефективні методи організації праці відповідно до вимог безпеки життєдіяльності та охорони праці, забезпечувати екологічну чистоту роботи підприємства.</p> <p>12. Здатність визначати та розв'язувати широке коло проблем і задач харчових технологій завдяки розумінню їхніх основ та проведення теоретичних і експериментальних досліджень.</p> <p>13. Здатність до ділових комунікацій з фахівцями в галузі харчових технологій, уміння вести дискусію на професійну тематику українською та іноземною мовами.</p> <p>14. Здатність підвищувати ефективність виробництва та ресурсозбереження, розроблювати і впроваджувати сучасні системи менеджменту.</p> <p>15. Здатність аналізувати стан галузі, сучасні досягнення науки і техніки, проводити соціально-орієнтовану політику в галузі харчових виробництв.</p>
<b>7 – Програмні результати навчання</b>	
1. Демонструвати знання фундаментальних і загальноінженерних дисциплін на рівні, необхідному для розуміння технологічних процесів та закономірностей фізико-хімічних, біохімічних	

і мікробіологічних перетворень компонентів продовольчої сировини та харчових продуктів під час їх перероблення і зберігання

2. Пояснювати біохімічні, хімічні, фізичні та біологічні чинники, які лежать в основі синтезу і метаболізму складових харчових продуктів, а також роль нутрієнтів для здоров'я людини.

3. Оцінювати, контролювати та управляти технологічними процесами за допомогою технічних засобів автоматизації і систем керування.

4. Аналізувати та систематизувати інформацію щодо шляхів удосконалення існуючих і розроблення нових технологій, корегувати і розробляти та/або впроваджувати нові стандарти на харчові продукти.

5. Розуміти сутність методів контролю якості і безпечності, використовувати їх для аналізу якості сировини, напівфабрикатів і готових харчових продуктів на відповідність вимогам чинних нормативних документів.

6. Застосовувати програми управління якістю та безпечністю харчових продуктів, впроваджувати сучасні системи менеджменту.

7. Знати класифікацію, принципи побудови і функціонування технологічного обладнання переробних і харчових виробництв. Вибирати та застосовувати для реконструкції, технічного переоснащення або будівництва підприємств сучасне обладнання, інформаційно-комунікаційні технології, системи автоматизованого проектування та програмного забезпечення.

8. Визначати показники ефективності виробництва та реалізовувати заходи для її підвищення шляхом раціонального використання і скорочення витрат людської праці, енергетичних та сировинних ресурсів для забезпечення конкурентоспроможності виготовленої продукції.

9. Аналізувати стан і динаміку попиту та пропозицій на продукцію підприємств харчової промисловості, планувати обсяги її виробництва (реалізації) та асортимент.

10. Знаходити рішення щодо формування нових конкурентних переваг підприємств, передбачати можливі ризики, оцінювати їхній рівень під час діяльності підприємств різних галузей харчової промисловості.

11. Забезпечувати дотримання техніки безпеки, проводити виробничі інструктажі з працівниками.

12. Впроваджувати мало- або безвідходні технології, організовувати процес утилізації відходів виробництва та забезпечувати екологічну чистоту роботи підприємства.

13. Демонструвати спеціальні знання і навички роботи у лабораторії під час виконання науково-дослідної роботи.

14. Демонструвати вміння виконувати професійну роботу як самостійно, так і в групі, вміння отримати результат у рамках обмеженого часу.

15. Формувати професійні групи, визначати їх кількісний склад, кваліфікаційний рівень, координувати їхню діяльність.

16. Організовувати роботу з підвищення кваліфікації і професійної майстерності працівників підприємств та брати участь в їх атестації.

17. Організовувати роботу виробничих підрозділів підприємства та вивчати завантаженість працівників підприємства впродовж зміни.

18. Демонструвати здатність до ділових комунікацій у професійній сфері, вміння вести дискусію, укладати ділову документацію українською та іноземною мовами.

#### **8 – Ресурсне забезпечення реалізації програми**

<b>Кадрове забезпечення</b>	Реалізацію програми здійснюють 8 професорів та 27 доцентів
<b>Матеріально-технічне забезпечення</b>	Навчальні лабораторії, науково-дослідні лабораторії, філії кафедр на виробництві
<b>Інформаційне та навчально-методичне забезпечення</b>	Підручники, навчальні посібники, методичні вказівки, методичні рекомендації, лабораторні практикуми.

#### **9 – Академічна мобільність**

<b>Національна кредитна</b>	Передбачає можливість національної кредитної мобільності за
-----------------------------	---

<b>мобільність</b>	деякими навчальними модулями, що забезпечують набуття загальних та фахових компетентностей.
<b>Міжнародна кредитна мобільність</b>	Мобільність студентів організовується на підставі партнерської угоди про співробітництво із зарубіжними університетами про участь у міжнародних освітніх програмах, які дають можливість: одержати додаткові знання у суміжних галузях науки; удосконалювати рівень володіння іноземною мовою; ознайомитися із зарубіжною культурою, історією одержати диплом зарубіжного університету та диплом ВНАУ.
<b>Навчання іноземних здобувачів вищої освіти</b>	Основні навчальні модулі програми забезпечені навчально-методичним комплексом для іноземних студентів російською мовою.

## **2. Перелік компонент освітньо-професійної програми та їх логічна послідовність**

### **2.1. Перелік компонентів ОПП**

Код н/д	Компоненти освітньої програми (навчальні дисципліни, курсові проекти (роботи), практики, кваліфікаційна робота)	Кількість кредитів	Форма підсумк. контролю	Семестр
1	2	3	4	5
<b>Обов'язкові компоненти ОПП</b>				
ОК1	Історія України та етнокulturологія	5	Іспит	2
ОК2	Філософія	4	Іспит	1
ОК3	Українська мова (за професійним спрямуванням)	4	Іспит	1
ОК4	Іноземна мова	5	Іспит	1-2
ОК5	Вища математика	5	Іспит	1
ОК6	Фізика	5	Іспит	2
ОК7	Загальна та неорганічна хімія	5	Залік	3
ОК8	Органічна та аналітична хімія	5	Залік	3-4
ОК9	Фізична і колоїдна хімія	5	Залік	2-3
ОК10	Біохімія	5	Іспит	4
ОК11	Інформаційні технології	5	Іспит	1
ОК12	Технічна мікробіологія	6	Іспит	4-5
ОК13	Інженерна і комп'ютерна графіка	5	Залік	2
ОК14	Технологія цукрового виробництва	5	Залік	5
ОК15	Тех. зберігання і переробки зерна	5	Залік	6
ОК16	Товарознавство та пакування харчових продуктів	6	Іспит	2-3
ОК17	Контроль якості та безпеки продукції харчової галузі	6	Іспит	3-4
ОК18	Технологія молока і молочних продуктів	6	Іспит	4-5
ОК19	Технологія м'яса, м'ясопродуктів та риби	6	Іспит	5-6
ОК20	Процеси і апарати харчових виробництв	6	Іспит	6-7
ОК21	Технологія бродильних виробн.	6	Іспит	7

**Освітні програми підготовки першого (бакалаврського) рівня вищої освіти.**

OK22	Технологія хліба, макаронних кондит. виробів та харчоконтратів	5	Залік	8
OK23	Технологія консервування плодів та овочів	5	Залік	7
OK24	Безпека праці та життєдіяльності	4	Іспит	1
OK25	Проектування підприємств харчової галузі	5	Іспит	8
	Навчальна практика	3	Залік	2,4
	Виробнича практика	7	Диференційний залік	6
	Підготовка та захист бакалаврської роботи	5	Захист роботи	8
<b>Загальний обсяг обов'язкових компонент</b>		<b>144</b>		
<b>Вибіркові компоненти ОПП</b>				
<b>Вибірковий блок 1 (за вибором університету)</b>				
ВБ1.1	Біопалива: Ефективність виробництва і споживання в АПК України	5	Іспит	8
ВБ1.2	Аграрна політика та земельні відносини	6	Залік, Іспит	7,8
ВБ1.3	Геологія	4	Залік	2
ВБ1.4	Гігієна і санітарія харчових підприємств	8	Залік	3-4
ВБ1.5	Основи тваринництва	5	Залік	3
ВБ1.6	Політологія	4	Залік	1
ВБ1.7	Правознавство	4	Залік	3
1	2	3	4	5
<b>Вибірковий блок 1 (за вибором студента)</b>				
ВБ2.1	Технологічне обладнання галузі з основами теплохолодотехніки	5	Залік	5
ВБ2.2	Фізико-хімічні та біохімічні основи обробки сировини харчової галузі	5	Залік	6
ВБ2.3	Технологія м'ясної та молочної галузі	5	Залік	4
ВБ2.4	Ветеринарно-санітарна експертиза продуктів харчової галузі	5	Залік	6
ВБ2.5	Технохімічний контроль галузі	5	Залік	8
ВБ2.6	Прикладна екологія	5	Залік	5
ВБ2.7	Технологія жирів та жирозамінників	5	Залік	6
ВБ2.8	Основи фізіології і гігієни харчування	5	Залік	3
ВБ2.9	Технологія полісахаридів та їх застосування у харчовій промисловості.	5	Залік	6
ВБ2.10	Стандартизація, метрологія сертифікація та управління якістю	5	Залік	8
ВБ2.11	Науково-дослідна робота студентів	5	Залік	5
ВБ2.12	Електротехніка та автоматизація виробничих процесів	5	Залік	4
<b>Вибірковий блок 2 (за вибором студента)</b>				
ВБ3.1	Обладнання харчових галузей	5	Залік	5
ВБ3.2	Основи права	5	Залік	6

***Освітні програми підготовки першого (бакалаврського) рівня вищої освіти.***

ВБ3.3	Технологія м'ясної та молочної галузі	5	Залік	4
ВБ3.4	Експертиза харчових продуктів	5	Залік	6
ВБ3.5	Технохімічний контроль галузі	5	Залік	8
ВБ3.6	Облік і звітність галузі	5	Залік	5
ВБ3.7	Технологія харчових жирів	5	Залік	6
ВБ3.8	Гігієна харчування	5	Залік	3
ВБ3.9	Полісахариди в харчовій промисловості	5	Залік	6
ВБ3.10	Стандартизація харчової галузі	5	Залік	8
ВБ3.11	Дослідження в харчовій галузі	5	Залік	5
ВБ3.12	Обладнання харчових галузей з основами електротехніки	5	Залік	4
<b>Загальний обсяг вибіркового компонента</b>		<b>96</b>		
<b>ЗАГАЛЬНИЙ ОБСЯГ ОПІ</b>		<b>240</b>		

**2.2. Структурно-логічна схема освітньо-професійної програми спеціальність 181  
Харчові технології**

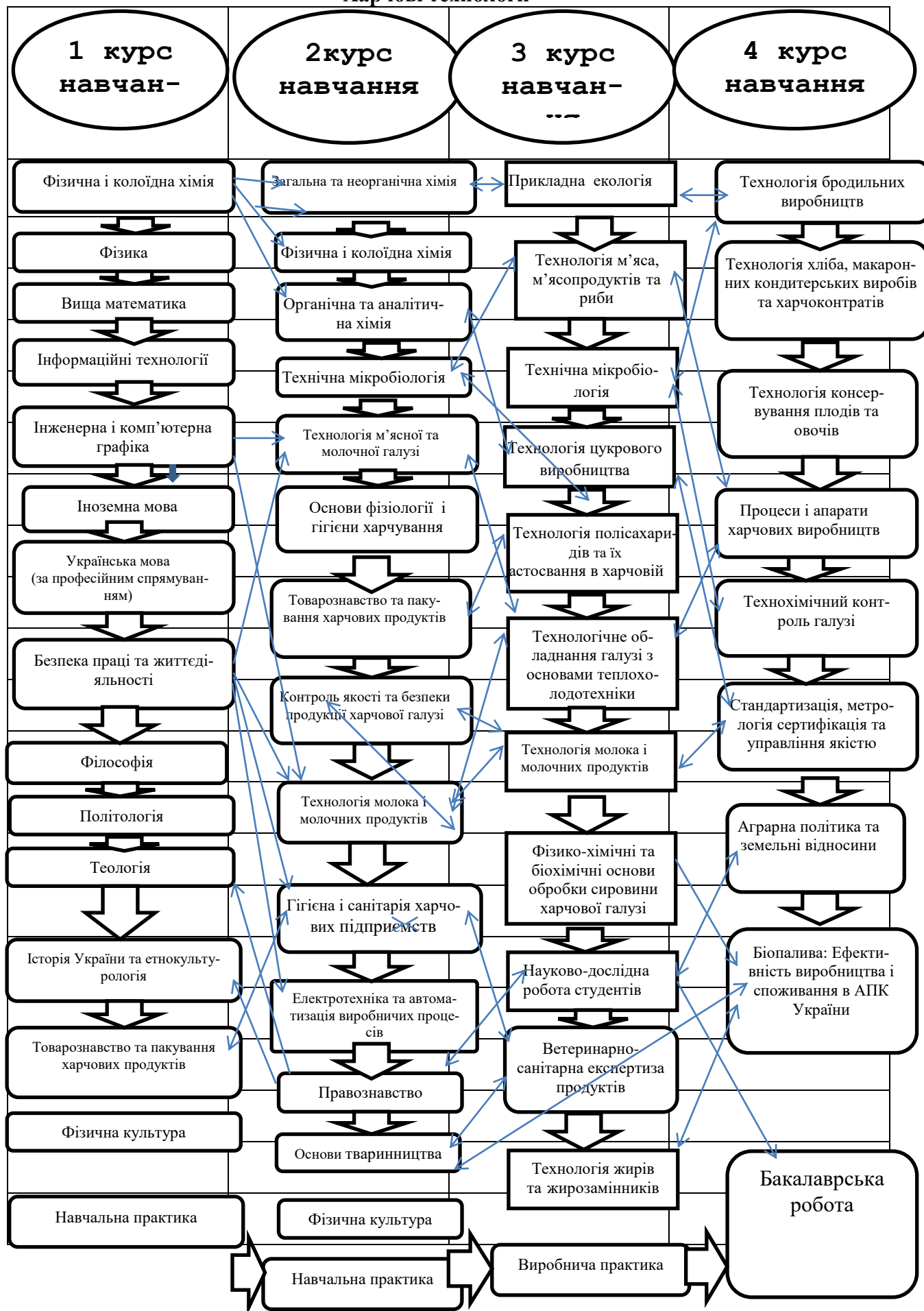

### **3. Форми атестації здобувачів вищої освіти**

3.1. Розклад проведення захисту бакалаврських робіт, узгоджується з головою ДЕК та затверджується ректором не пізніше, як за місяць до початку роботи ДЕК.

3.2. До захисту бакалаврських робіт наказом ректора допускаються студенти, які успішно виконали всі вимоги навчального плану зі спеціальності відповідного рівня вищої освіти (завершили теоретичне і практичне навчання без академічної заборгованості).

3.3. Негативні рецензії або відгук керівника не є підставою для недопущення студента до захисту бакалаврської роботи.

3.4. Для захисту бакалаврських робіт формуються групи кількістю 8-10 студентів. Тривалість захисту однієї дипломної роботи, як правило, не повинна перевищувати 20 хв. Для розкриття її змісту студенту надається не більше 20 хвилин.

3.5. Регламент захисту дипломних робіт включає:

3.5.1. Оголошення секретарем ДЕК інформації про дипломну роботу, що представлена до захисту, а саме: прізвища, імені та по батькові студента, теми дипломної роботи та здобутків студента (наукових, творчих, рекомендації випускової кафедри);

3.5.2. Доповідь студента (10 хвилин) у довільній формі про сутність дипломної роботи, основні рішення, отримані результати та ступінь виконання завдання. При цьому можуть використовуватися різні форми візуалізації доповіді та технічні засоби (слайди, мультимедійні проєктори, відеоапаратура тощо).

Усі студенти, які виконували комплексну роботу, повинні бути повною мірою обізнані із загальною частиною роботи і готові до запитань членів ДЕК не тільки з індивідуальної, а й із загальної частини роботи.

**Атестація здійснюється відкрито і публічно.**

**4. Матриця відповідності програмних компетентностей компонентам освітньої програми**

	OK1	OK2	OK3	OK4	OK5	OK6	OK7	OK8	OK9	OK10	OK11	OK12	OK13	OK14	OK15	OK16	OK17	OK18	OK19	OK20	OK21	OK22	OK23	OK24	OK25	
ЗК1								*	*	*	*	*	*	*	*	*	*	*	*	*	*	*	*	*	*	*
ЗК2								*	*	*	*	*	*	*	*	*	*	*	*	*	*	*	*	*	*	*
ЗК3															*											
ЗК4		*			*																					
ЗК5								*	*	*	*	*	*			*				*	*	*	*	*	*	*
ЗК6								*	*	*	*	*	*		*					*	*	*	*	*	*	*
ЗК7	*	*	*	*	*	*	*	*	*	*	*	*	*	*	*	*	*	*	*	*	*	*	*	*	*	*
ЗК8																										
ЗК9																										
ЗК10																										
ЗК11																										
ФК1											*	*	*	*	*	*	*	*	*	*	*	*	*	*	*	*
ФК2														*			*		*	*	*	*	*	*	*	*
ФК3																*	*		*	*	*	*	*	*	*	*
ФК4																*			*	*	*	*	*	*	*	*
ФК5													*		*			*	*	*	*	*	*	*	*	*
ФК6																			*	*	*	*	*	*	*	*
ФК7														*		*							*			
ФК8														*		*								*		
ФК9														*		*				*						
ФК10														*		*			*	*	*	*	*	*	*	*
ФК11													*													*
ФК12																										*
ФК13													*						*							
ФК14																										*
ФК15																										



Освітні програми підготовки першого (бакалаврського) рівня вищої освіти.

	ВБ1.1	ВБ1.2	ВБ1.3	ВБ1.4	ВБ1.5	ВБ1.6	ВБ1.7	ВБ2.1	ВБ2.2	ВБ2.3	ВБ2.4	ВБ2.5	ВБ2.6	ВБ2.7	ВБ2.8	ВБ2.9	ВБ2.10	ВБ2.11	ВБ2.12	
ЗК1	*	*	*	*	*	*	*	*	*	*	*	*	*	*	*	*	*	*	*	*
ЗК2								*								*	*	*		
ЗК3																				
ЗК4																				
ЗК5			*	*				*			*			*	*	*	*	*	*	
ЗК6			*					*			*			*		*	*	*	*	
ЗК7	*	*	*	*	*	*	*	*	*	*	*					*	*	*		
ЗК8								*												
ЗК9																				
ЗК10														*	*				*	
ЗК11			*	*				*			*			*					*	
ФК1			*					*			*			*		*	*	*	*	
ФК2	*	*	*	*	*	*	*	*	*	*	*					*	*	*		
ФК3																*	*	*		
ФК4																*	*	*		
ФК5														*		*	*	*	*	
ФК6			*								*					*	*	*		
ФК7																		*		
ФК8																				
ФК9																				
ФК10																*	*	*		
ФК11														*					*	
ФК12			*					*			*									
ФК13								*				*	*	*					*	
ФК14	*	*	*						*	*	*									
ФК15								*				*	*	*					*	



**5. Матриця забезпечення програмних результатів навчання відповідними компонентами Освітньої програми**

	OK1	OK2	OK3	OK4	OK5	OK6	OK7	OK8	OK9	OK10	OK11	OK12	OK13	OK14	OK15	OK16	OK17	OK18	OK19	OK20	OK21	OK22	OK23	OK24	OK25	
ПРН1								*	*	*	*	*				*			*	*	*	*	*	*		
ПРН2								*	*	*	*	*	*	*	*	*	*	*	*	*	*	*	*	*	*	
ПРН3																*			*	*	*	*	*	*	*	
ПРН4																	*		*	*	*	*	*	*	*	
ПРН5																			*	*	*	*	*	*	*	
ПРН6								*	*	*	*	*					*		*	*	*	*	*	*	*	
ПРН7													*		*			*	*	*	*	*	*	*	*	
ПРН8																*			*	*	*	*	*	*	*	
ПРН9	*	*	*	*								*														
ПРН10								*	*	*	*	*		*	*											
ПРН11													*		*				*	*	*	*	*	*	*	*
ПРН12													*						*	*	*	*	*	*	*	*
ПРН13								*	*	*	*	*		*					*	*	*	*	*	*	*	
ПРН14								*	*	*	*	*		*												*
ПРН15								*	*	*	*	*		*				*	*	*	*	*	*	*	*	*
ПРН16								*	*	*	*	*		*									*			
ПРН17								*	*	*	*	*		*										*		
ПРН18								*	*	*	*	*		*					*							

Освітні програми підготовки першого (бакалаврського) рівня вищої освіти.

	ВБ1.1	ВБ1.2	ВБ1.3	ВБ1.4	ВБ1.5	ВБ1.6	ВБ1.7	ВБ2.1	ВБ2.2	ВБ2.3	ВБ2.4	ВБ2.5	ВБ2.6	ВБ2.7	ВБ2.8	ВБ2.9	ВБ2.10	ВБ2.11	ВБ2.12	
ІРН1	*	*	*	*	*	*	*	*	*	*	*	*	*	*	*	*	*	*	*	*
ІРН2								*								*	*	*		
ІРН3																				
ІРН4																				
ІРН5			*	*				*			*			*	*	*	*	*	*	
ІРН6			*					*			*			*		*	*	*	*	
ІРН7	*	*	*	*	*	*	*	*	*	*	*					*	*	*		
ІРН8								*												
ІРН9																				
ІРН10														*	*				*	
ІРН11			*	*				*			*			*					*	
ІРН12			*					*			*			*		*	*	*	*	
ІРН13	*	*	*	*	*	*	*	*	*	*	*					*	*	*		
ІРН14																*	*	*		
ІРН15																*	*	*		
ІРН16														*		*	*	*	*	
ІРН17			*								*					*	*	*		
ІРН18																		*		

Гарант освітньо-професійної програми,  
кандидат технічних наук, доцент  
А.М.

СОЛОМОН

**МІНІСТЕРСТВО ОСВІТИ І НАУКИ УКРАЇНИ  
ВІННИЦЬКИЙ НАЦІОНАЛЬНИЙ АГРАРНИЙ УНІВЕРСИТЕТ**

Затверджено рішенням Вченої ради Вінницького національного аграрного університету

(протокол № \_\_ від «\_\_» \_\_\_\_\_ 20\_\_ р.)

Освітня програма вводиться в дію з «\_\_» \_\_\_\_\_ 20\_\_ р.

Ректор \_\_\_\_\_ /В.А. Мазур/

(наказ № \_\_ від «\_\_» \_\_\_\_\_ 20\_\_ р.)

**ОСВІТНЬО-ПРОФЕСІЙНА ПРОГРАМА  
«ТЕХНОЛОГІЯ ВИРОБНИЦТВА І ПЕРЕРОБКИ ПРОДУКЦІЇ ТВАРИННИЦТВА»**

Першого (бакалаврського) рівня вищої освіти  
галузі знань 20 Аграрні науки та продовольство  
за спеціальністю 204 Технологія виробництва і переробки продукції тваринництва  
тва  
Кваліфікація: Бакалавр з технології виробництва і переробки продукції тваринництва

**м. Вінниця - 2020 рік**

## **ПЕРЕДМОВА**

Освітньо-професійна програма (ОПП) для підготовки здобувачів вищої освіти першого (бакалаврського) рівня за спеціальністю 204 Технологія виробництва і переробки продукції тваринництва містить обсяг кредитів ЄКТС, необхідний для здобуття відповідного ступеня вищої освіти; перелік компетентностей випускника; нормативний зміст підготовки здобувачів вищої освіти, сформульований у термінах результатів навчання; форми атестації здобувачів вищої освіти; вимоги до наявності системи внутрішнього забезпечення якості вищої освіти.

### **Розроблено робочою групою у складі:**

1. Скоромна О.І. – кандидат с.-г. наук, доцент кафедри технології виробництва продуктів тваринництва Вінницького національного аграрного університету (керівник робочої групи);

2. Царук Л.Л. – кандидат с.-г. наук, доцент, завідувач кафедри технології виробництва продуктів тваринництва Вінницького національного аграрного університету.

3. Огороднічук Г.М. – кандидат с.-г. наук, доцент кафедри технології виробництва продуктів тваринництва Вінницького національного аграрного університету.

4. Бережнюк Н.А. – кандидат с.-г. наук, доцент кафедри технології виробництва продуктів тваринництва Вінницького національного аграрного університету.

### **Перелік нормативних документів, на яких базується освітня програма:**

1. Закон України «Про вищу освіту» від 01.07.2014 № 1556-VII. – Режим доступу : <http://zakon4.rada.gov.ua/laws/show/1556-18>.

2. Закон України «Про освіту» від 05.09.2017 № 2145-VIII. – Режим доступу : <http://zakon5.rada.gov.ua/laws/show/2145-19>.

3. Закон України «Про ветеринарну медицину» від 25.06.1992 № 2498-12. (із змінами і доповненнями). – Режим доступу : <http://zakon0.rada.gov.ua/laws/show/2498-12>

4. Постанова Кабінету Міністрів України від 29.04.2015 № 266 «Про затвердження переліку галузей знань і спеціальностей, за якими здійснюється підготовка здобувачів вищої освіти» (зі змінами).

5. Наказ Міністерства освіти і науки України від 1 червня 2016 р. № 600 (у редакції наказу Міністерства освіти і науки України від 21 грудня 2017 р. № 1648) «Про затвердження та введення в дію Методичних рекомендацій щодо розроблення стандартів вищої освіти».

6. Національний класифікатор України «Класифікатор професій» ДК 003:2010. – Київ : Вид-во «Соцінформ», 2010.

7. Наказ Міністерства економічного розвитку і торгівлі України від 18 листопада 2014 р. № 1361 «Про затвердження зміни до національного класифікатора України ДК 003:2010» (зміна № 2).

8. Наказ Міністерства освіти і науки України від 21 грудня 2018 р. № 1432 «Про затвердження стандарту вищої освіти за спеціальністю 204 «Технологія виробництва і переробки»

бки продукції тваринництва» для першого (бакалаврського) рівня вищої освіти

**1. Профіль освітньо-професійної програми  
зі спеціальності 204 Технологія виробництва і переробки продукції тваринництва**

<b>1. Загальна інформація</b>	
<b>Повна назва вищого навчального закладу та структурного підрозділу</b>	Вінницький національний аграрний університет, факультет Технології виробництва і переробки продукції тваринництва та ветеринарії
<b>Ступінь вищої освіти та назва кваліфікації мовою оригіналу</b>	Бакалавр Бакалавр з технології виробництва і переробки продукції тваринництва.
<b>Офіційна назва освітньої програми</b>	Технологія виробництва і переробки продукції тваринництва
<b>Тип диплому та обсяг освітньої програми</b>	Диплом бакалавра, одиничний, 240 кредитів ЄКТС, термін навчання 4 роки
<b>Наявність акредитації</b>	Наказ МОН України від 11.06.2014 р. №2323 л. (на підставі наказу МОН України від 19.12.2016 р. №1565). Термін дії сертифіката до 01.07.2024 р.
<b>Цикл/рівень</b>	6 рівень Національної рамки кваліфікацій України (НРК), 6 рівень Європейської рамки кваліфікацій для навчання впродовж життя (EQF-LLL). Цикл Європейського простору вищої освіти (HPFQ-EHEA)
<b>Мова (и) викладання</b>	Українська
<b>Термін дії освітньої програми</b>	Термін дії освітньої програми до 1 липня 2024 р.
<b>Інтернет адреса постійного розміщення опису освітньої програми</b>	<a href="http://www.vsau.org">www.vsau.org</a>
<b>2. Мета освітньої програми</b>	
Підготовка фахівців бакалаврів з технології виробництва і переробки продукції тваринництва, які базуються на засадах економічної доцільності ведення бізнесу з урахуванням біологічних особливостей різних видів та статевих-вікових груп тварин та знання технологічних процесів переробки продукції тваринництва та подальшого навчання на вищому освітньому рівні	
<b>3. Характеристика освітньої програми</b>	
<b>Предметна область, напрям</b>	20 Аграрні науки та продовольство. 204 Технологія виробництва і переробки продукції тваринництва. Виробництво та переробка тваринницької продукції на підприємствах різних форм власності
<b>Основний фокус освітньої програми та спеціалізації</b>	Надання професійних знань, умінь, інших компетентностей, що ведуть до здобуття другого ступеня. Містить науково-дослідницький компонент.
<b>Орієнтація освітньої програми</b>	Освітньо-професійна програма для бакалавра базується на загальновідомих положеннях та здатності застосовувати набуті знання, уміння, навички та розуміння для вирішення типових задач діяльності технолога в галузі виробництва та переробки продукції тваринництва
<b>Особливості програми</b>	Випускник має забезпечувати параметри та здійснювати контроль технологічних процесів при виробництві та переробці продукції тваринництва, використовувати методики оцінки показників індивідуального розвитку та розведення тварин, повноцінності годівлі, мікроклімату приміщень та способів утримання тварин, дотримуватися операційних карт технологічних процесів у тваринництві,

	контролювати ведення первинного та зоотехнічного обліку, володіти професійними знаннями з технології переробки сировини тваринницького походження
<b>4. Придатність випускників до працевлаштування та подальшого навчання</b>	
<b>Придатність до працевлаштування</b>	<p>Фахівець здатний виконувати зазначену професійну роботу відповідно до національного класифікатора професій ДК 003:2010 та/або International Standard Classification of Occupations 2008 (ISCO-08) та відповідно до отриманого фаху і кваліфікації за галуззю знань 20 «Аграрні науки та продовольство».</p> <p>Секція А. Сільське господарство, мисливство, лісове господарство.</p> <p>Розділ 01.2. Тваринництво.</p> <p>Група 01.21 Розведення великої рогатої худоби та коней.</p> <p>Група 01.22 Розведення дрібної рогатої худоби</p> <p>Група 01.23 Розведення свиней</p> <p>Група 01.24 Розведення птиці</p> <p>Група 01.25 Розведення хутрових звірів та собак</p> <p>Група 01.26 Розведення бджіл</p> <p>Група 01.27 Розведення екзотичних тварин та птиці</p> <p>Група 01.28 Розведення риб</p> <p>Після закінчення навчання за освітньою програмою спеціальності «Технологія виробництва і переробки продукції тваринництва» фахівець здатний виконувати професійну роботу:</p> <ul style="list-style-type: none"> <li>- технік з племінної справи, технолог з виробництва кормів. зоотехнік (код КП – 3213.2);</li> <li>- технолог з виробництва і переробки продукції тваринництва, фахівець з організації та ведення фермерського господарства, зоотехнік відділення, ферми, комплексу (код КП - 3213), технолог з переробки тваринницької сировини (код КП – 3530, код КП – 3540);</li> <li>- інструктор виробничого навчання (код КП – 3340)</li> </ul>
<b>Продовження освіти</b>	<p>Продовження навчання для здобуття другого (магістерського) рівня» зі спеціалізаціями, запровадженими вищим навчальним закладом, а також підвищення кваліфікації і отримання додаткової післядипломної освіти.</p> <p>У подальшому фахівці можуть пройти перепідготовку та набути іншої спеціальності і виконувати відповідну професійну роботу.</p>
<b>5. Викладання та оцінювання</b>	
<b>Викладання та навчання</b>	Студенту орієнтоване навчання, що проводиться у формі лекцій, семінарів, практичних занять, консультацій із викладачами, самостійного навчання за індивідуальними завданнями, виконання курсових робіт на основі підручників, посібників, періодичних наукових видань та використання глобальної мережі Internet
<b>Система оцінювання</b>	<p>Усні та письмові екзамени, заліки, поточний контроль, захист курсових проектів та курсових робіт, державна атестація.</p> <p>Державна атестація складається з двох етапів.</p> <p>Перший етап проводиться у формі незалежного дистанційного діагностування рівня знань випускників. Його результати визначаються як «склав», «не склав».</p> <p>Другий етап проводиться у формі: публічного захисту (демонстрації) кваліфікаційної роботи;</p>



	та/або атестаційного іспиту (іспитів); та/або єдиного державного кваліфікаційного іспиту.
<b>6. Програмні компетентності</b>	
<b>Інтегральна компетентність (ІК)</b>	Здатність розв'язувати складні спеціалізовані задачі та практичні проблеми з технології виробництва і переробки продукції тваринництва або у процесі навчання, що передбачає застосування певних теорій та методів відповідної науки і характеризується комплексністю та невизначеністю умов.
<b>Загальні компетентності (ЗК)</b>	<ol style="list-style-type: none"> <li>1. Здатність застосовувати знання в практичних ситуаціях.</li> <li>2. Знання та розуміння предметної області та розуміння професії.</li> <li>3. Здатність до саморегуляції, ведення здорового способу життя, здатність до адаптації та дії в новій ситуації.</li> <li>4. Здатність до вибору стратегії спілкування; здатність працювати в команді; навички міжособистісної взаємодії.</li> <li>5. Здатність оцінювати та забезпечувати якість виконуваних робіт.</li> <li>6. Прагнення до збереження навколишнього середовища.</li> <li>7. Здатність до пошуку, оброблення та аналізу інформації з різних джерел.</li> </ol>
<b>Фахові компетентності спеціальності (ФК)</b>	<ol style="list-style-type: none"> <li>1. Здатність використовувати професійні знання в галузі виробництва і переробки продукції тваринництва.</li> <li>2. Здатність використовувати сучасні знання про способи відтворення, закономірності індивідуального розвитку та розведення тварин для ефективного ведення галузі тваринництва.</li> <li>3. Знання основних технологій заготівлі, виробництва та зберігання кормів.</li> <li>4. Здатність до складання раціонів для різних видів і статево-вікових груп тварин та організації нормованої їх годівлі з урахуванням річної потреби підприємства в кормах.</li> <li>5. Здатність застосовувати різні системи та способи утримання сільськогосподарських тварин та контролювати і оптимізувати мікроклімат технологічних приміщень.</li> <li>6. Здатність застосовувати базові знання з економіки, організації та менеджменту у виробництві та переробці продукції тваринництва.</li> <li>7. Здатність застосовувати знання з біології великої рогатої худоби під час догляду та експлуатації в сучасних технологіях виробництва молока та яловичини.</li> <li>8. Здатність застосовувати знання з біології та господарсько-корисних ознак свиней під час їх вирощування за сучасних технологій виробництва свинини.</li> <li>9. Здатність застосовувати знання з біології та господарсько-корисних ознак різних видів, порід і кросів птиці за сучасних технологій виробництва продукції птахівництва.</li> <li>10. Здатність застосовувати знання з морфології, фізіології та біохімії тварин різних видів для ефективного ведення технології виробництва і переробки їх продукції.</li> <li>11. Здатність застосовувати знання з організації й управління технологічним процесом переробки продукції тваринництва.</li> <li>12. Здатність аналізувати господарську діяльність підприємства, вести первинний облік матеріальних цінностей, основних засобів, праці та її оплати.</li> </ol>

	13. Здатність використовувати професійно-профільні знання й практичні навички для забезпечення проведення санітарно-гігієнічних і профілактичних заходів на фермах та інших об'єктах із виробництва і переробки продукції тваринництва.
<b>7. Програмні результати навчання</b>	
<p>1. Показувати знання та розуміння предметної області та розуміння професії з метою навчання співробітників підприємства.</p> <p>2. Виконувати параметри та здійснювати контроль технологічних процесів з виробництва і переробки продукції тваринництва.</p> <p>3. Застосовувати нормовану годівлю тварин.</p> <p>4. Застосовувати знання з відтворення та розведення сільськогосподарських тварин.</p> <p>5. Аналізувати господарську діяльність тваринницького підприємства, вести первинний облік матеріальних цінностей, основних засобів, праці та її оплати.</p> <p>6. Визначати шляхи пошуку, оброблення та узагальнення інформації.</p> <p>7. Оцінювати системи та способи утримання сільськогосподарських тварин та контролювати і оптимізувати мікроклімат технологічних приміщень.</p> <p>8. Обирати технології заготівлі, виробництва та зберігання кормів.</p> <p>9. Слідувати принципам професійного спілкування; співпрацювати в команді.</p> <p>10. Дотримуватися принципів саморегуляції і ведення здорового способу життя, демонструвати здатність до адаптації та дії в новій ситуації.</p> <p>11. Впливати на дотримання вимог, щодо збереження навколишнього середовища.</p> <p>12. Наслідувати основні принципи економіки, організації та менеджменту у виробництві та переробці продукції тваринництва.</p> <p>13. Впроваджувати знання з морфології, фізіології та біохімії тварин у технологічний процес виробництва і переробки продукції тваринництва.</p> <p>14. Контролювати якість виконуваних робіт.</p> <p>15. Координувати проведення гігієнічних, ветеринарно-санітарних і профілактичних заходів на фермах та інших об'єктах із виробництва та переробки продукції тваринництва.</p> <p>16. Управляти сучасними технологіями виробництва молока та яловичини.</p> <p>17. Управляти сучасними технологіями виробництва свинини.</p> <p>18. Управляти сучасними технологіями виробництва продукції птахівництва.</p> <p>19. Організовувати та управляти технологічним процесом переробки продукції тваринництва.</p>	
<b>8. Ресурсне забезпечення реалізації програми</b>	
<b>Кадрове забезпечення</b>	Реалізацію програми здійснюють 5 професорів та 22 доценти
<b>Матеріально-технічне забезпечення</b>	Навчальні лабораторії, науково-дослідні лабораторії, навчальна пасіка, віварій, філії кафедр на виробництві
<b>Інформаційне та навчально-методичне забезпечення</b>	Підручники, навчальні посібники, методичні вказівки, методичні рекомендації, лабораторні практикуми.
<b>9. Академічна мобільність</b>	
<b>Національна кредитна мобільність</b>	Передбачає можливість національної кредитної мобільності за деякими навчальними модулями, що забезпечують набуття загальних компетентностей.
<b>Міжнародна кредитна мобільність</b>	Мобільність студентів організовується на підставі партнерської угоди про співробітництво із зарубіжними університетами про участь у міжнародних освітніх програмах, які дають можливість: одержати додаткові знання у суміжних галузях науки; удосконалювати рівень володіння іноземною мовою; ознайомитися із зарубіжною культурою, історією одержати диплом зарубіжного університету та диплом ВНАУ.
<b>Навчання іноземних здобувачів вищої освіти</b>	Основні навчальні модулі програми забезпечені навчально-методичним комплексом для іноземних студентів російською

МОВОЮ.

**2. Перелік компонент освітньо-професійної програми  
та їх логічна послідовність**

**2.1. Перелік компонент ОПП**

Код н/д	Компоненти освітньої програми (навчальні дисципліни, курсові проекти (роботи), прак- тики, кваліфікаційна робота)	Кількість кредитів	Форма підсумк. контролю	Семестр
1	2	3	4	5
<b>Обов'язкові компоненти ОПП</b>				
ОК1	Історія України та етнологія	5	Іспит	2
ОК2	Українська мова (за проф.спрямуванням)	4	Іспит	1
ОК3	Іноземна мова (за проф.спрямуванням)	5	Іспит	2
ОК4	Філософія	4	Залік	1
ОК5	Вища математика	5	Залік	1
ОК6	Біофізика	5	Іспит	2
ОК7	Хімія з основами біохімії	6	Іспит	3
ОК8	Морфологія тварин	6	Іспит	2
ОК9	Фізіологія тварин	6	Іспит	3
ОК10	Генетика з біометрією	6	Іспит	5
ОК11	Технологія відтворення тварин	5	Іспит	4
ОК12	Безпека праці та життєдіяльності	4	Іспит	1
ОК13	Розведення тварин	6	Іспит	3
ОК14	Годівля тварин і технологія кормів	6	Іспит	4
ОК15	Технологія виробництва продукції птахів- ництва	6	Іспит	5
ОК16	Технологія виробництва продукції свинарс- тва	6	Іспит	6
ОК17	Технологія виробництва молока і яловичини	6	Іспит	7
ОК18	Гігієна тварин	5	Іспит	5
ОК19	Технологія виробництва продукції вівчарст- ва й козівництва	5	Іспит	6
ОК20	Конярство	5	Іспит	8
ОК21	Технологія виробництва продукції бджіль- ництва	5	Іспит	7
ОК22	Технологія переробки продукції тваринниц- тва	6	Іспит	8
ОК23	Біотехнологія	5	Іспит	6
ОК24	Технологія виробництва продукції кролів- ництва та звірівництва	5	Іспит	7

Навчальна практика		3	Залік	2,4
Виробнича практика		7	Диференційований залік	6
Підготовка та захист бакалаврської роботи		5	Захист роботи	
Державний екзамен		2	Іспит	
<b>Загальний обсяг обов'язкових компонент</b>		<b>144</b>		
<b>Вибіркові компоненти ОПП</b>				
<b>Вибіркові дисципліни (за вибором університету)</b>				
ВБ1.1	Політологія	4	Залік	1
ВБ1.2	Теологія	4	Залік	2
ВБ1.3	Інформаційні технології	5	Залік	1
ВБ1.4	Біопалива: Ефективність виробництва і споживання в АПК України	5	Іспит	8
ВБ1.5	Аграрна політика та земельні відносини	6	Залік, іспит	7,8
ВБ1.6	Зоологія з основами мікробіології	6	Залік	3
ВБ1.7	Проектування і будівництво підприємств по виробництву й переробці продукції тваринництва	6	Залік	5
<b>Вибірковий блок 1 (за вибором студента)</b>				
<b>«Технологія виробництва і переробки продукції тваринництва»</b>				
ВБ2.1	Правознавство	4	Залік	3
ВБ2.2	Організація виробничих процесів у тваринництві	5	Залік	5
ВБ2.3	Технологічне обладнання цехів по переробці продукції тваринництва	5	Залік	6
ВБ2.4	Технологія продуктів забою тварин	5	Залік	5
ВБ2.5	Профілактика хвороб тварин	5	Залік	8
ВБ2.6	Стандартизація та оцінка якості продукції тваринництва	6	Залік	7
ВБ2.7	Екологія з основами радіобіології	5	Залік	3
ВБ2.8	Молоко і молочні продукти	5	Залік	4
ВБ2.9	Методика наукових досліджень	5	Залік	4
ВБ2.10	Машини і механізми виробничих процесів у тваринництві та переробній промисловості	5	Залік	3
ВБ2.11	Економіка і бухгалтерський облік у тваринництві	5	Залік	7
ВБ2.12	Технологія виробництва продукції акваку-	5	Залік	6

	льтури			
<i>1</i>	<i>2</i>	<i>3</i>	<i>4</i>	<i>5</i>
<b>Вибірковий блок 2 (за вибором студента)</b>				
<b>«Птахівництво»</b>				
ВБ2.1	Правознавство	4	Залік	3
ВБ2.2	Організація виробничих процесів у тваринництві	5	Залік	5
ВБ2.3	Технологічне обладнання цехів по переробці продукції тваринництва	5	Залік	6
ВБ2.4	Біологія сільськогосподарської птиці	5	Залік	5
ВБ2.5	Технологія виробництва харчових яєць	5	Залік	8
ВБ2.6	Стандартизація та оцінка якості продукції птахівництва	6	Залік	7
ВБ2.7	Екологія з основами радіобіології	5	Залік	3
ВБ2.8	Годівля сільськогосподарської птиці	5	Залік	4
ВБ2.9	Методика наукових досліджень	5	Залік	4
ВБ2.10	Машини і механізми виробничих процесів у тваринництві та переробній промисловості	5	Залік	3
ВБ2.11	Економіка і бухгалтерський облік у тваринництві	5	Залік	7
ВБ2.12	Технологія виробництва продукції аквакультури	5	Залік	6
<b>Вибірковий блок 3 (за вибором студента)</b>				
<b>«Бджільництво»</b>				
ВБ3.1	Правознавство	4	Залік	3
ВБ3.2	Організація виробничих процесів у тваринництві	5	Залік	5
ВБ3.3	Технологічне обладнання цехів по переробці продукції тваринництва	5	Залік	6
ВБ3.4	Хвороби і шкідники бджіл	5	Залік	5
ВБ3.5	Організація виробництва у бджільництві	5	Залік	8
ВБ3.6	Стандартизація та оцінка якості продукції бджільництва	6	Залік	7
ВБ3.7	Екологія з основами радіобіології	5	Залік	3
ВБ3.8	Технологічне обладнання у бджільництві	5	Залік	4
ВБ3.9	Методика наукових досліджень	5	Залік	4
ВБ3.10	Машини і механізми виробничих процесів у тваринництві та переробній промисловості	5	Залік	3
ВБ3.11	Економіка і бухгалтерський облік у тваринництві	5	Залік	7
ВБ3.12	Технологія виробництва продукції аквакультури	5	Залік	6

	льтури			
<i>1</i>	<i>2</i>	<i>3</i>	<i>4</i>	<i>5</i>
<b>Вибірковий блок 4 (за вибором студента)</b>				
<b>«Технологія переробки м'яса та молока»</b>				
ВБ4.1	Правознавство	4	Залік	3
ВБ4.2	Організація виробничих процесів у тваринництві	5	Залік	5
ВБ4.3	Технологічне обладнання цехів по переробці продукції тваринництва	5	Залік	6
ВБ4.4	Основи харчових технологій	5	Залік	5
ВБ4.5	Ресурсоощадні технології переробки продукції тваринництва	5	Залік	8
ВБ4.6	Стандартизація та оцінка якості продукції тваринництва	6	Залік	7
ВБ4.7	Екологія з основами радіобіології	5	Залік	3
ВБ4.8	Ветсанекспертиза м'ясних і молочних продуктів	5	Залік	4
ВБ4.9	Методика наукових досліджень	5	Залік	4
ВБ4.10	Машини і механізми виробничих процесів у тваринництві та переробній промисловості	5	Залік	3
ВБ4.11	Економіка і бухгалтерський облік у тваринництві	5	Залік	7
ВБ4.12	Технологія виробництва продукції аквакультури	5	Залік	6
<b>Загальний обсяг вибірових компонент</b>		<b>96</b>		
<b>ЗАГАЛЬНИЙ ОБСЯГ ОПП</b>		<b>240</b>		



2.2. Структурно-логічна схема освітньо-професійної програми спеціальність 204

Технологія виробництва і переробки продукції тваринництва





**3. Форми атестації здобувачів вищої освіти**

Атестація випускників освітньої програми спеціальності 204 «Технологія виробництва та переробки продукції тваринництва» проводиться у формі складання комплексного державного іспиту та завершується видачею документу встановленого зразка про присудження йому першого (бакалаврського) ступеня вищої освіти із присвоєнням освітньої кваліфікації: бакалавр з технології виробництва і переробки продукції тваринництва. Атестація здійснюється відкрито та публічно.

**4. Матриця відповідності програмних компетентностей компонентам освітньо-професійної програми**

	ОК1	ОК2	ОК3	ОК4	ОК5	ОК6	ОК7	ОК8	ОК9	ОК10	ОК11	ОК12	ОК13	ОК14	ОК15	ОК16	ОК17	ОК18
ЗК1								*	*	*	*	*	*	*	*	*	*	*
ЗК2								*	*	*	*		*		*	*	*	*
ЗК3														*				
ЗК4		*			*													
ЗК5								*	*	*	*	*			*			*
ЗК6								*	*	*	*	*		*				*
ЗК7	*	*	*	*	*	*	*	*	*	*	*	*	*	*	*	*	*	*
ФК1										*	*	*	*	*	*	*	*	*
ФК2													*			*		*
ФК3															*	*		*
ФК4															*			*
ФК5												*		*			*	*
ФК6																		*
ФК7													*		*			
ФК8													*		*			
ФК9													*		*			*
ФК10													*		*			*
ФК11												*						
ФК12																		
ФК13												*					*	
ПРН1								*	*	*	*				*			*
ПРН2								*	*	*	*	*	*	*	*	*	*	*
ПРН3															*			*
ПРН4																*		*
ПРН5																		*
ПРН6								*	*	*	*					*		*
ПРН7												*		*			*	*
ПРН8															*			*
ПРН9	*	*	*	*							*							
ПРН10								*	*	*	*		*	*				
ПРН11												*		*				*
ПРН12												*						*
ПРН13								*	*	*	*		*					*
ПРН14								*	*	*	*		*					
ПРН15								*	*	*	*		*				*	*
ПРН16								*	*	*	*		*					
ПРН17								*	*	*	*		*					
ПРН18								*	*	*	*		*					*
ПРН19								*	*	*	*		*					*

Освітні програми підготовки першого (бакалаврського) рівня вищої освіти.

	ОК19	ОК20	ОК21	ОК22	ОК23	ОК24	ВБ1.1	ВБ1.2	ВБ1.3	ВБ1.4	ВБ1.5	ВБ1.6	ВБ1.7	ВБ1.8	ВБ1.9	ВБ1.10	ВБ1.11	ВБ1.12
ЗК1	*	*	*	*	*	*	*	*	*	*	*	*	*	*	*	*	*	*
ЗК2	*	*	*		*	*												
ЗК3																		
ЗК4																		
ЗК5	*	*	*		*	*												
ЗК6	*	*	*		*	*												
ЗК7	*	*	*	*	*	*	*	*	*	*	*	*	*	*	*	*	*	*
ФК1	*	*	*		*	*												
ФК2	*	*	*	*	*	*												
ФК3	*	*	*		*	*												
ФК4	*	*	*		*	*												
ФК5	*	*	*		*	*												
ФК6	*	*	*		*	*												
ФК7			*															
ФК8					*													
ФК9																		
ФК10	*	*	*		*	*												
ФК11																		
ФК12																		
ФК13														*	*		*	*
ПРН1	*	*	*		*	*												
ПРН2	*	*	*		*	*					*	*	*	*	*	*	*	*
ПРН3	*	*	*		*	*												
ПРН4	*	*	*		*	*												
ПРН5	*	*	*		*	*			*									
ПРН6	*	*	*		*	*												
ПРН7	*	*	*		*	*												
ПРН8	*	*	*		*	*												
ПРН9																		
ПРН10																		
ПРН11	*	*	*		*	*			*									
ПРН12	*	*	*		*	*			*									
ПРН13	*	*	*		*	*												
ПРН14																		
ПРН15	*	*	*		*	*								*	*		*	*
ПРН16			*															
ПРН17					*													
ПРН18																		
ПРН19																		

Освітні програми підготовки першого (бакалаврського) рівня вищої освіти.

	ВБ2.1	ВБ2.2	ВБ2.3	ВБ2.4	ВБ2.5	ВБ2.6	ВБ2.7	ВБ2.8	ВБ2.9	ВБ2.10	ВБ2.11	ВБ2.12	ВБ3.1	ВБ3.2	ВБ3.3	ВБ3.4	ВБ3.5
ЗК1	*	*	*	*	*	*	*	*	*	*	*	*	*	*	*	*	*
ЗК2								*									
ЗК3																	
ЗК4																	
ЗК5	*	*											*	*			
ЗК6	*												*				
ЗК7	*	*	*	*	*	*	*	*	*	*	*	*	*	*	*	*	*
ФК1	*							*					*				
ФК2																	
ФК3																	
ФК4																	
ФК5	*							*					*				
ФК6																	
ФК7																	
ФК8																	
ФК9																	
ФК10																	
ФК11	*					*	*		*				*				
ФК12						*	*		*								
ФК13	*							*					*				
ПРН1																	
ПРН2	*							*					*				
ПРН3																	
ПРН4																	
ПРН5																	
ПРН6																	
ПРН7	*							*					*				
ПРН8																	
ПРН9																	
ПРН10																	
ПРН11	*												*				
ПРН12	*												*				
ПРН13																	
ПРН14																	
ПРН15								*									
ПРН16																	
ПРН17																	
ПРН18																	
ПРН19		*	*	*	*	*	*		*		*	*		*	*	*	*

	ВБ3.6	ВБ3.7	ВБ3.8	ВБ3.9	ВБ3.10	ВБ3.11	ВБ3.12	ВБ4.1	ВБ4.2	ВБ4.3	ВБ4.4	ВБ4.5	ВБ4.6	ВБ4.7	ВБ4.8	ВБ4.9	ВБ4.10	ВБ4.11	ВБ4.12
ЗК1	*	*	*	*	*	*	*	*	*	*	*	*	*	*	*	*	*	*	*
ЗК2			*												*				
ЗК3																			
ЗК4																			
ЗК5								*	*										
ЗК6								*											
ЗК7	*	*	*	*	*	*	*	*	*	*	*	*	*	*	*	*	*	*	*
ФК1			*					*							*				
ФК2																			
ФК3																			
ФК4																			
ФК5			*					*							*				
ФК6																			
ФК7																			
ФК8																			
ФК9																			
ФК10																			
ФК11	*	*		*				*					*	*		*			
ФК12	*	*		*									*	*		*			
ФК13			*					*							*				
ПРН1																			
ПРН2			*					*							*				
ПРН3																			
ПРН4																			
ПРН5																			
ПРН6																			
ПРН7			*					*							*				
ПРН8																			
ПРН9																			
ПРН10																			
ПРН11								*											
ПРН12								*											
ПРН13																			
ПРН14																			
ПРН15			*												*				
ПРН16																			
ПРН17																			
ПРН18																			
ПРН19	*	*		*		*	*		*	*	*	*	*	*		*		*	*



**5. МАТРИЦЯ ЗАБЕЗПЕЧЕННЯ ПРОГРАМНИХ РЕЗУЛЬТАТІВ НАВЧАННЯ ВІДПОВІДНИМИ КОМПОНЕНТАМИ ОСВІТНЬО-ПРОФЕСІЙНОЇ ПРОГРАМИ**

	ОК1	ОК2	ОК3	ОК4	ОК5	ОК6	ОК7	ОК8	ОК9	ОК10	ОК11	ОК12	ОК13	ОК14	ОК15	ОК16	ОК17	ОК18	ОК19	ОК20	ОК21	ОК22
ПРН1								*	*	*	*	*				*			*	*	*	*
ПРН2								*	*	*	*	*	*	*	*	*	*	*	*	*	*	*
ПРН3																*			*	*	*	*
ПРН4																	*		*	*	*	*
ПРН5																			*	*	*	*
ПРН6								*	*	*	*	*					*		*	*	*	*
ПРН7													*		*			*	*	*	*	*
ПРН8																*			*	*	*	*
ПРН9	*	*	*	*								*										
ПРН10								*	*	*	*	*		*	*							
ПРН11													*		*				*	*	*	*
ПРН12													*						*	*	*	*
ПРН13								*	*	*	*	*		*					*	*	*	*
ПРН14								*	*	*	*	*		*								
ПРН15								*	*	*	*	*		*				*	*	*	*	*
ПРН16								*	*	*	*	*		*								*
ПРН17								*	*	*	*	*		*								
ПРН18								*	*	*	*	*		*					*			
ПРН19								*	*	*	*	*		*					*			

Освітні програми підготовки першого (бакалаврського) рівня вищої освіти.

	OK23	OK24	ВБ1.1	ВБ1.2	ВБ1.3	ВБ1.4	ВБ1.5	ВБ1.6	ВБ1.7	ВБ1.8	ВБ1.9	ВБ1.10	ВБ1.11	ВБ1.12	ВБ2.1	ВБ2.2	ВБ2.3	ВБ2.4	ВБ2.5	ВБ2.6	ВБ2.7	ВБ2.8
ПРН1	*	*																				
ПРН2	*	*	*	*	*											*	*	*	*	*	*	*
ПРН3	*	*																				
ПРН4	*	*																				
ПРН5	*	*																				
ПРН6	*	*																				
ПРН7	*	*			*																*	
ПРН8	*	*																				
ПРН9																						
ПРН10																						
ПРН11	*	*			*										*						*	
ПРН12	*	*			*										*						*	
ПРН13	*	*				*	*	*	*	*	*											
ПРН14															*							
ПРН15	*	*			*	*	*	*	*	*	*	*	*		*							
ПРН16									*													
ПРН17	*									*												
ПРН18						*																
ПРН19						*																

	ВБ2.9	ВБ2.10	ВБ2.11	ВБ2.12	ВБ3.1	ВБ3.2	ВБ3.3	ВБ3.4	ВБ3.5	ВБ3.6	ВБ3.7	ВБ3.8	ВБ3.9	ВБ3.10	ВБ3.11	ВБ3.12
ПРН1																
ПРН2					*	*	*									
ПРН3																
ПРН4																
ПРН5																
ПРН6																
ПРН7							*									
ПРН8																
ПРН9																
ПРН10																
ПРН11							*									
ПРН12							*									
ПРН13								*	*	*	*	*	*			
ПРН14																
ПРН15							*	*	*	*	*	*	*	*	*	*
ПРН16											*					
ПРН17												*				
ПРН18								*								
ПРН19								*								



Освітні програми підготовки першого (бакалаврського) рівня вищої освіти.

	ВБ4.1	ВБ4.2	ВБ4.3	ВБ4.4	ВБ4.5	ВБ4.6	ВБ4.7	ВБ4.8	ВБ4.9	ВБ4.10	ВБ4.11	ВБ4.12
ПРН1												
ПРН2	*	*	*									
ПРН3												
ПРН4												
ПРН5												
ПРН6												
ПРН7			*									
ПРН8												
ПРН9												
ПРН10												
ПРН11			*									
ПРН12			*									
ПРН13				*	*	*	*	*	*			
ПРН14												
ПРН15			*	*	*	*	*	*	*	*	*	
ПРН16							*					
ПРН17								*				
ПРН18				*								
ПРН19				*								